



CATALOGUE

N°21

Avril 2026

- 12 000 références
- 1 500 000 unités de vente
- 15000m² de stockage et fabrication
- Plus de 100 normes gérées
- Présence internationale dans plus de 20 pays

Certifié ECOVADIS

LEVAC
PRODUCTION

Le savoir-faire !

- Chaudronnerie lourde et complexe
- Mécano-soudure / oxycoupage à façon
- Palonniers, Portiques, Potences, Pincés, Systèmes de préhension, Chariots ...

FABRIQUÉS EN FRANCE



Passez vos commandes en ligne et dynamisez vos ventes !

www.shop-levac.com

- Retrouvez **tous les produits** du catalogue
- Consultez **tous les stocks en direct** !
- Créez votre **espace personnel**, accédez à nos **offres** et optimisez vos **recherches** !

RÉACTIVITÉ IMMÉDIATE !

ISO 9001:2015

BUREAU VERITAS
Certification



MEYZIEU Siège



Engagement RSE Responsabilité Sociétale des Entreprises



ÉLINGUES TEXTILE

Élingues rondes
Élingues sangles
Élingues lève-bobine
Accessoires pour élingues textile

pages **13**
à **29**

ARRIMAGES

Arrimage extérieur
Arrimage intérieur
Arrimage bas de rideau
Tendeurs d'arrimage
Équipements d'arrimage

pages **31**
à **47**

ÉLINGUES CHAÎNE

Élingues-chaîne H.R. (Grade 80 / 100)
Élingues-chaîne inox
Élingues-chaîne lève-tôles
Élingues-chaîne lève-buses
Élingues-chaîne lève-tuyaux
Élingues-chaîne lève-fûts
Élingues-chaîne de débardage
Élingues en toile métallique
Coupleur d'élingues
Noix d'entraînement
Accessoires pour élingues-chaîne

pages **49**
à **82**

CHAÎNES

Chaînes de levage H.R. (Grades 80 / 100 / 120)
Chaînes de levage inox
Chaînes de charge pour palan
Chaînes de manoeuvre pour palan
Chaînes de transmission
Chaînes inox
Chaînes-câble qualité marine
Chaînes liège galvanisée
Chaînes de relevage pour pompes immergées
Chaînes ordinaire soudée
Chaînes torse soudée
Chaînes plastique

pages **83**
à **94**

ÉLINGUES CÂBLE

Élingues-câble galva : 1, 2, 3 et 4 brins
Élingues-câble inox : 1 brin
Système inox d'architecture par câble
Élingues-câble anti-fouet
Élingues-câble anti-chûte gainé noir
Élingues-câble de sureté gainé PVC
Élingues-câble de traction pour poids-lourds
Élingues-câble de débardage (forestier)
Élingues-câble à tête d'équilibrage type TC
Accessoires pour élingues-câble

pages **95**
à **124**

CÂBLES

Câbles galvanisés
Câbles inox
Câbles antigiratoires
Câbles gainés PVC

pages **125**
à **138**

ACCESSOIRES

Anneaux
Crochets
Manilles

Accessoires pour câbles :

- Cosses
- Manchons
- Serres-câbles
- Étriers
- Tendeurs
- Embouts et ridoirs
- Tire-câbles
- Boîtes à coin
- Émerillons
- Chapes

Autres accessoires :

- Noix d'entraînement
- Esses
- Mousquetons
- Mallons rapides
- Marquages et identification

pages **139**
à **173**

PINCES de levage

Pincés de levage
Croix de levage
Cé de levage

pages **174**
à **191**

APPAREILS de levage

Aimants permanents manuels / électriques

Crics à fût / hydrauliques
Crics bouteille
Crics à levier
Crics de vanne

Verins simple effet / très bas / ultra bas
Verins à piston creux
Pompe à main 1 et 2 vitesses
Flexibles hydrauliques

Lève-palettes à équilibrage manuel
Lève-palettes à équilibrage automatique

pages **192**
à **207**

ÉQUIPEMENTS ROULANTS

Transpalettes
Grues d'atelier
Rouleurs
Chariots et servantes
Diabes et porte-panneaux
Tables élévatrices

pages **208**
à **223**

CORDAGES

pages **224**
à **233**

Cordages câblés/torsadés polypropylène
Cordages câblés/torsadés polyamide
Cordages câblés/torsadés chanvre, lin
Cordages câblés/torsadés coton

Chablots : chanvre, polypro, sisal

Drisses polypropylène (Blanc/ Fluo)
Drisses polyamide
Drisses lance-moteur

Sandows

Tendeurs à crochets spirales

Cordes à poulie
Échelle de corde
Élingues en cordage polypropylène
Ficelle à aiguiller / Tir fil

POULIES

pages **234**
à **245**

Poulies de bâtiments (à corde)
Poulies ouvrantes (à câble)
Poulies à chape (à corde et câble)
Poulies prédalles (à câble)

Moufles fixes 2 réas (à câble)
Moufles ouvrantes 2 réas (à câble)
Moufles de ponts et grues (à câble)

Réas

Axes de réas

TREUILS & TRACTION

pages **246**
à **258**

Treuil électrique
Treuil manuel
Tireurs à câble
Palans de traction
Sangles de traction pour 4x4 / Poids-lourds

PALANS de levage

pages **259**
à **273**

Palans de levage manuels
Palans de levage électriques
Guirlande d'alimentation
Chariots porte-palan
Griffes à poutrelles

PALONNIERS, POTENCES, PORTIQUES, BARRES ...

pages **275**
à **296**

Palonniers monopoutres
Palonniers à crochets doubles
Palonniers à suspension par axe central
Palonniers à plaques mobiles
Palonniers en "H"
Palonniers à crochets longs

Barres d'écartement
Pack lève-container

Potences sur fût
Potences murales
Potences murales "porte-outils"
Potences d'échafaudage
Potences pour chariot élévateur

ANTICHÛTES / EPI

pages **297**
à **333**

Harnais de sécurité
Antichutes coulissants sur corde
Antichutes à rappel automatique
Longes de retenue
Longes de maintien au travail
Longes avec absorbeur d'énergie
Mousquetons
Maillons rapides
Anneaux rotatifs homologués EPI
Connexions aux ancrages
Barre d'embrasure
Lignes de vie horizontales
Filets de sécurité

PESAGE

pages **334**
à **337**

Dynamomètres
Pèses-palettes électroniques
Balances électroniques

IMPORTANT

CONSIGNES GÉNÉRALES DE SÉCURITÉ : À NE PAS FAIRE / CE QU'IL FAUT FAIRE	PAGE 11
APPAREILS ET ACCESSOIRES DE LEVAGE : VÉRIFICATIONS GÉNÉRALES PÉRIODIQUES (VGP)	338 à 339
E.P.I / ANTICHUTES : VÉRIFICATIONS GÉNÉRALES PÉRIODIQUES (VGP)	354 à 355
E.P.I / ANTICHUTES : NORMES ET RÉGLEMENT UE	349 à 350
ÉQUIPEMENTS DE TRAVAIL : RÉGLEMENTATION CODE DU TRAVAIL	351 à 353
HARNAIS, ANTICHUTES, ANCRAGES, LONGES, CONNECTEURS : APPLICATIONS ET CHOIX	342 à 348
TRAVAIL EN HAUTEUR : LES PRINCIPES GÉNÉRAUX	340 à 341
CONDITIONS GÉNÉRALES DE VENTE : EXTRAITS	373 à 374

IMPORTANT

Catalogue destiné à des **PROFESSIONNELS** du **LEVAGE** et de la **MANUTENTION**

- Modifications possibles des normes européennes et spécifications-produits au cours de la vie de ce catalogue.
- **Caractéristiques-produits publiées à titre indicatif, susceptibles de modifications sans préavis ; les photos publiées sont non-contractuelles.**
- La Notice d'Utilisation des appareils et équipements de levage doit impérativement être remise à l'utilisateur final qui doit en prendre connaissance avant la mise en service du produit et s'assurer de l'adéquation « produit / utilisation », notice sur laquelle sont reprises **les consignes de sécurité et utilisations dangereuses à proscrire.**
- Toute modification ou réparation d'une élingue effectuées sans notre accord, nous dégageons entièrement de notre responsabilité et de la garantie.
- Avant l'intégration d'accessoires ou composants supplémentaires sur une élingue, il convient de s'assurer de la conformité de l'ensemble aux exigences réglementaires.
- **La responsabilité de l'utilisateur du matériel est engagée ;** l'utilisateur devant être qualifié et s'assurer de l'adéquation du matériel avec l'utilisation qui en est faite (selon l'application prévue), après avoir pris connaissance de la notice d'instruction et des consignes de sécurité.

DIRECTIVE MACHINES 2006/42/CE du 17-mai 2006

Sont soumis à cette Directive (fixant les exigences essentielles de santé et de sécurité relatives à leur conception et à leur construction, afin de pallier les dangers dus aux opérations de levage) :

- **Les CHAÎNES, CÂBLES et SANGLES conçus et fabriqués pour le levage**, faisant partie de machines de levage ou d'accessoires de levage
- **Les ACCESSOIRES DE LEVAGE** (composants non-liés à la machine, permettant la préhension de la charge) dont font partie **les ÉLINGUES et leurs COMPOSANTS**
- **Les APPAREILS DE LEVAGE** : Cric, palan, chariot-porte-palan, pince, porteur magnétique, lève-palette, palonnier, portique, potence, transpalette, gerbeur, grue d'atelier, treuil de levage, table élévatrice, poulie, etc...

On entend par « **opération de levage** » toute opération de déplacement de charges unitaires [...] nécessitant, à un moment donné, un changement de niveau ;
Les appareils qui ne lèvent pas de charge, mais la maintiennent simplement à une hauteur donnée ne sont pas couverts par cette définition.

La Directive traite aussi du Marquage **CE** et de la Déclaration **CE** de Conformité garantissant la conformité avec les exigences de la présente Directive.

Elle impose à tous les États de la Communauté-Européenne d'en transposer les principes dans leur droit national, sous forme de lois, décrets, arrêtés, repris dans le Code du Travail.



CONTACTS



FRANCE

Tél. **04 78 69 15 05**

12 avenue Lionel Terray - 69330 MEYZIEU

CÔTE D'IVOIRE

Tél. (00) **225 21 25 52 83**

Fax (00) **225 77 91 03 43**

Rue du canal - Zone 4 - Biétry
18 BP 172 - ABIDJAN 18

www.levac.fr et www.shop-levac.com



contact@levac.fr

Nos CONSEILLERS COMMERCIAUX à votre service !

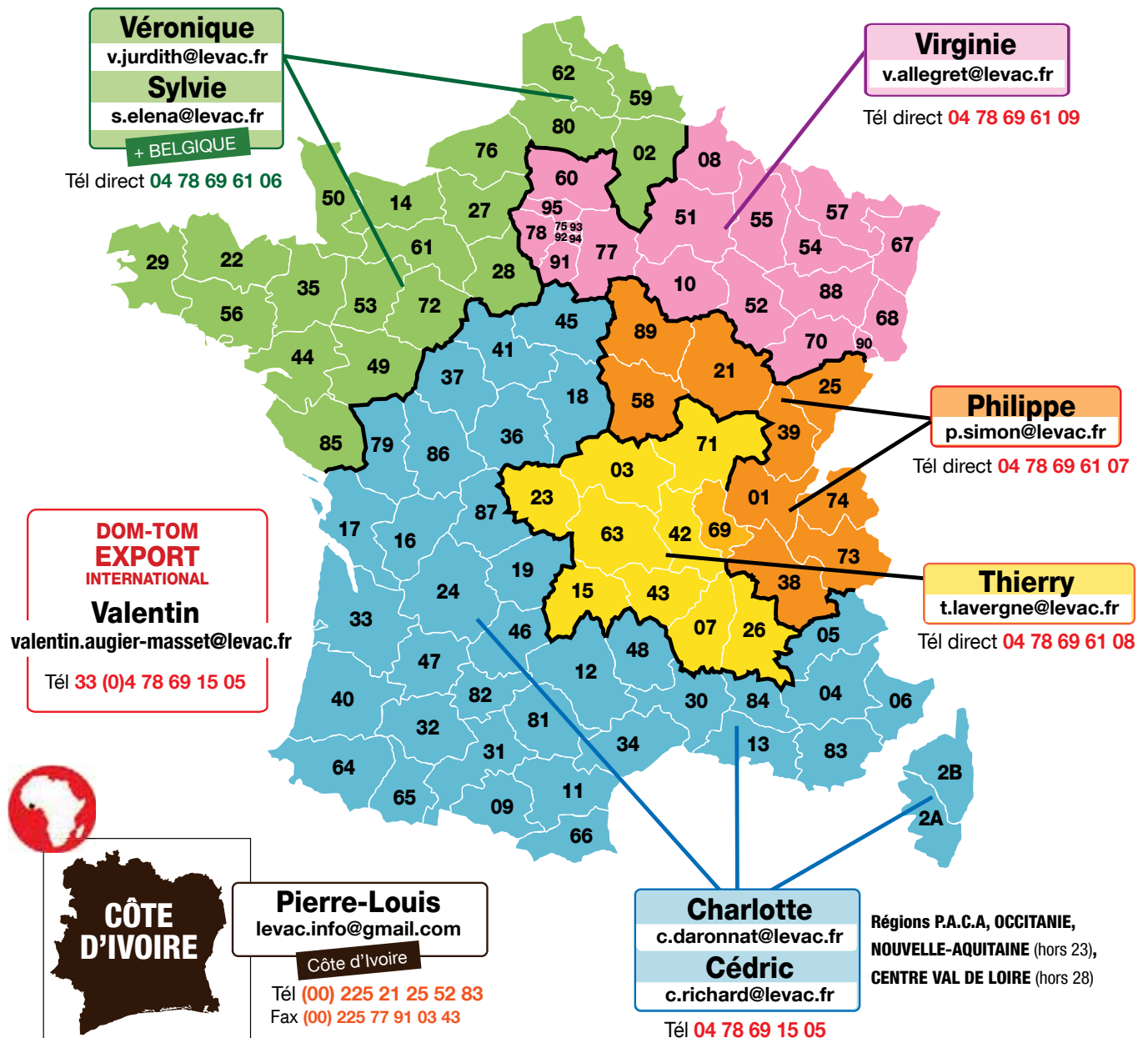

Nos

5

engagements



Global compact

Adhérent du Global Compact des Nations Unies depuis 2021.
Membre du Early Adopters.
Engagé en faveur des Objectifs de Développement Durable (ODD).



Ecovadis

Certifié Ecovadis Mars 2022.
Score global 40/100.

ecovadis



Rénovation énergétique bâtiment

Réalisation de travaux, rénovation des bureaux, amélioration des isolations et du système de chauffage, économies d'énergie.



Nos ruches

Installation de 4 ruches sur notre site, soit 80 000 abeilles, afin de lutter contre la dépollinisation et garantir la survie de l'espèce. Cette action s'intègre dans nos démarches liées à préserver la biodiversité.



Charte RSE Achat écologique / Ethique

Mise en place d'une charte RSE / Achat / Ethique / Anti-corruption en interne pour sensibiliser nos collaborateurs et promouvoir les valeurs de notre société.



www.shop-levac.com

SINCE 1971

LEVAC

UNITEX GROUP



Tél. 04 78 69 15 05
contact@levac.fr

LEVAC, 12 avenue Lionel Terray
69330 MEYZIEU
FRANCE

ISO 9001:2015
BUREAU VERITAS
Certification



MEYZIEU Siège

FORMATIONS LEVAC

Spéciales Levage et Antichutes

**PROFITEZ D'UNE
FORMATION
ASSISTÉE !**



Avec 50 années d'Expérience et de Savoir-Faire,
LEVAC vous transmet son expertise pour :

- ✓ Une meilleure connaissance des produits
- ✓ La maîtrise de toute la réglementation et des V.G.P.
- ✓ Apprendre à mieux conseiller vos clients
- ✓ Repérer les produits non-conformes

Contactez : e.girin@levac.fr ou s.garnier@levac.fr



SHOW-ROOM LEVAC

à votre disposition !

Votre commercial LEVAC
vous accueille dans le
SHOW-ROOM.

SINCE 1971
LEVAC
UNITEX GROUP

Prenez rendez-vous :
e.girin@levac.fr

Vous PRÉSENTER

des modèles d'implantations
standardisés, modifiables,
rapides à mettre en place
dans votre point de vente.

Vous GUIDER

dans vos choix de gammes
et de présentation d'articles,
mis en valeur sur un linéaire
attractif, vendeur et optimisé
par un visuel amélioré.

Vous faire GAGNER DU TEMPS

Préconisation optimale des produits
implantés, selon votre potentiel et
adaptés à vos marchés : ciblage de
vos clients «industrie, BTP, secteur
agricole...»



IMPLANTATIONS DE NOS PRODUITS chez le distributeur

1. L'Implantation Stratégique de Nos Produits chez le Distributeur

Dans le monde compétitif d'aujourd'hui, il est essentiel pour les entreprises de maximiser l'efficacité de leurs stratégies de vente. Une des méthodes les plus efficaces pour atteindre cet objectif est l'implantation stratégique de nos produits chez le client. Cette approche non seulement renforce la présence de nos produits sur le marché, mais elle aide également nos clients à atteindre leurs objectifs de vente de manière plus efficace.

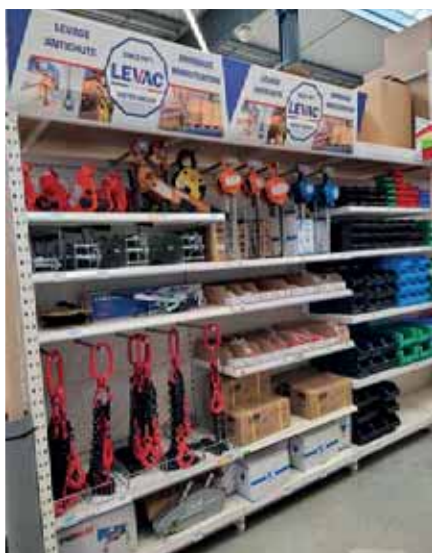

2. Comprendre les Besoins du Client

La première étape de l'implantation de nos produits est de bien comprendre les besoins et les objectifs spécifiques de chaque client. Cela implique une communication ouverte et continue pour s'assurer que nos produits répondent parfaitement à leurs attentes. En collaborant étroitement avec nos clients, nous pouvons adapter nos solutions pour mieux nous aligner sur leurs stratégies de vente.

3. Optimiser l'Agencement des Produits

L'agencement des produits dans les points de vente joue un rôle crucial dans l'augmentation des ventes. En travaillant avec nos clients pour concevoir des présentations visuelles attractives et stratégiquement placées, nous pouvons capter l'attention des consommateurs et stimuler l'intérêt pour nos produits. L'utilisation de données analytiques pour comprendre les comportements d'achat peut également guider ces décisions d'agencement.

4. Formation et Support Continu

Pour garantir le succès de l'implantation de nos produits, il est essentiel de fournir une formation adéquate aux équipes de vente de nos clients. Cela inclut des sessions de formation sur les caractéristiques et les avantages de nos produits, ainsi que sur les meilleures pratiques de vente. Un support continu est crucial pour résoudre rapidement tout problème qui pourrait survenir et pour ajuster les stratégies en fonction des retours du marché.

5. Suivi et Évaluation des Résultats

Il est important de suivre et d'évaluer régulièrement les résultats de l'implantation. Cela permet non seulement de mesurer l'impact sur les ventes, mais aussi d'identifier les opportunités d'amélioration. En travaillant en étroite collaboration avec nos clients pour analyser ces données, nous pouvons affiner nos stratégies et garantir un succès mutuel à long terme.

L'implantation de nos produits chez le distributeur est une stratégie gagnante qui nécessite une compréhension approfondie des besoins du client final, une optimisation de l'agencement des produits, une formation et un support continu, ainsi qu'un suivi régulier des résultats. En adoptant cette approche, nous pouvons aider nos clients à atteindre leurs objectifs de vente tout en renforçant notre position sur le marché.



Fibre DYNEEMA

HMPE



Qu'est ce que l'UHMWPE ?

UHMWPE ou HMPE est l'acronyme anglais de Polyéthylène à Masse Molaire Ultra Haute. Cette matière très résistante est utilisée pour la fabrication d'élingues et de protections à très haute capacité.

Caractéristiques principales

- **Résistance exceptionnelle** : Le HMPE est extrêmement résistant aux efforts tranchants et à l'usure.
- **Légèreté** : Les élingues en HMPE sont beaucoup plus légères que leurs équivalents en acier ou en polyester pour une capacité de levage équivalente.
- **Haute capacité** : Le HMPE permet de fabriquer des élingues à très haute capacité de levage.

Avantages pour le levage

- **Remplacement des élingues métalliques** : Les élingues en HMPE peuvent remplacer avantageusement les élingues en câble ou en chaîne dans certaines applications, notamment pour le levage de bobines d'acier.
- **Réduction des risques** : L'utilisation d'élingues HMPE permet de réduire les risques de blessures liés à la manipulation d'élingues lourdes en métal.
- **Polyvalence** : Le HMPE peut être utilisé pour fabriquer différents types d'élingues, comme des élingues rondes ou des cordages.

Normalisation

L'utilisation du HMPE dans les élingues textiles est encadrée par des normes, comme la norme ISO 18264:2016 qui définit les spécifications pour les élingues de levage en cordages en fibres HMPE.

Le savoir-faire LEVAC

Depuis plus de 50 ans nous développons des solutions sur-mesure adaptées à vos besoins. Nous proposons un grand panel de produits en HMPE :

- **des élingues rondes** : jusqu'à 300 tonnes (2100 tonnes de rupture en coefficient 7). Cette configuration offre une résistance et une légèreté optimale.
- **des élingues rondes mixtes avec gaine en UHMWPE et âme en polyester** : ces élingues possèdent une haute résistance grâce à la gaine en HMPE, et un coût inférieur à la version 100% UHMWPE grâce à l'âme en polyester.
- **des élingues rondes mixtes avec gaine en polyester et âme en UHMWPE** : cette mixité de matières vous offre légèreté et les coûts les plus faibles.
- **des fourreaux de protection** : à positionner sur vos élingues ou tout autre équipement. Nous avons sélectionné des fourreaux fixes ou amovibles avec velcro.
- **des élingues de remorquage** : permettant d'atteindre des capacités de traction jusqu'à 600 tonnes.

Le plus LEVAC

Depuis plus de 50 ans, plus qu'un métier, la sécurité, VOTRE SÉCURITÉ est au cœur de nos actions. Nous sommes en mesure de vous proposer des produits de qualité conformes aux normes en vigueur. Chaque élingue HMPE que nous fabriquons est donc soumise à un test statique sous charge d'épreuve avant expédition.

En résumé, le HMPE représente une innovation importante dans le domaine des élingues de levage, offrant une combinaison unique de résistance, de légèreté et de polyvalence qui en fait un matériau de choix pour de nombreuses applications de levage industriel.

CONSIGNES GÉNÉRALES DE SÉCURITÉ

À NE PAS FAIRE !

CMU Ne JAMAIS lever une charge supérieure à la Charge Maximale d'Utilisation (CMU) !

 Ne JAMAIS passer sous la charge !

 Ne JAMAIS modifier les composants d'un appareil ou raccourcir une élingue non-équipée d'un système approprié !

 Ne JAMAIS placer les mains, les doigts, les pieds, ni sous la charge, ni entre l'appareil et la charge !

 Ne JAMAIS faire balancer la charge en opération de levage !

 Ne JAMAIS mettre en contact une élingue avec un angle vif !

 Le levage de personnes est strictement **INTERDIT** !

 Ne JAMAIS faire de nœuds avec les élingues !

 Ne JAMAIS faire descendre la charge sans en contrôler la vitesse !

 Ne JAMAIS engager les élingues sur la pointe des crochets !

 Ne JAMAIS décrocher une charge avant qu'elle ne soit complètement libre et stable !

 Ne JAMAIS mettre en service un appareil ou un accessoire présentant des défauts ou dégradations !

 Ne JAMAIS laisser les appareils et accessoires de levage aux intempéries !

CE QU'IL FAUT FAIRE

 Contrôler le poids de la charge ! Respecter la CMU !

 Tenir compte du mode d'élingage et des angles d'inclinaison !

 Retirer tout appareil ou accessoire présentant des défauts !

 Entretien régulier et Utilisation adaptée = **SÉCURITÉ** !

 Protéger les élingues des arêtes tranchantes et des angles vifs !

 Prendre en considération le Centre de Gravité de la charge !

 Procéder périodiquement à un examen visuel de l'état général de l'appareil et des accessoires !

 Utiliser les appareils sur un sol dur, horizontal et lisse !

OPTIMISEZ LE VISUEL DE VOS PRODUITS !

PRÉSENTOIRES LIBRE-SERVICE

MONOBLOCS MÉTALLIQUES

Prêts à vendre ! Mise en place immédiate

LEVAC
Production



Suggestions
de présentation



7 SUSPENTES
pour vos palans et
élingues-chaînes

Livré nu



Réf. 8500PLV

Équipé de 8 broches d'accrochage
Acier soudé / revêtement peinture rouge

- DIMENSIONS : L 0,82m x H 1,60m
encombrement minimal
- Poids : 39 kg seulement !

Réf. 8500PLP

Équipé de 7 barreaux d'accrochage
Acier soudé / revêtement peinture rouge

- DIMENSIONS : L 1,00m x H 1,93m

ÉLINGUES TEXTILE

ÉLINGUES RONDES / SANGLES PLATES



Élingues rondes 14

- Élingues rondes 16 à 17
- Élingues rondes multi-brins 22
- Élingue lève-bobine et touret 25



Sangles plates 18

- Élingues sangle sans-fin 20
- Élingues sangle à boucles 18
- Élingues sangle à anneaux 21
- Élingue sangle lève-tuyau 24
- Sangle de traction 4x4 et Poids-lourds 258



Accessoires 26

- Coins de protection 27
- Fourreaux de protection 26
- Anneaux de tête / triangulaires 28
- Maillons de jonction 29
- Crochets de levage 29



La **notice d'utilisation** doit être à la disposition de l'utilisateur final qui doit en prendre connaissance avant toute mise en service.
Caractéristiques produits publiées à titre indicatif susceptibles de modification sans préavis.
Informations techniques et **consignes de sécurité** : pages 11.
Vérifications Générales Périodiques (VGP) : pages 338 à 339.



ÉLINGUE-RONDE

Exemple d'utilisation

Élingue normalisée : CMU de 2 tonnes

GÉNÉRALITÉS SUR LES ÉLINGUES TEXTILE

ELINGUES RONDES :

Les élingues rondes en polyester, offrent une grande souplesse et une forte résistance à la charge. Il est recommandé de toujours vérifier leur état avant utilisation et de respecter la charge maximale indiquée. Évitez tout contact avec des arêtes vives, des produits chimiques agressifs et des températures extrêmes pour prévenir tout risque de rupture.

Les élingues rondes sont idéales pour le levage de charges fragiles, lourdes ou aux formes irrégulières, car leur conception souple et tubulaire permet une répartition uniforme de la pression. Elles sont particulièrement adaptées aux charges cylindriques, comme les tuyaux ou bobines, et lorsqu'un contact doux est nécessaire pour éviter d'endommager la surface. Elles conviennent aussi aux applications nécessitant une grande résistance avec un poids réduit, tout en offrant une bonne maniabilité.

Les élingues rondes sont particulièrement adaptées aux situations suivantes :

- **Levage de charges cylindriques** – Parfaites pour soulever des tuyaux, bobines de câbles, rouleaux de tôle ou de textile, car elles épousent bien la forme.
- **Manipulation de charges fragiles** – Idéales pour des objets sensibles comme des structures peintes, des pièces en inox ou en aluminium, évitant les marques et les dommages.
- **Manutention de charges lourdes** – Utilisées pour soulever des blocs de béton, des moteurs, des moules industriels ou des pièces volumineuses nécessitant une forte capacité de charge.
- **Élingage en panier ou en étrangleur** – Leur souplesse permet de bien répartir la charge et d'assurer une prise sécurisée dans ces configurations.
- **Levage dans des espaces restreints** – Grâce à leur flexibilité, elles sont adaptées aux zones difficiles d'accès où des élingues rigides ne conviendraient pas.
- **Transport de composants délicats dans l'aéronautique ou l'industrie mécanique** – Employées pour manipuler des pièces de précision nécessitant un levage sans contrainte excessive.



ELINGUES SANGLES :

Les élingues sangles sont fabriquées en polyester, offrant légèreté et flexibilité pour le levage. Tout comme les élingues rondes, il est conseillé de vérifier leur état avant chaque utilisation et de les protéger contre l'abrasion, les coupures et arêtes vives. Respectez la CMU (Charge Maximale d'Utilisation), et évitez l'exposition aux produits chimiques agressifs.

Les élingues sangles sont utilisées pour le levage de charges larges, plates ou aux formes régulières, comme des poutres ou des plaques. Elles offrent une bonne répartition de la charge et sont idéales pour les applications nécessitant une grande stabilité. Elles sont particulièrement adaptées aux levages en élingage direct, en panier ou en étrangleur, tout en étant légères et faciles à manipuler.

Quelques exemples concrets d'utilisation des élingues sangles :

- **Levage de panneaux et plaques** – Idéales pour soulever des panneaux de bois, de verre ou de métal sans les abîmer.
- **Transport de poutres** – Utilisées pour soulever et déplacer des poutres en acier ou béton.
- **Levage de machines ou équipements industriels** – Permettent de sécuriser et soulever des machines en répartissant la charge.
- **Mise en place d'éléments de charpente** – Très courantes sur les chantiers pour positionner des éléments de construction en hauteur.
- **Transport de bateaux ou de véhicules légers** – Employées pour le levage sécurisé de petites embarcations ou voitures lors de manutentions spécifiques.



CHARGES MAXIMALES D'UTILISATION DES ÉLINGUES RONDES SANS-FIN RÉF. 4428, selon le mode d'élingage :



CODES (en qualité standard)	Mode d'élingage :	CMU : Avec 1 seule élingue ronde							Avec 2 élingues rondes				largeur (mm)
		simple direct verticale	nœud coulant	angle d'inclinaison				angle d'inclinaison					
				0° à 7°	7° à 45°	45° à 60°	7° à 45°	45° à 60°	7° à 45°	7° à 45°	45° à 60°	45° à 60°	
	Facteur selon mode d'élingage :	1 100%	0,8 80%	2 200%	1,4 140%	1 100%	0,7 70%	0,5 50%	1,4 140%	1,1 110%	1 100%	0,8 80%	
M	CMU 1T	1 T	0,8 T	2 T	1,4 T	1 T	0,7 T	0,5 T	1,4 T	1,12 T	1 T	0,8 T	38
N	CMU 2T	2 T	1,6 T	4 T	2,8 T	2 T	1,4 T	1 T	2,8 T	2,24 T	2 T	1,6 T	42
P	CMU 3T	3 T	2,4 T	6 T	4,2 T	3 T	2,1 T	1,5 T	4,2 T	3,36 T	3 T	2,4 T	50
Q	CMU 4T	4 T	3,2 T	8 T	4,5 T	4 T	2,8 T	2 T	5,6 T	4,48 T	4 T	3,2 T	60
R	CMU 5T	5 T	4 T	1 T	7 T	5 T	3,5 T	2,5 T	7 T	5,6 T	5 T	4 T	60
RA	CMU 6T	6 T	4,8 T	12 T	8,4 T	6 T	4,2 T	3 T	8,4 T	6,72 T	6 T	4,8 T	70
S	CMU 8T	8 T	6,4 T	16 T	11,2 T	8 T	5,6 T	4 T	11,2 T	8,96 T	8 T	6,4 T	80
T	CMU 10T	10 T	8 T	20 T	14 T	10 T	7 T	5 T	14 T	11,2 T	10 T	8 T	100
-	CMU 12T	12 T	9,6 T	24 T	16,8 T	12 T	8,4 T	6 T	16,8 T	13,44 T	12 T	9,6 T	110
-	CMU 15T	15 T	12 T	30 T	21 T	15 T	10,5 T	7,5 T	21 T	16,8 T	15 T	12 T	110
-	CMU 20T	20 T	16 T	40 T	28 T	20 T	14 T	10 T	28 T	22,4 T	20 T	16 T	132
-	CMU 25T	25 T	20 T	50 T	35 T	25 T	17,5 T	12,5 T	35 T	27,5 T	25 T	20 T	
-	CMU 30T	30 T	24 T	60 T	42 T	30 T	21 T	15 T	42 T	33 T	30 T	24 T	
-	CMU 35T	35 T	28 T	70 T	49 T	35 T	24,5 T	17,5 T	49 T	38,5 T	35 T	28 T	
-	CMU 40T	40 T	32 T	80 T	56 T	40 T	28 T	20 T	56 T	44 T	40 T	32 T	
-	CMU 45T	45 T	36 T	90 T	63 T	45 T	31,5 T	22,5 T	63 T	49,5 T	45 T	36 T	
-	CMU 50T	50 T	40 T	100 T	70 T	50 T	35 T	25 T	70 T	55 T	50 T	40 T	
-	CMU 60T	60 T	48 T	120 T	84 T	60 T	42 T	30 T	84 T	66 T	60 T	48 T	
-	CMU 65T	65 T	52 T	130 T	91 T	65 T	45,5 T	32,5 T	91 T	71,5 T	65 T	52 T	
-	CMU 70T	70 T	56 T	140 T	98 T	70 T	49 T	35 T	98 T	77 T	70 T	56 T	
-	CMU 80T	80 T	64 T	160 T	112 T	80 T	56 T	40 T	112 T	88 T	80 T	64 T	
-	CMU 90T	90 T	72 T	180 T	126 T	90 T	63 T	45 T	126 T	99 T	90 T	72 T	
-	CMU 100T	100 T	80 T	200 T	140 T	100 T	70 T	50 T	140 T	110 T	100 T	80 T	

ÉLINGUES RONDES SANS-FIN NORMALISÉES

Réf. 4428 **Qualité STANDARD** **EN 1492-2**

Marquage indiquant la charge d'utilisation (nombre de rayures noires).
Fibres haute tenacité et gaine en Polyester
Résiste aux graisses, à la saleté, à l'eau salée, et aux ultra-violets.
Angle supérieur à 60° interdit !
Coefficient de sécurité 7/1

1000 kg (violet) 2000 kg (vert) 3000 kg (jaune)

SIMPLE GAINE

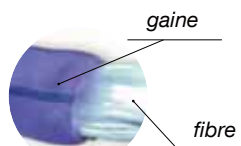

Pour définir votre référence d'élingue à l'aide du tableau ci-dessous, associez le **CODE** (M, N, P, Q, R ... selon CMU) et la **LONGUEUR**.

Exemples CMU **2000 kg** avec longueur **2 mètres** → réf. **4428N20**
CMU **5000 kg** avec longueur **8 mètres** → réf. **4428R80**

Aidez-vous du tableau **page 16** pour calculer votre CMU selon le mode l'élingage (facteur à appliquer).

CODE :	M	N	P	Q	R	RA	S	T	
C.M.U (kg) :	1000	2000	3000	4000	5000	6000	8000	10000	
LONGUEURS *	0,5 m	M05	N05	P05	Q05	R05	RA05	S05	T05
	1 m	M10	N10	P10	Q10	R10	RA10	S10	T10
	1,5 m	M15	N15	P15	Q15	R15	RA15	S15	T15
	2 m	M20	N20	P20	Q20	R20	RA20	S20	T20
	2,5 m	M25	N25	P25	Q25	R25	RA25	S25	T25
	3 m	M30	N30	P30	Q30	R30	RA30	S30	T30
	3,5 m	M35	N35	P35	Q35	R35	RA35	S35	T35
	4 m	M40	N40	P40	Q40	R40	RA40	S40	T40
	4,5 m	M45	N45	P45	Q45	R45	RA45	S45	T45
	5 m	M50	N50	P50	Q50	R50	RA50	S50	T50
6 m	M60	N60	P60	Q60	R60	RA60	S60	T60	
8 m	M80	N80	P80	Q80	R80	RA80	S80	T80	
9 m	M90	N90	P90	Q90	R90	RA90	S90	T90	
10 m	M100	N100	P100	Q100	R100	RA100	S100	T100	



* Autres longueurs sur demande

SUR DEMANDE



DOUBLE GAINE de 1000 kg à 10000 kg

La gaine extérieure en polyester est doublée conférant ainsi une résistance accrue tout en rallongeant sa durée de vie.

SUR DEMANDE



QUALITÉ TECHLON de 1000 kg à 100000 kg

Nouvelle génération d'élingues issues d'une technique de pointe, mariage parfait entre le polyester et le teflon.

Nous recommandons

l'utilisation du fourreau de protection en PVC renforcé polyester tressé.



Détail
PAGE
26

ÉLINGUES SANGLE DOUBLE À BOUCLES

Polyester

EN 1492-1

Sangle tissée 100% polyester traitée anti-abrasion
 Très grande résistance aux hydrocarbures
 Coefficient de sécurité 7/1
 Boucles renforcées



Modèle en 3000 kg
(jaune)

Réf. 4821 : SANGLE DOUBLE À 2 BOUCLES PLATES

Réf. 4822 : SANGLE DOUBLE À 2 BOUCLES RESTREINTES

Pour définir votre référence d'élingue à l'aide du tableau ci-dessous, associez le **CODE** (A, B, C, D, E ... selon CMU) et la **LONGUEUR**.

Exemples CMU **2000 kg** avec longueur **2 mètres** → réf. **4822B20**
 CMU **5000 kg** avec longueur **8 mètres** → réf. **4822E80**

CODE :	A**	B	C	D	E	F	FA	G	
C.M.U (kg) :	1000	2000	3000	4000	5000	6000	8000	10 000	
LONGUEURS *	0,5 m	A05	B05	C05	D05	E05	F05	FA05	G05
	1 m	A10	B10	C10	D10	E10	F10	FA10	G10
	1,5 m	A15	B15	C15	D15	E15	F15	FA15	G15
	2 m	A20	B20	C20	D20	E20	F20	FA20	G20
	2,5 m	A25	B25	C25	D25	E25	F25	FA25	G25
	3 m	A30	B30	C30	D30	E30	F30	FA30	G30
	3,5 m	A35	B35	C35	D35	E35	F35	FA35	G35
	4 m	A40	B40	C40	D40	E40	F40	FA40	G40
	4,5 m	A45	B45	C45	D45	E45	F45	FA45	G45
	5 m	A50	B50	C50	D50	E50	F50	FA50	G50
6 m	A60	B60	C60	D60	E60	F60	FA60	G60	
8 m	A80	B80	C80	D80	E80	F80	FA80	G80	
9 m	A90	B90	C90	D90	E90	F90	FA90	G90	
10 m	A100	B100	C100	D100	E100	F100	FA100	G100	
Largeur (mm) :	30	60	90	120	150	180	240	300	
Épaisseur (mm) :	5,6	5,6	6	6	6	6,4	6,8	6,8	
Longueur int. mini. des boucles (mm) :	90	180	270	360	450	500	630	750	



4821

4822



* Autres longueurs sur demande

** Code A (1000kg) existe seulement en sangle à boucles plates réf. 4821.

Facteurs à appliquer à la C.M.U. suivant le mode d'élingage.

pour l'utilisation d'une **sangle double épaisseur** :

mode d'élingage					
	vertical	coulissant	brassière verticale	brassière a = 45°	brassière a = 90°
Facteur	1	0,8	2	1,4	1

ÉLINGUES SANGLE TONNAGES ÉLEVÉS

Polyester

EN 1492-1

Sangle tissée 100% polyester traitée anti-abrasion
 Très grande résistance aux hydrocarbures
 Coefficient de sécurité 7/1
 Boucles renforcées



TEXTILE

Réf. 4822_-4B : SANGLE « 4 ÉPAISSEURS » À 2 BOUCLES RESTREINTES

Pour définir votre référence d'élingue à l'aide du tableau ci-dessous, associez le **CODE** (F_-4B, FB_-4B, G_-4B ... selon CMU) et la **LONGUEUR**.

Exemples CMU **12000 kg** avec longueur **4 mètres** → réf. **4822F40-4B**
 CMU **20000 kg** avec longueur **8 mètres** → réf. **4822G80-4B**

CODE :	F_-4B	FB_-4B	G_-4B	
C.M.U (kg) :	12000	15000	20000	
LONGUEURS *	0,5 m	F05-4B	FB05-4B	G05-4B
	1 m	F10-4B	FB10-4B	G10-4B
	1,5 m	F15-4B	FB15-4B	G15-4B
	2 m	F20-4B	FB20-4B	G20-4B
	2,5 m	F25-4B	FB25-4B	G25-4B
	3 m	F30-4B	FB30-4B	G30-4B
	3,5 m	F35-4B	FB35-4B	G35-4B
	4 m	F40-4B	FB40-4B	G40-4B
	4,5 m	F45-4B	FB45-4B	G45-4B
	5 m	F50-4B	FB50-4B	G50-4B
6 m	F60-4B	FB60-4B	G60-4B	
8 m	F80-4B	FB80-4B	G80-4B	
9 m	F90-4B	FB90-4B	G90-4B	
10 m	F100-4B	FB100-4B	G100-4B	
Largeur (mm) :	180	240	300	
Épaisseur (mm) :	15	15	15	

* Autres longueurs sur demande

4 BANDES PORTEUSES !

POUR TONNAGES ÉLEVÉS !



4822-4B



Facteurs à appliquer à la C.M.U. suivant le mode d'élingage.

pour l'utilisation d'une **sangle 4 épaisseurs** :

mode d'élingage	vertical	couissant	brassière verticale	brassière a = 45°	brassière a = 90°
Facteur	1	0,8	2	1,4	1

ÉLINGUES SANGLE SANS-FIN

Polyester

EN 1492-1

Sangle tissée 100% polyester traitée anti-abrasion.
Très grande résistance aux hydrocarbures.
Peut être utilisée en élingue perdue.
Coefficient de sécurité 7/1



Réf. 4815 : SANGLE SIMPLE SANS-FIN

Pour définir votre référence d'élingue à l'aide du tableau ci-dessous, associez le **CODE** (A, B, C, D, E ... selon CMU) et la **LONGUEUR**.

Exemples CMU **2000 kg** avec longueur **2 mètres** → réf. **4815B200**
CMU **5000 kg** avec longueur **8 mètres** → réf. **4815E800**

1000 kg (violet) 2000 kg (vert) 3000 kg (jaune)



4815

CODE :	A	B	C	D	E	F	FA	G	
C.M.U (kg) :	1000	2000	3000	4000	5000	6000	8000	10000	
LONGUEURS *	0,5 m	A050	B050	C050	D050	E050	F050	FA050	G050
	0,75 m	A075	B075	C075	D075	E075	F075	FA075	G075
	1 m	A100	B100	C100	D100	E100	F100	FA100	G100
	1,25 m	A125	B125	C125	D125	E125	F125	FA125	G125
	1,5 m	A150	B150	C150	D150	E150	F150	FA150	G150
	2 m	A200	B200	C200	D200	E200	F200	FA200	G200
	2,2 m	A220	B220	C220	D220	E220	F220	FA220	G220
	2,5 m	A250	B250	C250	D250	E250	F250	FA250	G250
	3 m	A300	B300	C300	D300	E300	F300	FA300	G300
	3,5 m	A350	B350	C350	D350	E350	F350	FA350	G350
	4 m	A400	B400	C400	D400	E400	F400	FA400	G400
4,5 m	A450	B450	C450	D450	E450	F450	FA450	G450	
5 m	A500	B500	C500	D500	E500	F500	FA500	G500	
6 m	A600	B600	C600	D600	E600	F600	FA600	G600	
8 m	A800	B800	C800	D800	E800	F800	FA800	G800	
9 m	A900	B900	C900	D900	E900	F900	FA900	G900	
10 m	A1000	B1000	C1000	D1000	E1000	F1000	FA1000	G1000	
Largeur (mm) :	30	60	90	120	150	180	240	300	
Épaisseur (mm) :	2,8	2,8	3	3	3	3,2	3,4	3,4	

* Autres longueurs sur demande

CMU 1T et CMU 2T
adaptées au transport
de treillis-soudés



Facteurs à appliquer à la C.M.U. suivant le mode d'élingage.

pour l'utilisation d'une **sangle simple** épaisseur :

mode d'élingage	vertical	coulissant	brassière verticale	brassière a = 45°	brassière a = 90°
Facteur	1	0,8	2	1,4	1

ÉLINGUES SANGLE AVEC ANNEAUX

Polyester

EN 1492-1

Sangle tissée 100% polyester traitée anti-abrasion
Très grande résistance aux hydrocarbures
Coefficient de sécurité 7/1



Modèle en 3000 kg (jaune)

Réf. 4823 : SANGLE DOUBLE À 2 ANNEAUX MÂLES

Réf. 4824 : SANGLE DOUBLE À 1 ANNEAU MÂLE ET 1 FEMELLE COULISSANT

Pour définir votre référence d'élingue à l'aide du tableau ci-dessous, associez le **CODE (A, B, C, D, E ... selon CMU)** et la **LONGUEUR**.

Exemples CMU **2000 kg** avec longueur **2 mètres** → réf. **4823B20**
CMU **5000 kg** avec longueur **8 mètres** → réf. **4823E80**

CODE :	A	B	C	D	E	F	FA	G	
C.M.U (kg) :	1000	2000	3000	4000	5000	6000	8000	10000	
LONGUEURS *	0,5 m	A05	B05	C05	D05	E05	F05	FA05	G05
	1 m	A10	B10	C10	D10	E10	F10	FA10	G10
	1,5 m	A15	B15	C15	D15	E15	F15	FA15	G15
	2 m	A20	B20	C20	D20	E20	F20	FA20	G20
	2,5 m	A25	B25	C25	D25	E25	F25	FA25	G25
	3 m	A30	B30	C30	D30	E30	F30	FA30	G30
	3,5 m	A35	B35	C35	D35	E35	F35	FA35	G35
	4 m	A40	B40	C40	D40	E40	F40	FA40	G40
	4,5 m	A45	B45	C45	D45	E45	F45	FA45	G45
	5 m	A50	B50	C50	D50	E50	F50	FA50	G50
	6 m	A60	B60	C60	D60	E60	F60	FA60	G60
8 m	A80	B80	C80	D80	E80	F80	FA80	G80	
9 m	A90	B90	C90	D90	E90	F90	FA90	G90	
10 m	A100	B100	C100	D100	E100	F100	FA100	G100	
Largeur (mm) :	30	60	90	120	150	180	240	300	
Épaisseur (mm) :	5,6	5,6	6	6	6	6,4	6,8	6,8	
Anneau mâle réf :	5070K	5070M	5070O	5070Q	5070R	5070T	5070U	5070W	
Anneau coulissant réf :	5072K	5072M	5072O	5072Q	5072R	5072T	5072U	5072W	

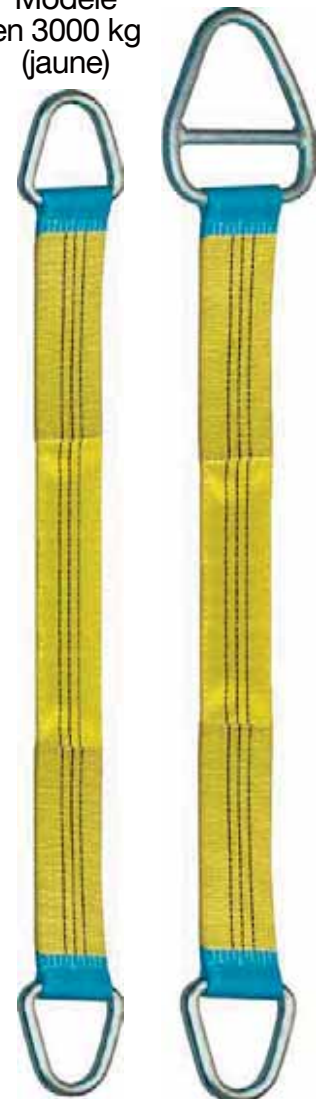

4823

4824



épaisseur double



épaisseur double

* Autres longueurs sur demande

Anneau femelle coulissant

Anneau mâle

Détail PAGE 28

ACCESSOIRES :
Anneaux triangulaires pour élingues sangle
Acier allié traité zingué. Coefficient de sécurité 6/1

Facteurs à appliquer à la C.M.U. suivant le mode d'élingage.

pour l'utilisation d'une **sangle double épaisseur** :

mode d'élingage	vertical	coulissant	brassière verticale	brassière a = 45°	brassière a = 90°
Facteur	1	0,8	2	1,4	1

ÉLINGUES RONDES SANS-FIN MULTI-BRINS NORMALISÉES AVEC FOURREAU DE PROTECTION PVC

Coefficient de sécurité : 4/1

LEVAC
PRODUCTION

1 brin
réf 4431



2 brins
réf 4432



3 brins
réf 4433



4 brins
réf 4434



Réf. 4431 (1 brin)

CODE :	A	B	C	D	E
C.M.U (kg)	1000	2000	3000	4000	5000
Elingue ronde polyester	4428M	4428N	4428P	4428Q	4428R
Anneau simple	5055A	5055C	5055D	5055E	5055E
Maillon de jonction	5183B	5183B	5183C	5183D	5183E
Crochet joker	5142G	5142H	5142J	5142K	5142L
Fourreau de protection	4425L	4425M	4425N	4425O	4425O

Réf. 4432 (2 brins)

CODE	A	B	C	D	E
C.M.U angle 0 à 45° (kg)	1400	2800	4200	5000	7000
Elingue ronde polyester	4428M	4428N	4428P	4428Q	4428R
Anneau simple	5055C	5055C	5055D	5055E	5055F
Maillon de jonction	5183B	5183B	5183C	5183D	5183E
Crochet joker	5142G	5142H	5142J	5142K	5142L
Fourreau de protection	4425L	4425M	4425N	4425O	4425O

Réf. 4433 (3 brins)

CODE	A	B	C
C.M.U angle 0 à 45° (kg)	2100	4200	6300
Elingue ronde polyester	4428M	4428N	4428P
Anneau triple	5056C	5056C	5056D
Maillon de jonction	5183B	5183B	5183C
Crochet joker	5142G	5142H	5142J
Fourreau de protection	4425L	4425M	4425N

Réf. 4434 (4 brins)

CODE	A	B	C	D	E
C.M.U angle 0 à 45° (kg)	2100	4200	6300	8400	10000
Elingue ronde polyester	4428M	4428N	4428P	4428Q	4428R
Anneau triple	5056C	5056C	5056D	5056E	5056F
Maillon de jonction	5183B	5183B	5183C	5183D	5183E
Crochet joker	5142G	5142H	5142J	5142K	5142L
Fourreau de protection	4425L	4425M	4425N	4425O	4425O

Composées de :



ÉLINGUE RONDE
100% Polyester
réf 4428

EN 1492-2

Détail
PAGE
17



ANNEAU DE TÊTE
simple ou triple HR
réf 5055 et 5056

Détail
PAGE
58



FOURREAU DE PROTECTION PVC
réf 4425

Détail
PAGE
26



MAILLON DE JONCTION

réf.	5183B	5183C	5183D
Ø	7 mm	10 mm	13 mm
réf.	5183E	5183F	5183G
Ø	16 mm	20 mm	22 mm

Détail
PAGE
29



CROCHET JOKER

réf.	5142G	5142H	5142J
CMU	1000kg	2000kg	3000kg
réf.	5142K	5142L	5142M
CMU	4000kg	5000kg	6000kg

Détail
PAGE
29

ÉLINGUES RONDES **ULTRALIFT** EN FIBRE **DYNEEMA**

Réf. 4429

jusqu'à
180 tonnes

**LA SEULE ÉLINGUE QUI N'A PAS
BESOIN DE PROTECTION.**

Pour le levage du marbre, des tôles, des ensembles mécano-soudés, de rouleaux de feillard sans abîmer les premières couches.

- **Très Haute Résistance à l'abrasion supérieure à toutes les protections actuelles (PVC, polyuréthane, etc ...)**
- **Très Haute Résistance aux coupures**
- Mêmes caractéristiques que le polyester concernant sa résistance aux produits chimiques et ultra-violets
- Poids très faible : 1 élingue ronde 20 tonnes 4 mètres = 7,3 kg. Plus besoin de chariot élévateur ou de véhicule de chantier pour positionner l'élingue
- Températures : de -50°C à +60°C
- Faible allongement à l'utilisation



Fibre DYNEEMA
HMPE



Qu'est ce que l'UHMWPE ?

UHMWPE ou HMPE est l'acronyme anglais de Polyéthylène à Masse Molaire Ultra Haute. Cette matière très résistante est utilisée pour la fabrication d'élingues et de protections à très haute capacité.

Caractéristiques principales

- **Résistance exceptionnelle** : Le HMPE est extrêmement résistant aux efforts tranchants et à l'usure.
- **Légèreté** : Les élingues en HMPE sont beaucoup plus légères que leurs équivalents en acier ou en polyester pour une capacité de levage équivalente.
- **Haute capacité** : Le HMPE permet de fabriquer des élingues à très haute capacité de levage.

Avantages pour le levage

- **Remplacement des élingues métalliques** : Les élingues en HMPE peuvent remplacer avantageusement les élingues en câble ou en chaîne dans certaines applications, notamment pour le levage de bobines d'acier.
- **Réduction des risques** : L'utilisation d'élingues HMPE permet de réduire les risques de blessures liés à la manipulation d'élingues lourdes en métal.
- **Polyvalence** : Le HMPE peut être utilisé pour fabriquer différents types d'élingues, comme des élingues rondes ou des cordages.

Normalisation : L'utilisation du HMPE dans les élingues textiles est encadrée par des normes, comme la norme ISO 18264:2016 qui définit les spécifications pour les élingues de levage en cordages en fibres HMPE.



ÉLINGUE SANGLE LÈVE-TUYAUX

Réf. 4436 **Polyester**

Pour le levage horizontal de tuyaux

Composée de :

- 1 **crochet** réf. 5142B non-cousu sur la sangle.
- 1 **élingue sangle** : boucle chantournée à une extrémité, et boucle simple à l'autre extrémité.

Longueur à la demande

CODE :	A
CMU (kg)	2000
Largeur de la sangle (mm)	60
Réf. de la sangle	4630L
Réf. du crochet	5142B



LEVAC
PRODUCTION

↳ **COMPOSANT / ACCESSOIRE ASSOCIÉ :**

Réf. 5142B : Crochet pour élingue lève-tuyaux

Référence :	5142B
C.M.U (kg)	2000
Largeur sangle maxi (mm)	60
A (mm)	62
B (mm)	22
C (mm)	30
Poids (kg)	1,9

- Laqué rouge
- Linguet forgé H.R.
- Coefficient de sécurité 4/1

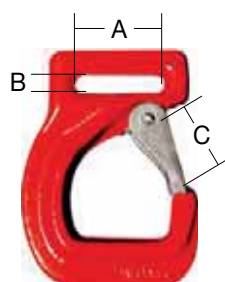

ÉLINGUE LÈVE-BOBINES ET TOURETS



Réf. 4435 Polyester

Pour le levage horizontal de bobines et tourets

Composée de :

- 1 anneau de tête en acier réf. 5055
- 2 élingues rondes polyester réf. 4428
- 2 fourreaux de protection en PVC réf. 4425
- 2 crochets en acier réf. 5108A ou réf. 5108G selon CMU
- 4 manilles lyre

Longueur : 1,5 m

CODE :	A	D
CMU sur 2 brins à 45° (kg)	6000	5000
Réf. de l'anneau	5055F	5055F
Réf. des élingues	4428P15	4428P15
Réf. des crochets	5108G	5108A
Poids la paire de crochet (kg)	7	10



exemple élingue 6T 4435A
équipée des crochets rouges réf. 5108G

↳ **COMPOSANTS / ACCESSOIRES ASSOCIÉS :**

Réf. 5108 : Crochet pour élingue lève-tuyaux et touret

Système permettant aux crochets de rester en position de levage à vide.
Coefficient de sécurité 5/1

Réf. 5108A vendus à la paire

Référence :	5108A
C.M.U la paire (kg)	5000
A (mm)	50
B (mm)	85
C (mm)	82
D (mm)	277
E (mm)	277
Poids la paire (kg)	11

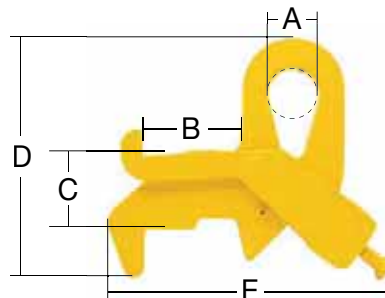

Pour l'élingue ci-dessus
« lève-bobines et tourets »
réf. 4435, code A

Réf. 5108G vendus à la paire

Réf. 5108 CODE :	G
C.M.U la paire (kg)	6000
A (mm)	29
B (mm)	300
Poids la paire (kg)	7,2

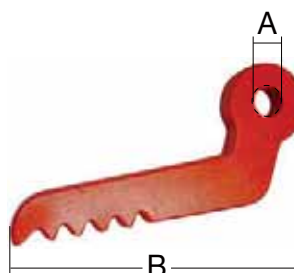

Pour l'élingue ci-dessus
« lève-bobines et tourets »
réf. 4435, code D

FOURREAUX DE PROTECTION

Réf. 4425 **PVC**

POUR ÉLINGUES RONDES ET SANGLES PLATES

Gaine PVC très résistante avec renfort en fibres polyester tressées.

Couleur : Bleu



CODE :	J	K	L	M	N	O	P	Q	R	S	T	V					
Largeur intérieure fourreau (mm)	35	45	50	55	75	90	115	130	155	195	200	300					
Diamètre intérieur fourreau (mm)	25	32	35	40	51	63	76	90	102	127	150	200					
Épaisseur fourreau (mm)	2	2	2	2	2	2	2	2	5	5	5	8					
Poids /mètre (kg)	0,2	0,23	0,25	0,29	0,36	0,5	0,6	0,76	0,85	0,9	1,2	2,0					
Pour élingues rondes réf. 4428	CMU (t)	-	-	1T	2T	3T	4T	5T	6T	8T	10T	12T	15T	20T	-	-	-
Pour élingues plates réf. 4815 / 4821 / 4822 / 4823 / 4824	CMU (t)	1T	-	-	-	2T	-	-	3T	4T	-	5T	6T	-	8T	10T	

Réf. 4426 **Fibre Dyneema**

POUR ÉLINGUES RONDES ET SANGLES PLATES

Gaine en fibre Dyneema® extrêmement résistante à l'abrasion !

7 à 8 fois plus résistante que le Polyester (PES) : à l'abrasion, aux acides et aux charges à angles vifs !

Couleur : Blanc

Témoin d'usure (trait rouge) à l'intérieur du fourreau ; lorsque le **trait intérieur** devient visible sur la surface extérieure, c'est que le fourreau est usé et doit être remplacé.



CODE :	AA	A	B	C	D	E	F	G	J	L	
Largeur intérieure fourreau (mm)	55	65	75	90	115	125	145	175	220	275	
Diamètre intérieur fourreau (mm)	40	45	50	63	76	85	100	120	151	189	
Poids /mètre (kg)	0,26	0,516	0,59	0,74	0,89	0,92	1,06	1,25	2,04	3	
Pour élingues rondes réf. 4428	CMU (t)	-	1T-2T 3T-4T	5T 6T	-	8T-10T 12T	15T 20T	25T	30T-35T 40T	50T 60T	-
Pour élingues plates réf. 4815 / 4821 / 4822 / 4823 / 4824	CMU (t)	-	1T	2T	-	3T	-	4T	5T	6T	8T

Réf. 4825 **Polyuréthane**

POUR SANGLES PLATES

Protège les sangles plates lors de la manutention de charges avec arêtes coupantes et acérées.

Gaine textile mise en forme et recouverte d'élastomère polyuréthane sur 2 faces ; ce polymère est particulièrement résistant à l'usure et au cisaillement.

Couleur : Transparent

Longueur standard : 2 m ou 4 m. (Non-standard possible : 8 m maxi.)

CODE :	A	D	F	J	L	N	Q	
Largeur sangle maxi (mm)	30	60	90	120	150	180	240	
Largeur espace intérieur (mm)	40	70	100	135	160	190	280	
Hauteur espace intérieur (mm)	10	12	12	12	12	12	15	
Épaisseur fourreau (mm)	5	5	5	5	5	5	8	
Poids /mètre (kg)	1	1,5	1,75	2,4	2,8	3,2	7,1	
Pour élingues plates réf. 4815 / 4821 / 4822 / 4823 / 4824	CMU (t)	1T	2T	3T	4T	5T	6T	8T



COINS DE PROTECTION POUR SANGLES

Réf. 4427 Polyéthylène Renforcé

POUR SANGLES PLATES

Polyéthylène, renforcé.

CODE :	ABS
Largeur sangle (mm)	50 à 80
Largeur totale (mm)	150
Profondeur intérieure (mm)	215
Hauteur intérieur (mm)	170
Poids (kg)	0,30



Réf. 4427 Polyuréthane Souple

• POUR SANGLES PLATES

(Élingues plates et sangles d'arrimage)

Polyuréthane, souple.



CODE :	D	E	F	G	H	I	J	K	L	
Largeur sangle maxi (mm)	50	60	65/75	80	90	120	150	190	210	
Longueur totale (mm)	450	450	450	470	470	470	470	470	470	
Largeur totale (mm)	100	120	120	130	150	170	200	240	240	
Longueur du passage de sangle [trou] (mm)	60	70	80	90	100	130	160	200	220	
Largeur du passage de sangle [trou] (mm)	30	30	30	40	40	40	40	40	40	
Pour élingues plates réf. 4815 / 4821 / 4822 / 4823 / 4824	CMU (t)	1T	2T	-	-	3T	4T	5T	6T	-

• POUR SANGLES PLATES 50MM

Polyuréthane, souple.

CODE :	B
Largeur sangle (mm)	50
Largeur totale (mm)	95
Longueur totale (mm)	300
Épaisseur (mm)	4
Poids (kg)	0,4



ACCESSOIRES pour élingues-textile

TEXTILE

Réf. 5055 : ANNEAU DE TÊTE SIMPLE

Acier allié à Haute Résistance
Coefficient de sécurité 4/1



CODE	A	C	D	E	F	G	H	I	J	K	L
CMU verticale (kg)	1600	2000	3150	5300	8000	11200	14000	17000	21200	31500	45000
Pour chaîne Ø (mm)	6-7	8	10	13	16	18	19-20	22	26	32	36
A (mm)	13	16	18	22	26	32	36	40	45	50	60
B (mm)	60	60	75	90	100	110	140	160	180	190	200
C (mm)	110	110	136	160	183	205	260	300	340	350	400
Poids (kg)	0,3	0,5	0,8	1,5	2,1	3,9	6,3	9	12,9	17	27

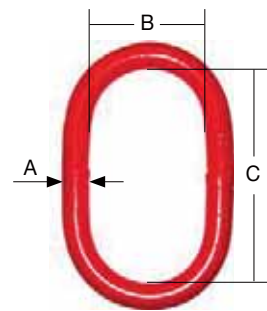

Réf. 5056 : ANNEAU DE TÊTE TRIPLE

Acier allié à Haute Résistance
Coefficient de sécurité 4/1



CODE	A	C	D	E	F	G	H	I	J	K
CMU verticale (kg)	2360	4250	6700	11200	17000	21200	26500	31500	45000	63000
Pour chaîne Ø (mm)	6-7	8	10	13	16	18	19-20	22	26	32
A (mm)	18	22	25	30	34	45	50	50	57	70
B (mm)	73	88	97	110	138	180	190	190	200	250
C (mm)	135	157	182	197	260	340	350	350	400	460
D (mm)	14	16	18	22	25	31	33	36	40	50
E (mm)	24	31	39	47	62	70	70	75	80	100
F (mm)	54	69,5	86	114	140	150	150	170	170	200
Poids (kg)	1,2	2,2	3,2	6	9,3	18,9	22,7	25,2	36	64,4

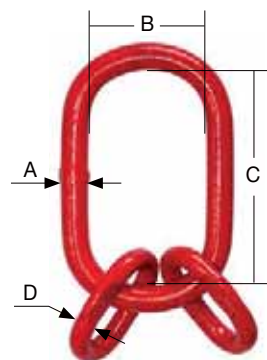

E et F : dimensions intérieures des petites mailles

Réf. 5070 : ANNEAU TRIANGULAIRE MÂLE

Acier allié traité zingué
Coefficient de sécurité 6/1

CODE	K	M	O	Q	R	T	U	W
C.M.U (kg)	1000	2000	3000	4000	5000	6000	8000	10000
L Largeur sangle (mm)	30	60	90	120	150	180	240	300
A (mm)	70	100	146	179	222	262	344	400
B (mm)	60	80	120	130	180	180	200	250
C (mm)	84	112	160	176	232	236	264	320
D (mm)	45	30	60	60	90	90	100	100
d (mm)	12	16	20	23	26	28	32	35
Poids (kg)	0,2	0,5	1,1	1,6	2,2	3	5,8	7,9

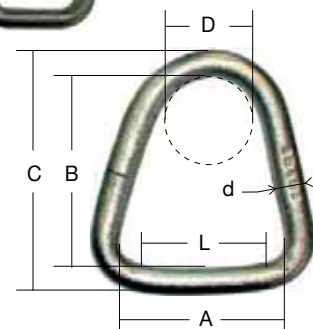

Réf. 5072 : ANNEAU TRIANGULAIRE FEMELLE

Acier allié traité zingué
Coefficient de sécurité 6/1

CODE	K	M	O	Q	R	T	U	W
C.M.U (kg)	1000	2000	3000	4000	5000	6000	8000	10000
L Largeur sangle (mm)	30	60	90	120	150	180	240	300
A (mm)	80	115	160	200	240	284	370	424
B (mm)	100	146	205	218	300	284	332	385
C (mm)	124	178	245	264	352	340	396	455
D (mm)	50	40	70	80	90	90	120	120
d (mm)	12	16	20	23	26	28	32	35
F (mm)	25	40	55	55	80	80	90	100
Poids (kg)	0,4	1	2	3,1	5	5,4	10,2	13,8

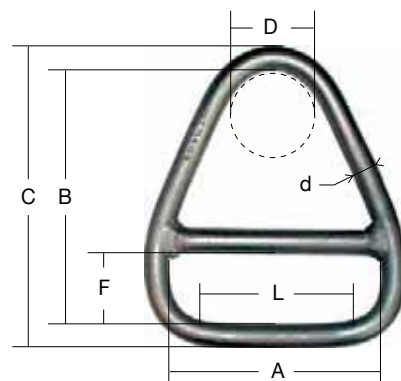

Réf. 5142 : CROCHET POUR SANGLE

Acier allié à Haute Résistance et linguet de sécurité forgé H.R. Coefficient de sécurité 4/1

POUR ÉLINGUE LÈVE-TUYAU

CODE :	A	B
C.M.U (kg)	1600	2000
Largeur sangle maxi (mm)	50	60
A (mm)	55	62
B (mm)	10	22
C (mm)	29	30
D (mm)	102	114
E (mm)	151	172
F (mm)	52	55
Épaisseur (mm)	38	38
Poids (kg)	1,3	1,9

Utilisable sur élingues
lève-tuyau



Détail
PAGE
24

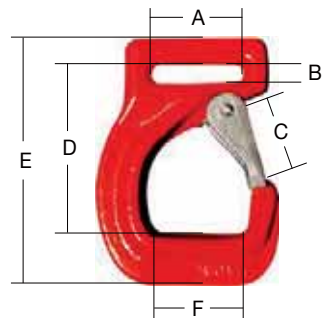

POUR ÉLINGUE RONDE MULTI-BRINS

CODE :	G	G01	H	J	K	L	M	N	P
C.M.U (kg)	1000	1000	2000	3000	4000	5000	6000	8000	10000
Couleur	violet	violet	vert	jaune	gris	rouge	marron	bleu	orange
A (mm)	56	78	70	113	133	133	133	188	188
B (mm)	34	39	40	55	70	70	70	105	105
C (mm)	116	123	142	175	223	223	223	302	302
D (mm)	31	30	34	50	59,5	59,5	59,5	80	80
Poids (kg)	0,5	0,7	0,82	2,2	4,5	4,5	4,5	6	6

Utilisable sur élingues
rondes multibrins



Détail
PAGE
22

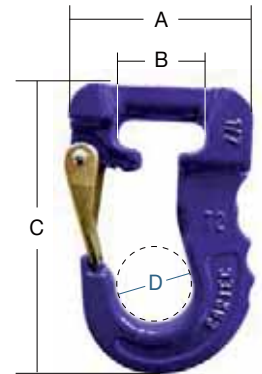

Réf. 5108 : CROCHET POUR BOBINE ET TOURET

Système permettant aux crochets de rester en position de levage à vide.

MANUTENTION RAPIDE !

CODE :	A	G
C.M.U la paire (kg)	5000	6000
A (mm)	50	29
B (mm)	85	300
C (mm)	82	-
D (mm)	277	-
E (mm)	277	-
Poids la paire (kg)	11	7,2

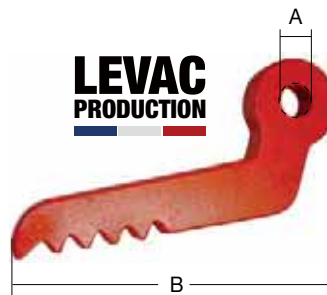

Code G : vendu à la paire

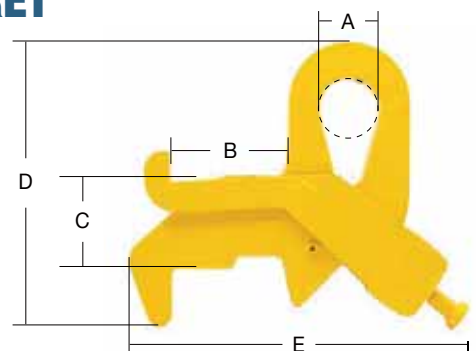

Code A : vendu à la paire

Réf. 5183 : MAILLON DE JONCTION

Acier allié à Haute Résistance
Coefficient de sécurité 4/1

GRADE
80

CODE :	B	C	D	E	F	G
CMU (kg)	2000	3150	5300	8000	12500	15000
Pour chaîne Ø (mm)	7 - 8	10	13	16	20	22
A (mm)	14	14	18	24	29	39
B (mm)	40	40	55	67	82	125
C (mm)	58	81	104	115	134	177
Poids (kg)	0,28	0,47	0,99	2	2,3	6,3

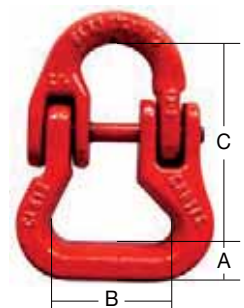



ARRIMAGES

SANGLES / TENDEURS / BOUCLES ET CROCHETS
BARRES / POUTRES / RAILS / CORNIÈRES



Arrimage extérieur 32 à 40

- Sangles d'arrimage : largeur 25 mm 32 à 33
- Sangles d'arrimage : largeur 35 mm 34
- Sangles d'arrimage : largeur 45 mm 35
- Sangles d'arrimage : largeur 50 mm 36 à 39
- Sangles d'arrimage : largeur 75 mm 40
- Sangles d'arrimage 50 mm pour véhicules 41



Arrimage intérieur & équipements 42 à 47

- Sangles d'arrimage : largeur 45 mm 42
- Sangles d'arrimage : largeur 50 mm 42 à 43
- Poutres / Barres / Rails / Cornières 43 à 44



Tendeurs d'arrimage 45 à 47

- Tendeurs 45 à 47
- Élingues-chaîne d'arrimage..... 46 à 47
- Ensembles d'arrimage 46 à 47



Arrimage spécifique

- Arrimage bas de rideau 40



La **notice d'utilisation** doit être à la disposition de l'utilisateur final qui doit en prendre connaissance avant toute mise en service.
Caractéristiques produits publiées à titre indicatif susceptibles de modification sans préavis.
Informations techniques et consignes de sécurité : page 11.
Vérifications Générales Périodiques (VGP) : pages 338 à 339.

LARGEUR
25 MM

ARRIMAGE

ARRIMAGE EXTÉRIEUR

SANGLES D'ARRIMAGE EXTÉRIEUR TMU 125 KG

Sangle en fibre Polyester. Longueur (totale) à la demande. Rupture sangle avant couture : 1200 daN.

LEVAC
PRODUCTION

Réf. 4545A LONGUEURS STANDARD DISPONIBLES SUR STOCK : 5 M / 7 M / 9 M

- Boucle à came
Réf. 4610A
- Crochets double soudés
Réf. 4600D (INOX en option)



largeur 25 mm

TMU
125 KG

250 KG

Réf. 4545C LONGUEURS STANDARD DISPONIBLES SUR STOCK : 5 M / 7 M / 9 M

- Boucle à came
Réf. 4610A
- Crochets plats parallèles
Réf. 4600C



largeur 25 mm

TMU
125 KG

250 KG

Réf. 4545D LONGUEURS STANDARD DISPONIBLES SUR STOCK : 5 M / 7 M / 9 M

- Boucle à came
Réf. 4610A
- Sangle sans fin



largeur 25 mm

TMU
250 KG

CODE (lot de 2 pièces) :	D25	D50
Longueur totale (m)	2,5	5

PACK DE 4 SANGLES D'ARRIMAGE TMU 500 KG / LONGUEUR 5M

Sangle en fibre Polyester. Longueur 5m.

Réf. 4552E05

- Tendeur à cliquet
acier galva
- Crochets "S"
caoutchoutés
Ø 11mm

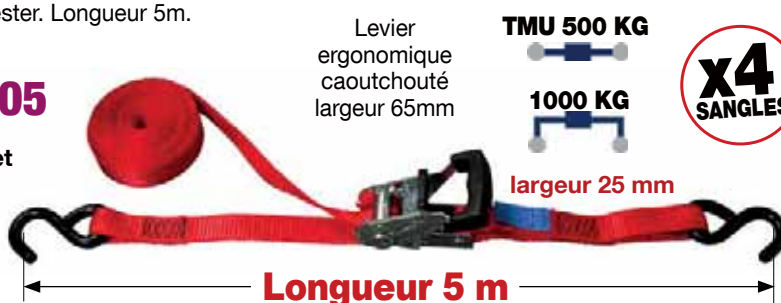

Longueur 5 m

Levier
ergonomique
caoutchouté
largeur 65mm

TMU 500 KG

1000 KG

x4
SANGLES

largeur 25 mm



LARGEUR
25 MM

ARRIMAGE

ARRIMAGE EXTÉRIEUR

SANGLES D'ARRIMAGE EXTÉRIEUR TMU 400 KG

Sangle en fibre Polyester. Longueur (totale) à la demande. Rupture sangle avant couture : 1200 daN.

LEVAC
PRODUCTION

OPTIONS sur demande : Tendeur en INOX.

Réf. 4552A LONGUEURS STANDARD DISPONIBLES SUR STOCK : 5 M / 7 M / 9 M

- Tendeur à cliquet
Réf. 4610C
- Crochets double soudés
Réf. 4600D (INOX en option)



largeur 25 mm



Réf. 4552B LONGUEURS STANDARD DISPONIBLES SUR STOCK : 5 M / 7 M / 9 M

- Tendeur à cliquet
Réf. 4610C
- Crochets mousqueton
Réf. 4600E



largeur 25 mm



Réf. 4552C LONGUEURS STANDARD DISPONIBLES SUR STOCK : 5 M / 7 M / 9 M

- Tendeur à cliquet
Réf. 4610C
- Anneaux delta
Réf. 4600F



largeur 25 mm

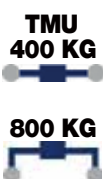

Réf. 4552D LONGUEURS STANDARD DISPONIBLES SUR STOCK : 5 M / 7 M / 9 M

- Tendeur à cliquet
Réf. 4610C
- Sangle sans fin



largeur 25 mm



Réf. 4552E LONGUEURS STANDARD DISPONIBLES SUR STOCK : 5 M / 7 M / 9 M

- Tendeur à cliquet
Réf. 4610C
- Crochets esse
Réf. 4600A



largeur 25 mm



ARRIMAGE EXTÉRIEUR

LARGEUR
35 MM

ARRIMAGE

ARRIMAGE EXTÉRIEUR

SANGLES D'ARRIMAGE EXTÉRIEUR TMU 1500 KG

EN 12195-2

LEVAC
PRODUCTION

Sangle en fibre Polyester. Longueur (totale) à la demande. Rupture sangle avant couture : 3600 daN.

OPTIONS sur demande : Tendeur en INOX.

Réf. 4558A LONGUEURS STANDARD DISPONIBLES SUR STOCK : 5 M / 7 M / 9 M

- Tendeur à cliquet
Réf. 4610CA
- Crochets double soudés
Réf. 4600GA (INOX en option)



largeur 35 mm



Réf. 4558C LONGUEURS STANDARD DISPONIBLES SUR STOCK : 5 M / 7 M / 9 M

- Tendeur à cliquet
Réf. 4610CA
- Crochets bord de rive
Réf. 4600V



largeur 35 mm



Réf. 4558D LONGUEURS STANDARD DISPONIBLES SUR STOCK : 5 M / 7 M / 9 M

- Tendeur à cliquet
Réf. 4610CA
- Sangle sans fin



largeur 35 mm



Réf. 4558E LONGUEURS STANDARD DISPONIBLES SUR STOCK : 5 M / 7 M / 9 M

- Tendeur à cliquet
Réf. 4610CA
- Crochets 1 fil
Réf. 4600H35



largeur 35 mm



LARGEUR
45 MM

ARRIMAGE

ARRIMAGE EXTÉRIEUR

SANGLES D'ARRIMAGE EXTÉRIEUR

Sangle en fibre Polyester. Longueur (totale) à la demande. Rupture sangle avant couture : 3100 daN.

LEVAC
PRODUCTION

Réf. 4554A LONGUEURS STANDARD DISPONIBLES SUR STOCK : 5 M / 7 M / 9 M

- Boucle à barette
Réf. 4610E
- Sangle sans fin



largeur 45 mm



Réf. 4555A LONGUEURS STANDARD DISPONIBLES SUR STOCK : 5 M / 7 M / 9 M

- Tendeur à levier
Réf. 4610FL
- Crochets double soudés
Réf. 4600G



largeur 45 mm



Réf. 4555C LONGUEURS STANDARD DISPONIBLES SUR STOCK : 5 M / 7 M / 9 M

- Tendeur à levier
Réf. 4610FL
- Sangle sans fin



largeur 45 mm



LARGEUR
50 MM

ARRIMAGE

ARRIMAGE EXTÉRIEUR

SANGLES D'ARRIMAGE EXTÉRIEUR TMU 2000 KG

EN 12195-2

**LEVAC
PRODUCTION**

Sangle en fibre Polyester. Longueur (totale) à la demande. Rupture sangle avant couture : 6000 daN.

OPTIONS sur demande : Tendeur inversé (cf. page 38) ou Tendeur en INOX.

Réf. 4572AA LONGUEURS STANDARD DISPONIBLES SUR STOCK : 5 M / 7 M / 9 M

- Tendeur à cliquet
Réf. 4610G
- Crochets double soudés
Réf. 4600O (INOX en option)



**TMU
2000 KG**
4000 KG

Réf. 4572CC LONGUEURS STANDARD DISPONIBLES SUR STOCK : 5 M / 7 M / 9 M

- Tendeur à cliquet
Réf. 4610G
- Crochets bord de rive
Réf. 4600Q



**TMU
2000 KG**
4000 KG

Réf. 4573 ci-dessous = modèles identiques aux réf. 4572 ci-dessus, et :

" SUR CARTON BROCHABLE BIODÉGRADABLE "

Support, strip et colle sont biodégradables !

Réf. 4573AA09 LONGUEUR : 9 MÈTRES

- Tendeur à cliquet
- Crochets double soudés



**TMU
2000 KG**
4000 KG

Réf. 4573CC09 LONGUEUR : 9 MÈTRES

- Tendeur à cliquet
- Crochets bord de rive



**TMU
2000 KG**
4000 KG



LARGEUR
50 MM

ARRIMAGE EXTÉRIEUR

SANGLES D'ARRIMAGE EXTÉRIEUR TMU 2500 KG

EN 12195-2

**LEVAC
PRODUCTION**

Sangle en fibre Polyester. Longueur (totale) à la demande. Rupture sangle avant couture : 7500 daN.

OPTIONS sur demande : Tendeur inversé (cf. page 38) ou Tendeur en INOX.

Réf. 4570A LONGUEURS STANDARD DISPONIBLES SUR STOCK : 5 M / 7 M / 9 M

- Tendeur à cliquet
Réf. 4610G
- Crochets double soudés
Réf. 4600O (INOX en option)



largeur 50 mm

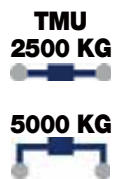

Réf. 4570C LONGUEURS STANDARD DISPONIBLES SUR STOCK : 5 M / 7 M / 9 M

- Tendeur à cliquet
Réf. 4610G
- Crochets bord de rive
Réf. 4600Q



largeur 50 mm



Réf. 4570D LONGUEURS STANDARD DISPONIBLES SUR STOCK : 5 M / 7 M / 9 M

- Tendeur à cliquet
Réf. 4610G
- Crochets mousqueton
Réf. 4600R



largeur 50 mm

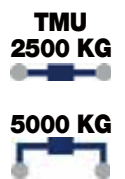

Réf. 4570E LONGUEURS STANDARD DISPONIBLES SUR STOCK : 5 M / 7 M / 9 M

- Tendeur à cliquet
Réf. 4610G
- Anneaux delta
Réf. 4600N



largeur 50 mm



Réf. 4570F LONGUEURS STANDARD DISPONIBLES SUR STOCK : 5 M / 7 M / 9 M

- Tendeur à cliquet
Réf. 4610G
- Sangle sans fin



largeur 50 mm



LARGEUR
50 MM

ARRIMAGE

ARRIMAGE EXTÉRIEUR

SANGLES D'ARRIMAGE EXTÉRIEUR TMU 2500 KG

EN 12195-2

**LEVAC
PRODUCTION**

Sangle en fibre Polyester. Longueur (totale) à la demande. Rupture sangle avant couture : 7500 daN.

ZOOM SUR ...

LE TENDEUR À CLIQUET INVERSÉ [réf. 4610G+]

Le tendeur à cliquet inversé réf. 4610+ permet :

- d'augmenter la force de serrage en moins d'effort et moins de temps, grâce à sa longueur de poignée, son système inversé et les crans supplémentaires de la roue dentée.
- un desserrage contrôlé en tirant la poignée vers le bas (au lieu de la remonter) pour plus de confort d'utilisation !



Réf. 4572A09BERG LONGUEUR DISPONIBLE SUR STOCK : 9 M

- Tendeur à cliquet inversé
Réf. 4610G+
- Crochets double soudés
Réf. 4600Q

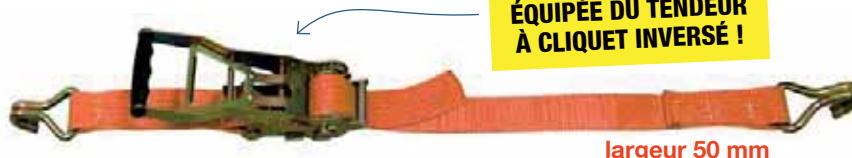

ÉQUIPÉE DU TENDEUR
À CLIQUET INVERSÉ !

largeur 50 mm



Réf. 4572C09BERG LONGUEUR DISPONIBLE SUR STOCK : 9 M

- Tendeur à cliquet inversé
Réf. 4610G+
- Crochets bord de rive
Réf. 4600Q

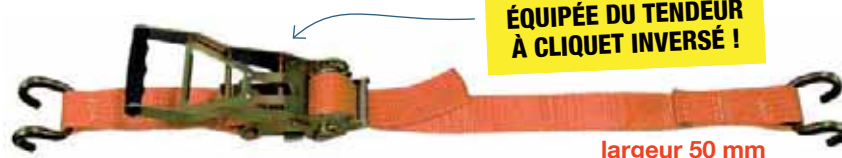

ÉQUIPÉE DU TENDEUR
À CLIQUET INVERSÉ !

largeur 50 mm



LARGEUR
50 MM

ARRIMAGE

ARRIMAGE EXTÉRIEUR

SANGLES D'ARRIMAGE EXTÉRIEUR "TENDEURS & CROCHETS SPÉCIAUX"

LEVAC
PRODUCTION

Sangle en fibre Polyester. Longueur (totale) à la demande. Rupture sangle avant couture : 6000 daN.

OPTIONS sur demande : Tendeur inversé (cf. page 38) ou Tendeur en INOX.

Réf. 4560A LONGUEURS STANDARD DISPONIBLES SUR STOCK : 5 M / 7 M / 9 M

- Tendeur à cliquet
Réf. 4610G
- Crochets double soudés
Réf. 4600K



largeur 50 mm

TMU
1250 KG

2500 KG

Réf. 4560C LONGUEURS STANDARD DISPONIBLES SUR STOCK : 5 M / 7 M / 9 M

- Tendeur à cliquet
à poignée courte
Réf. 4610GC
- Crochets de sécurité
Réf. 4600M



largeur 50 mm

TMU
1000 KG

2000 KG

Réf. 4560F LONGUEURS STANDARD DISPONIBLES SUR STOCK : 5 M / 7 M / 9 M

- Tendeur à cliquet
à poignée courte
Réf. 4610GC
- Crochets mousqueton
avec anneau delta
Réf. 4600RDELTA



largeur 50 mm

TMU
1000 KG

2000 KG

Réf. 4560E LONGUEURS STANDARD DISPONIBLES SUR STOCK : 5 M / 7 M / 9 M

Rupture sangle avant couture : 7500 daN.

- Tendeur à cliquet
Réf. 4610G
- Crochets 1 fil
Réf. 4600H



largeur 50 mm

TMU
2500 KG

LARGEUR
75 MM

ARRIMAGE EXTÉRIEUR

SANGLES D'ARRIMAGE EXTÉRIEUR TMU 5000 KG

EN 12195-2

LEVAC
PRODUCTION

Sangle en fibre Polyester. Longueur (totale) à la demande. Rupture sangle avant couture : 13500 daN.

Réf. 4571A LONGUEURS STANDARD DISPONIBLES SUR STOCK : 7 M / 9 M / 10 M / 12 M

- Tendeur à cliquet
Réf. 4610H
- Crochets double soudés
Réf. 4600W



TMU
5000 KG



10000 KG



Réf. 4571C LONGUEURS STANDARD DISPONIBLES SUR STOCK : 7 M / 9 M / 10 M / 12 M

- Tendeur à cliquet
Réf. 4610H
- Crochets bord de rive
Réf. 4600Q75



TMU
5000 KG



10000 KG



Réf. 4571D LONGUEURS STANDARD DISPONIBLES SUR STOCK : 7 M / 9 M / 10 M / 12 M

- Tendeur à cliquet
Réf. 4610H
- Sangle sans fin



TMU
10000 KG



SANGLES D'ARRIMAGE BAS DE RIDEAUX 700 MM

Sangle en fibre Polyester noir, largeur 50 mm, longueur 700 mm.

LARGEUR
50 MM

avec **CROCHET FIL ZINGUÉ**

Réf. 45650502T : Sangle seule

LARGEUR : 50 MM



Réf. 456517502T : Tendeur à levier INOX

LARGEUR : 50 MM



avec **CROCHET PLAT INOX**

Réf. 45650502P : Sangle seule

LARGEUR : 50 MM



Réf. 456517502P : Tendeur à levier INOX

LARGEUR : 50 MM



Réf. 456519502P : Tendeur à levier INOX
sécurité pousoir

LARGEUR : 50 MM



SANGLES D'ARRIMAGE POUR VÉHICULES

Sangle en fibre Polyester. Longueur (totale) à la demande.

Réf. 4558F : Arrimage véhicule sur plateau

LONGUEURS STANDARD EN STOCK : 5 M / 7 M / 9 M

- Tendeur à cliquet à **crochet pivotant** (Réf. 4610CACRP)
- Crochet 1 fil (Réf. 4600H35)

LARGEUR : 35 MM

TMU 1500 KG

EN 12195-2

Rupture sangle avant couture : 3600 daN



Réf. 4558G : Arrimage véhicule par les jantes / plateau

LONGUEURS STANDARD EN STOCK : 5 M / 7 M / 9 M

- Tendeur à cliquet (**INOX en option**) (Réf. 4610CA)
- Crochets 1 fil (Réf. 4600H35)

LARGEUR : 35 MM

TMU 1500 KG

EN 12195-2

Rupture sangle avant couture : 3600 daN

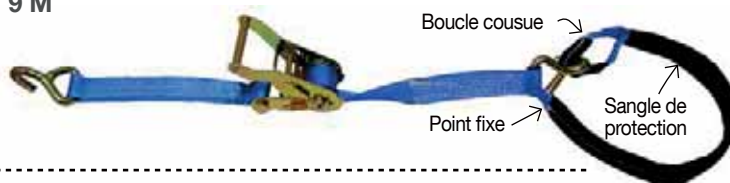

Réf. 4558H : Arrimage véhicule par les jantes / plateau

LONGUEURS STANDARD EN STOCK : 5 M / 7 M / 9 M

- Tendeur à cliquet à **crochet pivotant** (Réf. 4610CACRP)
- Crochet 1 fil (Réf. 4600H35)

LARGEUR : 35 MM

TMU 1500 KG

EN 12195-2

Rupture sangle avant couture : 3600 daN

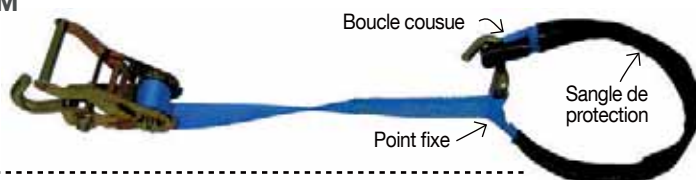

Réf. 4560G : Arrimage véhicule sur plateau

LONGUEURS STANDARD EN STOCK : 5 M / 7 M / 9 M

- Tendeur à cliquet à **crochet pivotant** (Réf. 4610GCRP)
- Crochet 1 fil (Réf. 4600H)

LARGEUR : 50 MM

TMU 2500 KG

EN 12195-2

Rupture sangle avant couture : 7500 daN.



Réf. 4560M : Arrimage véhicule par les jantes / plateau

LONGUEURS STANDARD EN STOCK : 5 M / 7 M / 9 M

- Tendeur à cliquet à **crochet pivotant** (Réf. 4610GCRP)
- Crochet 1 fil (Réf. 4600H)

LARGEUR : 50 MM

TMU 2500 KG

EN 12195-2

Rupture sangle avant couture : 7500 daN.

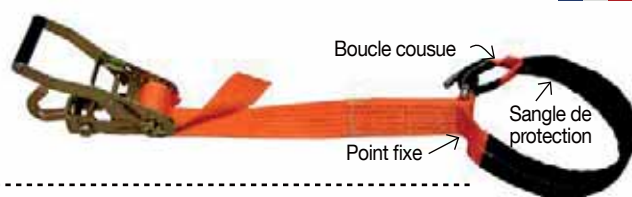

Réf. 4565A : Sangle porte-voiture

LONGUEUR TOTALE (CROCHET COMPRIS) : 2,7 M

- Tendeur à cliquet à **crochet pivotant** (Réf. 4610GCRP)
- 1 crochet double soudés (Réf. 4600O)
- 2 boucles à passant noires (Réf. 4610BP)

LARGEUR : 50 MM

TMU 2000 KG



Réf. 4565C : Sangle transport de voiture

LONGUEUR TOTALE (CROCHET COMPRIS) : 2,8 M

- Tendeur à cliquet à **crochet pivotant**
- 2 crochets pivotants
- 3 patins

LARGEUR : 50 MM

TMU 2000 KG

3 POINTS D'ACCROCHAGE



ARRIMAGE INTÉRIEUR

SANGLES D'ARRIMAGE INTÉRIEUR

Sangle en fibre Polyester.

LEVAC
PRODUCTION

Réf. 4575A

Longueur (totale) à la demande. Rupture sangle avant couture : 3100 daN.

- Boucle à came
Réf. 4610D
- 2 attaches bi-partie
Réf. 4600S



largeur 45 mm

TMU
500 KG

Réf. 4575D

Longueur (totale) à la demande. Rupture sangle avant couture : 3100 daN.

- Boucle à came
Réf. 4610D
- Sangle sans fin



largeur 45 mm

TMU
500 KG

Réf. 4580A

Longueur (totale) à la demande. Rupture sangle avant couture : 3100 daN.

- Tendeur à levier
Réf. 4610FL
- 2 attaches monobloc
Réf. 4600T (INOX en option)



largeur 45 mm

TMU
750 KG

1500 KG

Réf. 4585A S'utilise avec le rail universel 4580C, Page 44

Longueur (totale) à la demande. Rupture sangle avant couture : 6000 daN.

- Tendeur à cliquet
à poignée courte
Réf. 4610GC
- 2 attaches monobloc
Réf. 4600T (INOX en option)



largeur 50 mm

TMU
1000 KG

2000 KG

ARRIMAGE INTÉRIEUR

SANGLES D'ARRIMAGE INTÉRIEUR

Sangle en fibre Polyester.

Réf. 4585A35 : LONGUEUR TOTALE (CROCHET COMPRIS) : 3,5 M

Réf. 4585A60 : LONGUEUR TOTALE (CROCHET COMPRIS) : 6 M

Autres longueurs sur demande.

- Tendeur à cliquet à poignée courte
- 2 attaches monobloc



largeur 50 mm

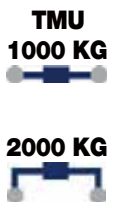

CORNIÈRE D'ARRIMAGE

- **SOLIDARISE** les charges modulaires.
- **PROTÈGE** les arêtes des charges arrimées et les sangles des arêtes vives ou abrasives
- **RÉPARTIT** la pression des sangles sur les charges

- **Réf. 4590A** : PVC Blanc

Dimensions : 2400 x 130 x 130 mm
Épaisseur : 5 mm

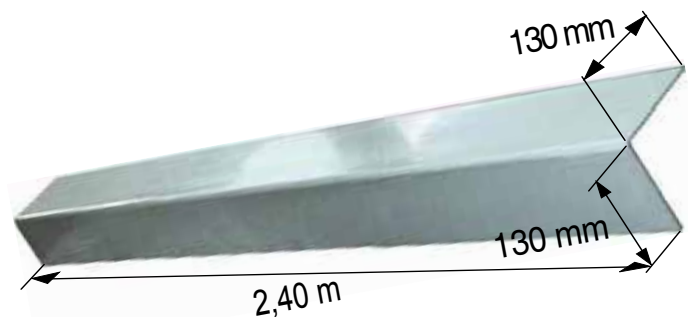

- **Réf. 4590AN1135** : POLYÉTHYLÈNE (PE) Noir

Dimensions : 2400 x 160 x 140 mm
Épaisseur : 5 mm



ARRIMAGE INTÉRIEUR

Réf. 4575C : RAIL D'ARRIMAGE À ENCOCHES

Acier ZINGUÉ

Longueur : 3 m

À utiliser comme point d'ancrage avec :

Diamètre trous : 25 mm
Pas entre les trous : 40 mm
Largeur du rail : 129 mm
Acier zingué
Poids : 4,44 kg

- ↳ Réf. 4575B (barre télescopique)
- ↳ Réf. 4575A (sangle d'arrimage)

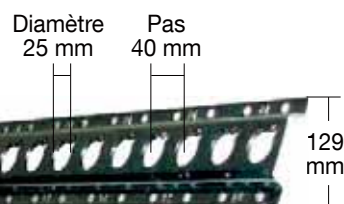

Réf. 4580C : RAIL D'ARRIMAGE UNIVERSEL

Acier ZINGUÉ

Longueur : 3 m

À utiliser comme point d'ancrage avec les sangles :

Hauteur des trous : 61 mm
Pas entre les trous : 50 mm
Largeur du rail : 131 mm
Acier zingué
Poids : 7 kg

- ↳ Réf. 4580A / 4585A / 4585A35 / 4585A60



Réf. 4575B : BARRE TÉLÉSCOPIQUE RONDE RÉGLABLE

Acier GALVA

Blocage des charges en position horizontale à l'intérieur d'un camion. Réglable grâce au système de ressort. Facile à manipuler : se fixe horizontalement dans les trous du rail d'arrimage à encoches ref. 4575C ci-dessus.

Longueur réglable : 2,22 m à 2,60 m

Capacité de blocage : 400 daN

Acier galvanisé Haute Résistance
Poids : 8 kg



Réf. 4585B : BARRE À CRÉMAILLÈRE RÉGLABLE

ALUMINIUM

Blocage des charges à l'intérieur d'un camion.

Facile à manipuler ; bonne fixation grâce aux patins en caoutchouc aux extrémités. Boîtier crémaillère renforcé et recouvert d'une peinture vinyle bleue. Deux inserts agissant comme bloqueur de levier en position d'ouverture maxi.

Longueur réglable : 2,30 m à 2,65 m.

Capacité de blocage : 140 daN

Aluminium Haute Résistance
Diamètre tube : 42 mm
Poids : 5,1 kg



Réf. 4582B : POUTRE D'ARRIMAGE À PINCES RÉGLABLE

ALUMINIUM

Porte d'arrimage pour ridelles. Blocage des charges à l'intérieur d'un camion.

Composée de 2 profilés démontables (rangement et stockage faciles). Pinces en acier galva estampé, avec protection en caoutchouc des 2 côtés pour une adhérence maximale.

Longueur réglable de 2,40 m à 2,70 m.

Capacité de blocage : 500 daN

Aluminium
Largeur : 123,5 mm
Épaisseur : 29,5 mm
Poids : ___ kg



Pince de rechange : Réf. 4582BP

Acier galvanisé estampé, poignée plastifiée en vinyle, protections en caoutchouc des 2 côtés pour une adhérence maximale

Plage de serrage de la mâchoire sur ridelle : 16 à 43 mm

Dimensions : 339 x 155 x 50 mm / Poids : 1,56 kg

TENDEUR D'ARRIMAGE À CLIQUET À OEIL

POUR UTILISATION AVEC CHAÎNE GRADE 80 !

Réf. 5304 EN 12195-3



Chaîne Ø 6-8-10 = oeil Ø 20 mm
Chaîne Ø 13 = oeil Ø 25 mm
Chaîne Ø 16 = oeil Ø 29 mm

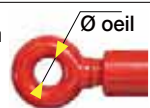

Tendeur en acier forgé traité.

NE PAS UTILISER EN LEVAGE !

CODE :	A	B	C	D	E
Ø chaîne (mm)	6	8	10	13	16
LC : Capacité d'arrimage (daN)	2200	4000	6300	10000	16000
Force de rupture (kN)	45,2	80,4	126	200	322
Force de rupture (kg)	4600	8190	12840	20380	32800
H : Longueur levier (mm)	170	240	355	355	355
L mini-maxi (mm)	245-352	342-496	344-512	378-537	393-557
Poids (kg)	1,1	3,4	3,5	3,8	8

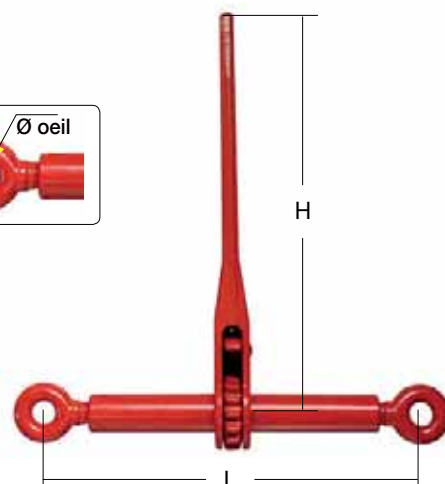

ENSEMBLE D'ARRIMAGE À CLIQUET À OEIL - AVEC CHAÎNE INTÉGRÉE

CHAÎNE H.R. GRADE 80 INTÉGRÉE ET IMPÉRDABLE !

Réf. 5304 EN 12195-3



Tendeur en acier forgé traité.

Chaîne en acier grade 80 Haute Résistance.

Ensemble comprenant : 1 tendeur à oeil, 1 chaîne HR grade 80, 1 crochet à oeil à linguet de sécurité, 1 crochet parallèle, 2 maillons d'assemblage et 1 crochet à chape à linguet de sécurité.

NE PAS UTILISER EN LEVAGE !

Longueur de chaîne : à la demande

CODE :	ACH	BCH	CCH	DCH
Ø chaîne (mm)	6	8	10	13
LC : Capacité d'arrimage (daN)	2000	4000	6300	10000
STF : Standard Tension Force (daN)*	550	1000	1575	1500
Force de rupture (kg)	4600	8190	12840	21610
H : Longueur levier (mm)	170	240	355	355
Poids (kg)	selon longueur de chaîne			

* Force de tension générée sur la chaîne par le tendeur. 1daN = 1,0197 kg

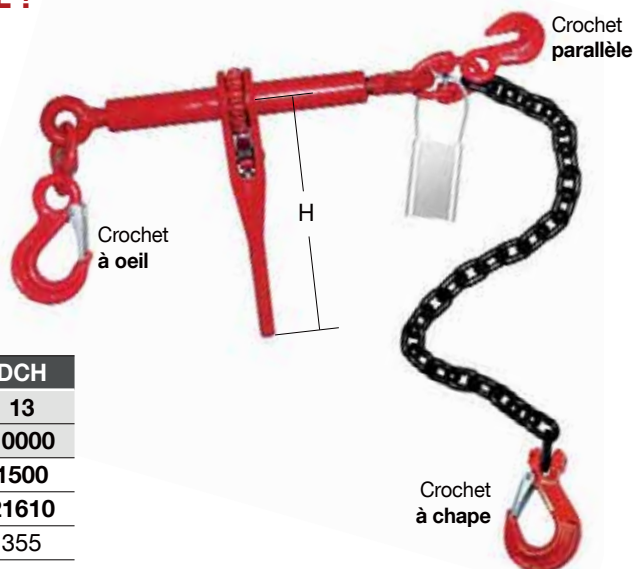

TENDEUR D'ARRIMAGE À CLIQUET À CROCHETS

STANDARD AVEC 2 CROCHETS

Réf. 5305

Acier forgé traité.

NE PAS UTILISER EN LEVAGE !

CODE :	B	C
Ø chaîne (mm)	8-10	10-13
Force de rupture (kg)	8500	14700
Capacité de serrage (mm)	114	114
H : Longueur levier (mm)	408	458
L (mm)	488-592	550-680
Poids (kg)	3,13	5,66

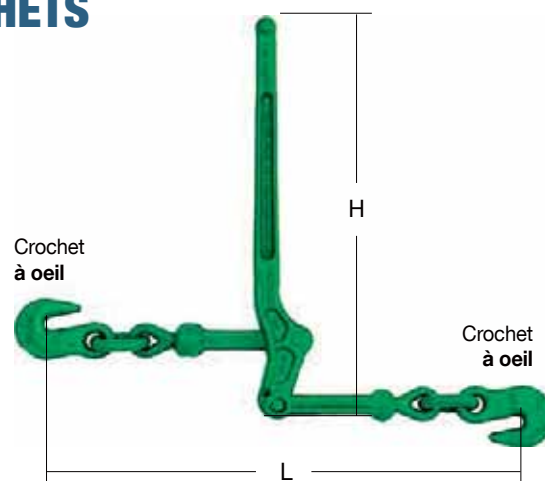

TENDEUR D'ARRIMAGE À CLIQUET À CROCHETS

POUR UTILISATION AVEC CHAÎNE GRADE 80 !

Réf. 5306 EN 12195-3



Chaîne Ø 8-10 = oeil Ø 20 mm
Chaîne Ø 13 = oeil Ø 25 mm
Chaîne Ø 16 = oeil Ø 29-30 mm

Tendeur en acier forgé traité.

NE PAS UTILISER EN LEVAGE !

CODE :	A	B	C	E
Ø chaîne (mm)	8	10	13	16
LC : Capacité d'arrimage (daN)	4000	6300	10000	16000
Force de rupture (kg)	8000	12600	21200	32200
H : Longueur levier (mm)	355	355	355	355
L fermé (mm)	576	610	690	715
Poids (kg)	4,3	5,3	7,9	14,1

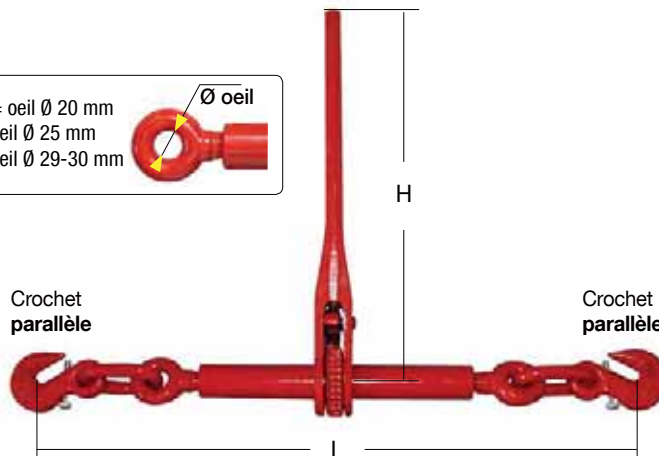

ENSEMBLE D'ARRIMAGE À CLIQUET À CROCHETS - AVEC CHAÎNE AMOVIBLE

CHAÎNE H.R. GRADE 80 AMOVIBLE !

Réf. 5306 EN 12195-3



Tendeur en acier forgé traité.

Chaîne en acier grade 80 Haute Résistance

Ensemble comprenant : 1 tendeur à 2 crochets, 1 chaîne grade 80, et 2 crochets à chape.

NE PAS UTILISER EN LEVAGE !

Longueur de chaîne : à la demande

CODE :	ACH	BCH	CCH	DCH
Ø chaîne (mm)	8	10	13	16
LC : Capacité d'arrimage (daN)	4000	6300	10000	16000
STF : Standard Tension Force (daN)	1000	1575	10000	16000
Force de rupture (kg)	8000	12600	21200	32200
H : Longueur levier (mm)	355	355	355	355
Poids (kg)	selon longueur de chaîne			

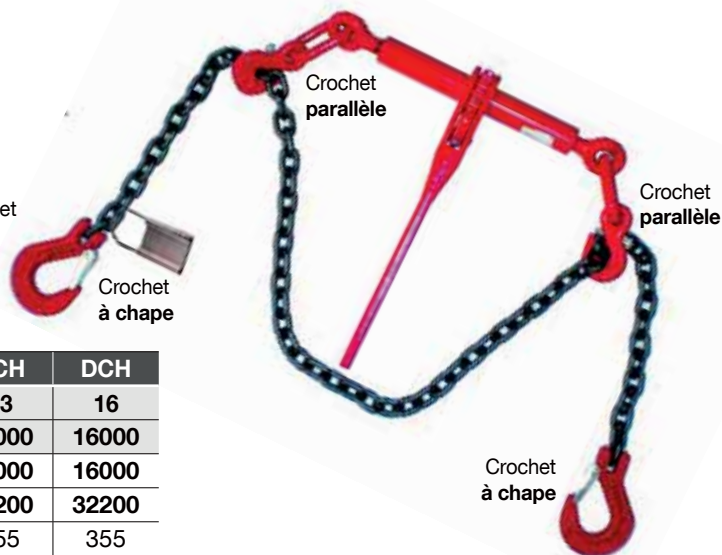

ÉLINGUE-CHAÎNE D'ARRIMAGE H.R. GRADE 80

EN 12195-3



POUR UTILISATION AVEC LES « TENDEUR À CLIQUET réf. 5306 »

Réf. 4292 : avec 2 crochets raccourcisseurs

Chaîne Haute Résistance Grade 80.



Réf. 4280 : avec 2 crochets à oeil standard

Chaîne Haute Résistance Grade 80.



Longueur de chaîne : à la demande

CODE :	AA	B	C	D
Ø chaîne (mm)	8	10	13	16
LC : Capacité d'arrimage (daN)	4000	6300	10000	16000

TENDEUR D'ARRIMAGE À CLIQUET À CROCHETS

POUR UTILISATION AVEC CHAÎNE GRADE 100 !

Réf. 5300 EN 12195-3



Tendeur en acier forgé traité.

NE PAS UTILISER EN LEVAGE !

CODE :	B-2C	C-2C	D-2C
Ø chaîne (mm)	8	10	13
LC : Capacité d'arrimage (kN)	50	80	134
H : Longueur levier (mm)	383	389	392
L mini-maxi (mm)	340-500	365-525	365-525
Poids (kg)	3,71	5,85	9,34

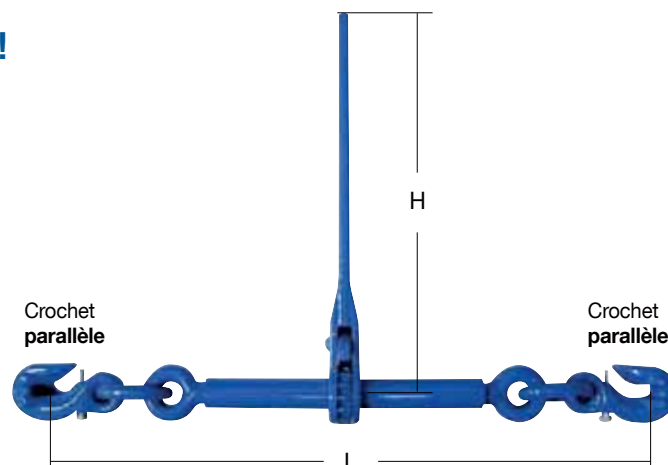

ARRIMAGE

ENSEMBLE D'ARRIMAGE À CLIQUET À CROCHETS - AVEC CHAÎNE AMOVIBLE

CHAÎNE H.R. GRADE 100 AMOVIBLE !

Réf. 5300 EN 12195-3



Tendeur en acier forgé traité.

Chaîne en acier grade 100 Haute Résistance

Ensemble comprenant : 1 tendeur à 2 crochets, 1 chaîne grade 100, et 2 crochets à chape.

NE PAS UTILISER EN LEVAGE !

Longueur de chaîne : à la demande

CODE :	BCH	CCH
Ø chaîne (mm)	8	10
LC : Capacité d'arrimage (daN)	5000	8000
STF : Standard Tension Force (daN)	1575	3000
H : Longueur levier (mm)	383	389
Poids (kg)	selon longueur de chaîne	

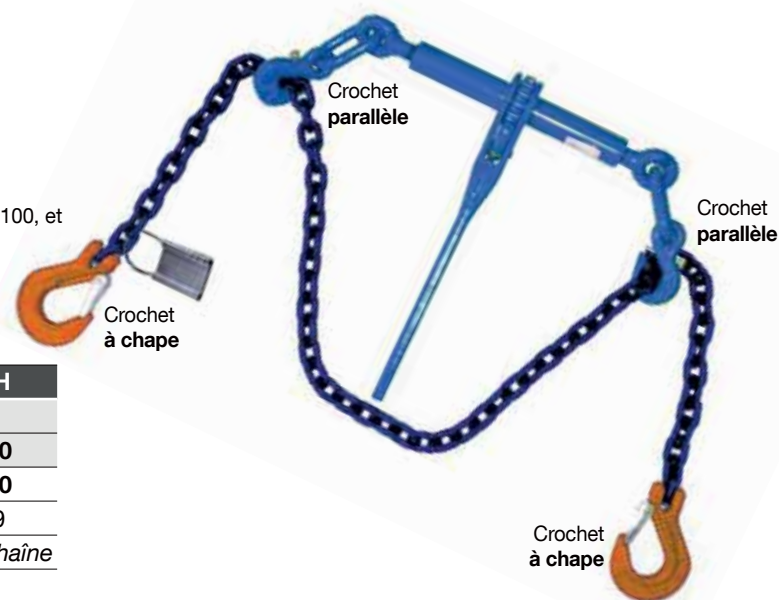

ÉLINGUE-CHAÎNE D'ARRIMAGE H.R. GRADE 100

EN 12195-3



POUR UTILISATION AVEC LES « TENDEUR À CLIQUET réf. 5300 »

Réf. 4292 : avec 2 crochets raccourcisseurs

Chaîne Haute Résistance Grade 100.



Réf. 4280 : avec 2 crochets à oeil standard

Chaîne Haute Résistance Grade 100.



Longueur de chaîne : à la demande

CODE :	AAG100	BG100
Ø chaîne (mm)	8	10
LC : Capacité d'arrimage (daN)	5000	8000



LEVAC
PRODUCTION

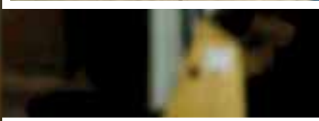
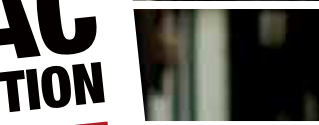

ÉLINGUES-CHAÎNE

GRADE 80 / GRADE 100 / INOX
et ÉLINGUE TOILE MÉTALLIQUE



Élingues-chaîne Grade 80 50 à 63

- 1 brin 53
- 2 brins 54
- 3 brins 55
- 4 brins 56
- Accessoires 58 à 62



Élingues-chaîne Grade 100 64 à 73

- 1 brin 67
- 2 brins 68
- 4 brins 69
- Accessoires 70 à 73



Élingues-chaîne INOX 74 à 75

- 1, 2, 3, 4 brins 74
- Accessoires 74 à 75



Élingues-chaîne spécifiques 76 à 82

- Élingues-chaîne de débardage 76
- Élingues-chaîne lève-fûts 78
- Élingues-chaîne lève-toles 79
- Élingues-chaîne lève-tuyaux 80
- Élingues-chaîne lève-buses 81



Élingue en toile métallique 82

- Élingue en toile métallique 82

La **notice d'utilisation** doit être à la disposition de l'utilisateur final qui doit en prendre connaissance avant toute mise en service.
Caractéristiques produits publiées à titre indicatif susceptibles de modification sans préavis.
Informations techniques et **consignes de sécurité** : page 11.
Vérifications Générales Périodiques (VGP) : pages 338 à 339.

**ÉLINGUE-CHAÎNE
GRADE 80
4 BRINS**

Exemple d'utilisation



LES ÉLINGUES-CHAÎNE **GRADE 80**

Chaîne et accessoires en acier à Haute Résistance Grade 80

Coefficient de sécurité 4/1

La fabrication, les méthodes de calculs, d'essais, d'entretien et de certification des élingues-chaîne grade 80 sont soumises à la norme européenne EN 818-4 à l'appui des exigences essentielles de la directive machine 2006/42/CE.

Les charges maximales d'utilisation présentées (entre 0 et 90°) sont données pour des applications générales de levage. Pour des utilisations différentes, consultez-nous pour en faire l'étude.

Les élingues-chaîne sont particulièrement adaptées aux situations exigeant une grande résistance et une durabilité élevée, notamment :

- **Levage de charges lourdes** – Idéales pour lever des blocs de béton, des pièces métalliques massives ou des équipements industriels lourds.
- **Élingage réglable et modulable** – Grâce aux maillons et crochets ajustables, elles permettent de modifier la longueur et de s'adapter à différentes configurations de levage.
- **Applications nécessitant une sécurité élevée** – Leur robustesse les rend idéales pour les opérations de levage critiques.

Elles sont donc recommandées pour les usages intensifs.

Charges d'utilisation des élingues-chaîne **GRADE 80**, et élingues-câble selon le mode d'élingage :

Nombre de brins	Un Brin	Deux Brins		Trois et Quatre Brins *		Couissant	Brassière ronde	Brassière cubique
Type d'utilisation								
Angle d'utilisation	vertical	$0^\circ < \alpha \leq 45^\circ$	$45^\circ < \alpha \leq 60^\circ$	$0^\circ < \alpha \leq 45^\circ$	$45^\circ < \alpha \leq 60^\circ$	//	$\beta \leq 45^\circ R > 10 d$	$\beta \leq 45^\circ R \geq 10 d$
Facteur d'élingage	Facteur 1	Facteur 1,4	Facteur 1	Facteur 2,1	Facteur 1,5	Facteur 0,8	Facteur 1,8	Facteur 0,9
Diam chaîne mm	CHAÎNE GRADE 80 Charge Maximum d'utilisation en kg							
6	1120	1600	1120	2360	1700	896	2016	1008
7	1500	2120	1500	3150	2240	1200	2700	1350
8	2000	2800	2000	4250	3000	1600	3600	1800
10	3150	4250	3150	6700	4750	2520	5670	2835
13	5300	7500	5300	11200	8000	4240	9540	4770
16	8000	11200	8000	17000	11800	6400	14400	7200
20	12500	17000	12500	26500	19000	10000	22500	11250
22	15000	21200	15000	31500	22400	12000	27000	13500
26	21200	30000	21200	45000	31500	16960	38160	19080

Définition de la CMU (Charge Maximale d'Utilisation) : il s'agit de la charge limite maximale égale au rapport : charge de rupture / coefficient de sécurité. Les CMU indiquées dans ce catalogue sont valables pour des levages "hors chocs", sans résistance de quelqu'ordre que ce soit et avec des articles en bon état.

ÉLINGUE-CHAÎNE **GRADE 80** COMPOSITION TYPE

Votre élingue est composée d'une chaîne grade 80, un anneau de tête simple ou triple (selon nombre de brins), un ou plusieurs crochets et maillons de jonction.

CHAÎNES

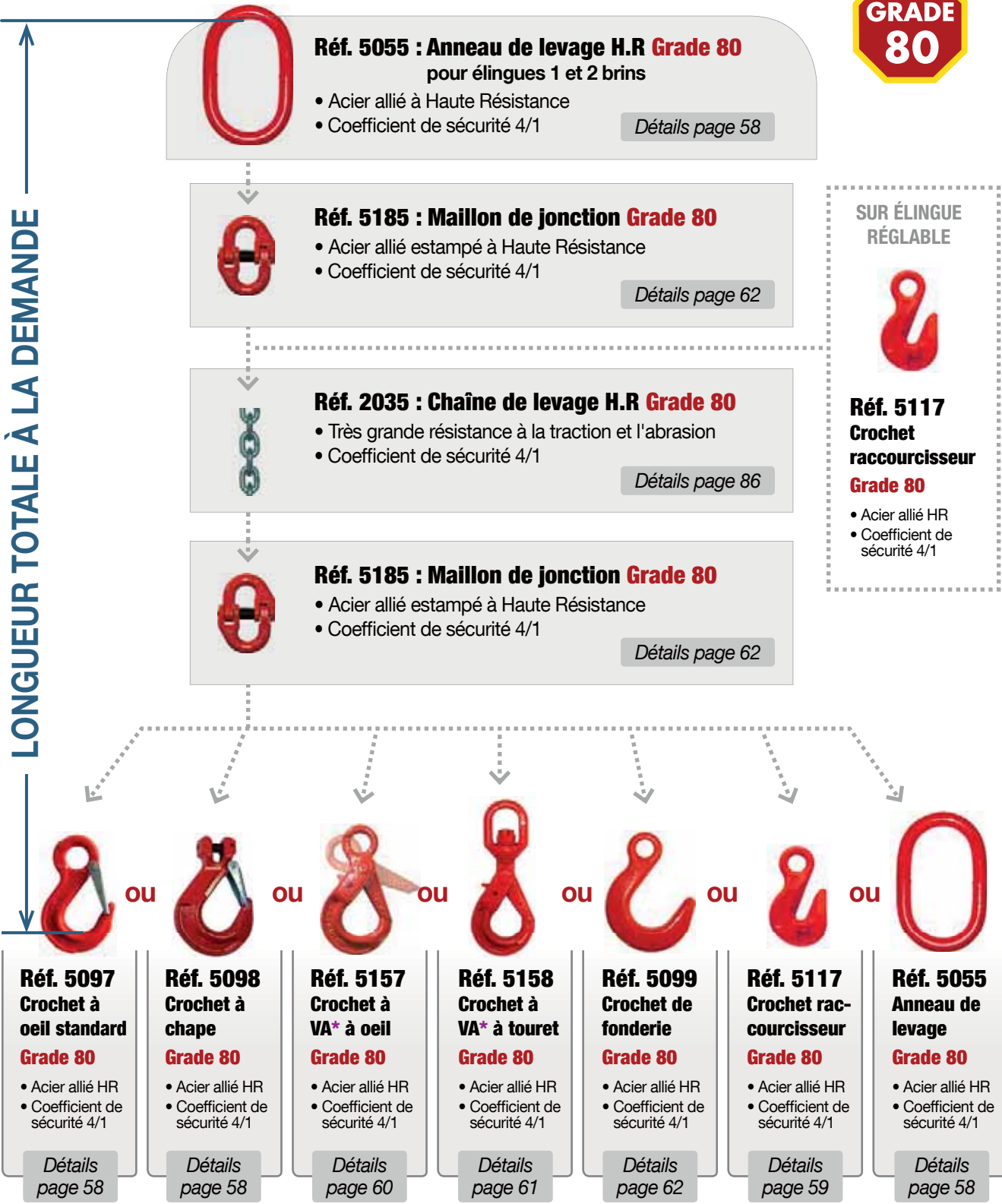

* VA = Verrouillage Automatique

ÉLINGUES CHAÎNE

1 Brin

GRADE 80 LONGUEUR À LA DEMANDE

EN 818-4



LEVAC
PRODUCTION

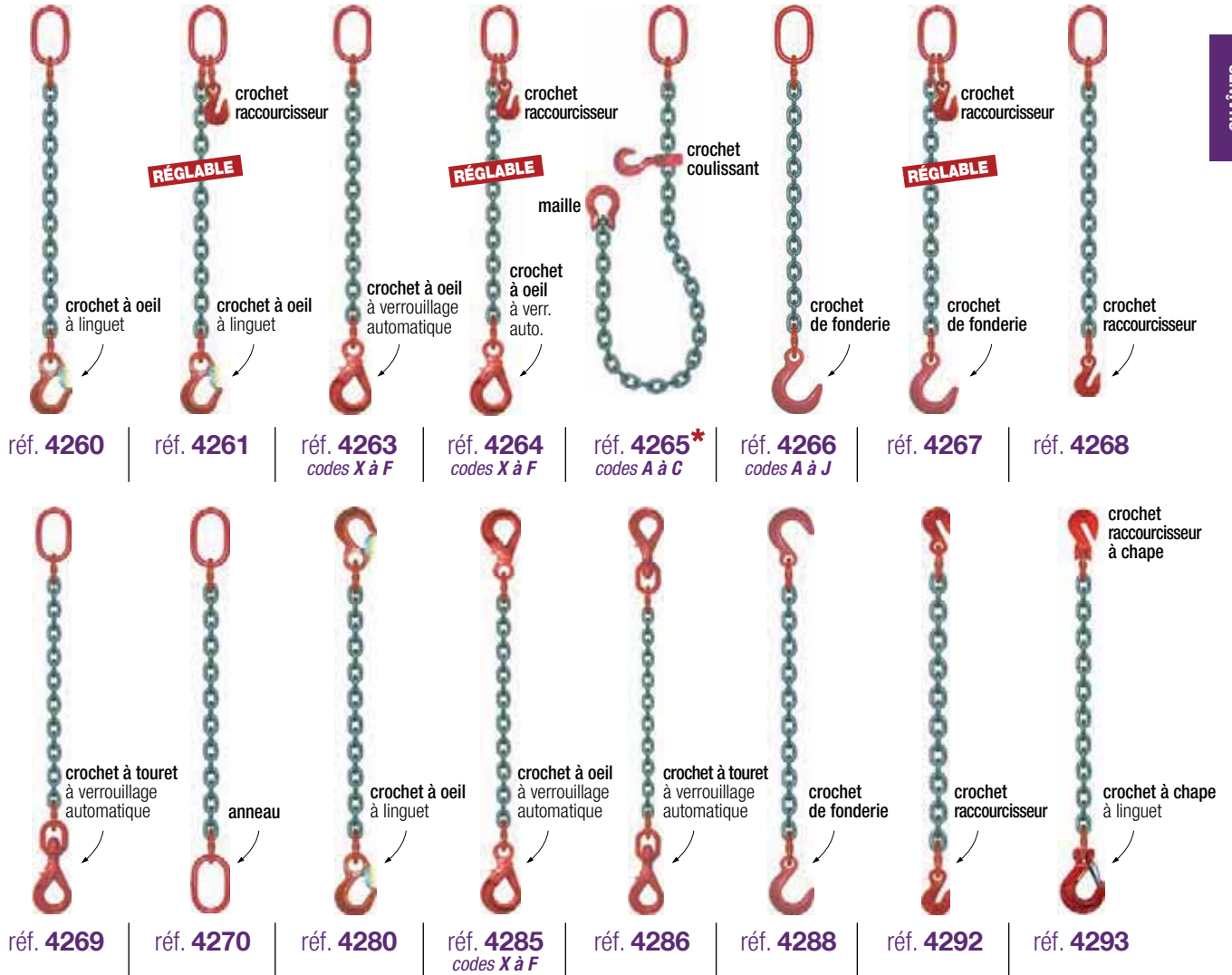

CODE	X	A	AA	B	C	D	E	F	G	J
Diamètre chaîne (mm)	6	7	8	10	13	16	20	22	26	32
C.M.U verticale (kg) #	1120	1500	2000	3150	5300	8000	12500	15000	21200	31500
réf. Anneau de tête haut	5055A	5055A	5055C	5055D	5055E	5055F	5055H	5055I	5055J	5055K
réf. Anneau de tête bas	5055A	5055C	5055C	5055D	5055E	5055F	5055H	5055I	5055J	5055K
réf. Maillon de jonction	5185B	5185C	5185C	5185D	5185E	5185F	5185G	5185H	5185I	5185J
réf. Crochet à oeil à languet	5097A	5097B	5097B	5097C	5097D	5097E	5097F	5097G	5097H	5097J
réf. Crochet à chape à languet	5113B	5113B	5113B	5113C	5113D	5113E	-	-	-	-
réf. Crochet à oeil à V.A.	5157A	5157B	5157B	5157C	5157D	5157E	5157F	5157FA	5157FB	-
réf. Crochet à touret à V.A.	5158A	5158B	5158B	5158C	5158E	5158F	5158G	5158H	-	-
réf. Crochet de fonderie	-	5099B	5099C	5099D	5099E	5099F	5099G	5099H	5099I	-
réf. Crochet raccourcisseur	5117B	5117B	5117B	5117C	5117D	5117E	5117F	5117G	5117H	5117I
réf. Crochet coulissant	-	5100C	5100C	5100D	5100E	-	-	-	-	-

Les CMU présentées sont données pour des applications générales de levage, dont l'angle de levage est compris entre 0 et 90° (facteur d'élingage : 1). Pour des utilisations différentes, consultez-nous pour en faire l'étude.

* Réf. 4265 : appliquer un facteur d'élingage de 0,8 (et non pas 1) pour le calcul de la CMU.

Pour calculer vos charges d'utilisation en fonction de l'angle de levage aidez-vous du tableau page 51.

ÉLINGUES CHAÎNE 2 Brins

GRADE 80 LONGUEUR À LA DEMANDE

EN 818-4



CHAÎNES



réf. 4300

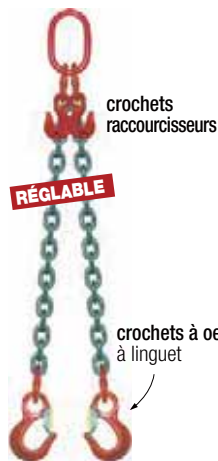

réf. 4301



réf. 4305
codes X à F



réf. 4306
codes X à F



réf. 4307
codes X à E



réf. 4308
codes X à E

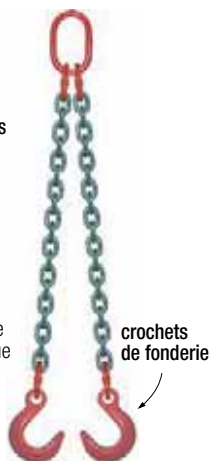

réf. 4311
codes A à J

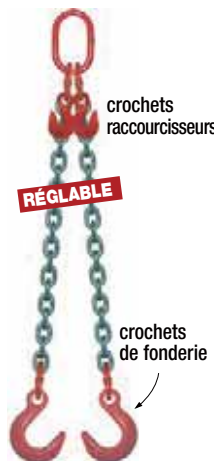

réf. 4312

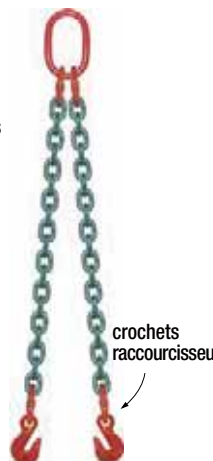

réf. 4320



réf. 4324

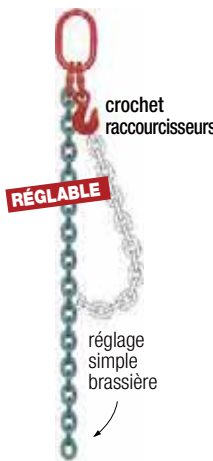

réf. 4327
simple brassière

CODE	X	A	AA	B	C	D	E	F	G	J
Diamètre chaîne (mm)	6	7	8	10	13	16	20	22	26	32
C.M.U (kg) : facteur 1,4 #	1600	2120	2800	4250	7500	11200	17000	21200	30000	45000
C.M.U (kg) : facteur 1 #	1120	1500	2000	3150	5300	8000	12500	15000	21200	31500
réf. Anneau de tête haut	5055A	5055C	5055D	5055E	5055F	5055G	5055I	5055J	5055K	5055L
réf. Anneau de tête bas	5055A	5055C	5055C	5055D	5055E	5055F	5055H	5055I	5055J	5055K
réf. Maillon de jonction	5185B	5185C	5185C	5185D	5185E	5185F	5185G	5185H	5185I	5185J
réf. Crochet à oeil standard	5097A	5097B	5097B	5097C	5097D	5097E	5097F	5097G	5097H	5097J
réf. Crochet à V.A.	5157A	5157B	5157B	5157C	5157D	5157E	5157F	5157FA	5157FB	-
réf. Crochet à V.A. à touret	5158A	5158B	5158B	5158C	5158E	5158F	5158G	5158H	-	-
réf. Crochet de fonderie	-	5099B	5099C	5099D	5099E	5099F	5099G	5099H	5099I	-
réf. Crochet raccourcisseur	5117B	5117B	5117B	5117C	5117D	5117E	5117F	5117G	5117H	5117I

Les CMU présentées sont données pour des applications générales de levage, dont l'angle de levage est compris entre 0 et 90° (facteur d'élingage 1,4) ou entre 90° et 120° (facteur 1). Pour des utilisations différentes, consultez-nous pour en faire l'étude.

Pour calculer vos charges d'utilisation en fonction de l'angle de levage aidez-vous du tableau page 51.

ÉLINGUES CHAÎNE 3 Brins

GRADE 80 LONGUEUR À LA DEMANDE

EN 818-4



crochets à oeil à linguet

réf. 4331



crochets raccourcisseurs

RÉGLABLE

crochets à oeil à linguet

réf. 4332



crochets à oeil à verrouillage automatique

réf. 4334
codes X à F



crochets raccourcisseurs

RÉGLABLE

crochets à oeil à verrouillage automatique

réf. 4335
codes X à F



crochets à touret à verrouillage automatique

réf. 4336
codes X à E



crochets raccourcisseurs

RÉGLABLE

crochets à touret à verrouillage automatique

réf. 4337



crochets raccourcisseurs

réf. 4344



anneaux

réf. 4346
codes X à E

CODE	X	A	AA	B	C	D	E	F	G	J
Diamètre chaîne (mm)	6	7	8	10	13	16	20	22	26	32
C.M.U (kg) : facteur 2,1 #	2360	3150	4250	6700	11200	17000	26500	31500	45000	66000
C.M.U (kg) : facteur 1,5 #	1700	2240	3000	4750	8000	11800	19000	22400	31500	47000
réf. Anneau de tête haut	5056A	5056C	5056C	5056D	5056E	5056F	5056H	5056I	5056J	5056K
réf. Anneau de tête bas	5055A	5055C	5055C	5055D	5055E	5055F	5055H	5055I	5055J	5055K
réf. Maillon de jonction	5185B	5185C	5185C	5185D	5185E	5185F	5185G	5185H	5185I	5185J
réf. Crochet à oeil standard	5097A	5097B	5097B	5097C	5097D	5097E	5097F	5097G	5097H	5097J
réf. Crochet à V.A.	5157A	5157B	5157B	5157C	5157D	5157E	5157F	5157FA	5157FB	-
réf. Crochet à V.A. à touret	5158A	5158B	5158B	5158C	5158E	5158F	5158G	5158H	-	-
réf. Crochet de fonderie	-	5099B	5099C	5099D	5099E	5099F	5099G	5099H	5099I	-
réf. Crochet raccourcisseur	5117B	5117B	5117B	5117C	5117D	5117E	5117F	5117G	5117H	5117I

Les CMU présentées sont données pour des applications générales de levage, dont l'angle de levage est compris entre 0 et 90° (facteur d'élingage 2,1) ou entre 90° et 120° (facteur 1,5). Pour des utilisations différentes, consultez-nous pour en faire l'étude.

Pour calculer vos charges d'utilisation en fonction de l'angle de levage aidez-vous du tableau page 51.

ÉLINGUES CHAÎNE 4 Brins

GRADE 80 LONGUEUR À LA DEMANDE

EN 818-4



CHAÎNES

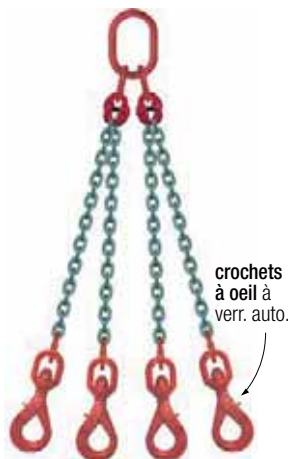

réf. 4347



réf. 4348

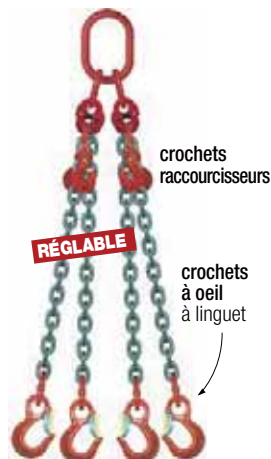

réf. 4349

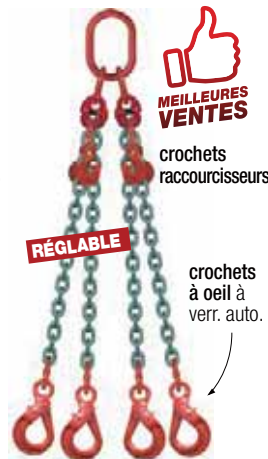

réf. 4350
codes X à G

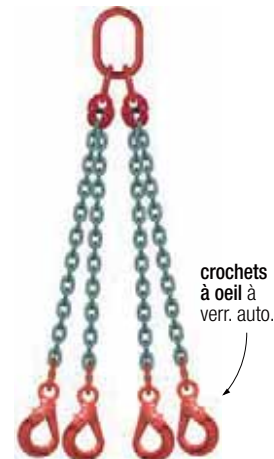

réf. 4351
codes X à F

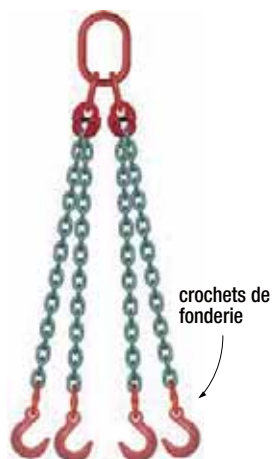

réf. 4352

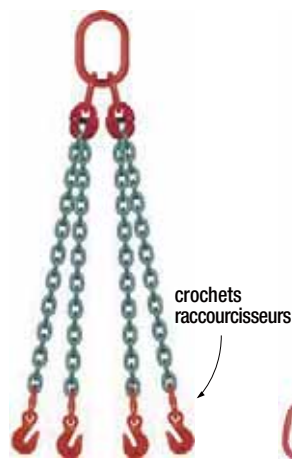

réf. 4354

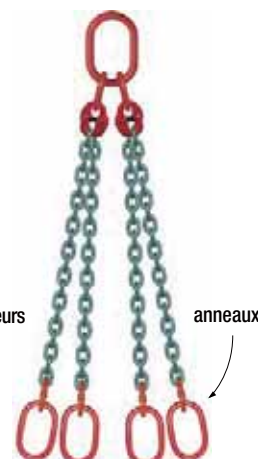

réf. 4356

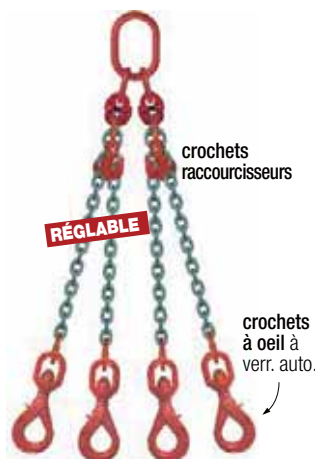

réf. 4357

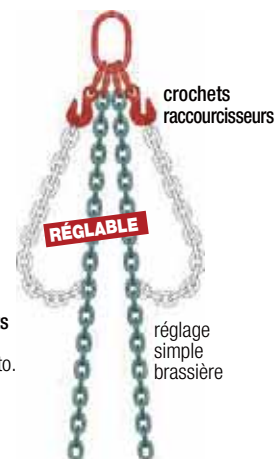

réf. 4358
double brassière

CODE	X	A	AA	B	C	D	E	F	G	J
Diamètre chaîne (mm)	6	7	8	10	13	16	20	22	26	32
C.M.U (kg) : facteur 2,1 #	2360	3150	4250	6700	11200	17000	26500	31500	45000	66000
C.M.U (kg) : facteur 1,5 #	1700	2240	3000	4750	8000	11800	19000	22400	31500	47000
réf. Anneau de tête haut	5056A	5056C	5056C	5056D	5056E	5056F	5056H	5056I	5056J	5056K
réf. Anneau de tête bas	5055A	5055C	5055C	5055D	5055E	5055F	5055H	5055I	5055J	5055K
réf. Maillon de jonction	5185B	5185C	5185C	5185D	5185E	5185F	5185G	5185H	5185I	5185J
réf. Crochet à oeil standard	5097A	5097B	5097B	5097C	5097D	5097E	5097F	5097G	5097H	5097J
réf. Crochet à V.A.	5157A	5157B	5157B	5157C	5157D	5157E	5157F	5157FA	5157FB	-
réf. Crochet à V.A. à touret	5158A	5158B	5158B	5158C	5158E	5158F	5158G	5158H	-	-
réf. Crochet de fonderie	-	5099B	5099C	5099D	5099E	5099F	5099G	5099H	5099I	-
réf. Crochet raccourcisseur	5117B	5117B	5117B	5117C	5117D	5117E	5117F	5117G	5117H	5117I

Les CMU présentées sont données pour des applications générales de levage, dont l'angle de levage est compris entre 0 et 90° (facteur d'élingage 2,1) ou entre 90° et 120° (facteur 1,5). Pour des utilisations différentes, consultez-nous pour en faire l'étude.

Pour calculer vos charges d'utilisation en fonction de l'angle de levage aidez-vous du tableau page 51.



LEVAC
PRODUCTION

ÉLINGUE-CHAÎNE
GRADE 80
2 BRINS

ACCESSOIRES GRADE 80 pour élingues-chaîne

Réf. 5055 : ANNEAU DE TÊTE SIMPLE

Acier allié à Haute Résistance
Coefficient de sécurité 4/1

GRADE
80

CODE	A	C	D	E	F	G	H	I	J	K	L
CMU verticale (kg)	1600	2000	3150	5300	8000	11200	14000	17000	21200	31500	45000
Pour chaîne Ø (mm)	6-7	8	10	13	16	18	19-20	22	26	32	36
A (mm)	13	16	18	22	26	32	36	40	45	50	60
B (mm)	60	60	75	90	100	110	140	160	180	190	200
C (mm)	110	110	136	160	183	205	260	300	340	350	400
Poids (kg)	0,3	0,5	0,8	1,5	2,1	3,9	6,3	9	12,9	17	27

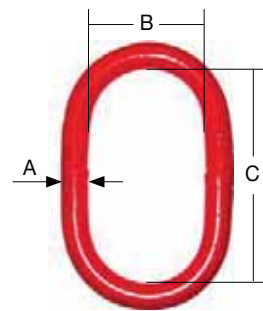

Réf. 5056 : ANNEAU DE TÊTE TRIPLE

Acier allié à Haute Résistance
Coefficient de sécurité 4/1

GRADE
80

CODE	A	C	D	E	F	G	H	I	J	K
CMU verticale (kg)	2360	4250	6700	11200	17000	21200	26500	31500	45000	63000
Pour chaîne Ø (mm)	6-7	8	10	13	16	18	19-20	22	26	32
A (mm)	18	22	25	30	34	45	50	50	57	70
B (mm)	73	88	97	110	138	180	190	190	200	250
C (mm)	135	157	182	197	260	340	350	350	400	460
D (mm)	14	16	18	22	25	31	33	36	40	50
E (mm)	24	31	39	47	62	70	70	75	80	100
F (mm)	54	69,5	86	114	140	150	150	170	170	200
Poids (kg)	1,2	2,2	3,2	6	9,3	18,9	22,7	25,2	36	64,4

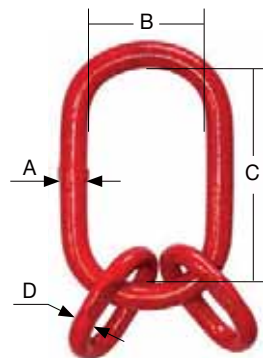

E et F : dimensions intérieures des petites mailles

Réf. 5097 : CROCHET À OEIL À LINGUET

Acier allié à Haute Résistance
Équipé d'un linguet de sécurité
Coefficient de sécurité 4/1

GRADE
80

CODE	A	B	C	D	E	F	G	H	J
CMU verticale (kg)	1120	2000	3150	5300	8000	12500	15000	21200	31500
Pour chaîne Ø (mm)	6	7-8	10	13	16	20	22	26	32
B (mm)	9	11	15	19	23	24	32	35	37
C (mm)	20	25	38	43	50	62	62	70	76
D (mm)	80	98	120	152	183	203	224	237	259
E (mm)	19	23	32	42	48	55	60	70	76
F (mm)	23	27	30	33	45	52	62	73	87
G épaisseur (mm)	14	16	22	26	34	48	51,5	60	71
H (mm)	108	133	167	213	255	283	314	347	387
poids (kg)	0,31	0,48	1,07	2,07	3,2	5,8	7,1	12	22

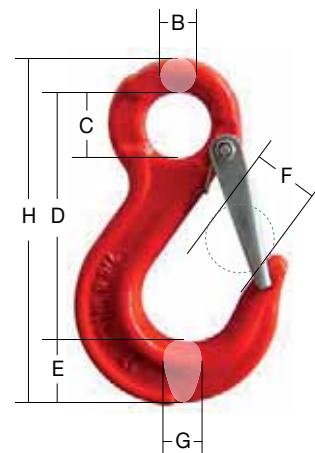

Réf. 5098 : CROCHET À CHAPE À LINGUET

Acier allié à Haute Résistance
Équipé d'un linguet de sécurité
Coefficient de sécurité 4/1 : utilisation en élingues-chaîne

GRADE
80

CODE	A	C	D	E	F	G	H
CMU verticale (kg)	1120	2000	3150	5300	8000	12500	15000
pour chaîne Ø mm	6	7-8	10	13	16	18-20	22
A (mm)	8	9	12	16	21	23	24,5
B (mm)	8	9	13	16	21	24	27
C (mm)	9	9,7	13,5	15,5	20	25,5	28,5
D (mm)	74	85	102	125	143	183	213
E (mm)	20	25	31	43	54	52	62
F (mm)	22	23	29	34	44	51	61
G épaisseur (mm)	14	18	23	27	35	43	50
H (mm)	112	129	158	198	237	259	302
poids (kg)	0,32	0,53	1,01	1,84	3,6	6,22	8,8

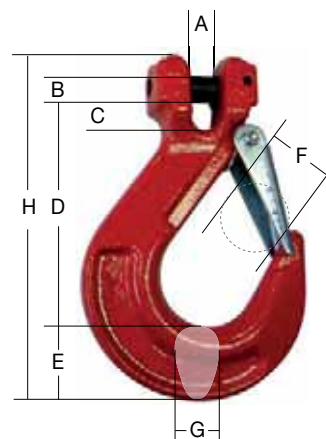

Réf. 5117 : CROCHET PARALLÈLE À OEIL

Permet de rendre réglable la longueur d'une élingue-chaîne.

Acier allié à Haute Résistance

Coefficient de sécurité 4/1 : utilisation en élingues-chaîne



CODE	A	B	C	D	E	F	G	H	I
CMU verticale (kg)	1120	2000	3150	5300	8000	12500	15000	21200	31500
Pour chaîne Ø (mm)	6	7-8	10	13	16	20	22	26	32
B (mm)	8,5	9	13	17	19	24	27	35	42
C (mm)	15	17	20	26	29	37	44	48	57
D (mm)	57	60	77	98	105	140	165	206	270
E (mm)	-	18,5	29	42	48	56	68	79	86
F (mm)	7	10	12	16	19	22	27	30	39
G épaisseur (mm)	27	33	46	55	70	73	88	98	90
L (mm)	42	50	70	95	106	134	156	178	215
poids (kg)	0,2	0,28	0,66	1,32	2	4,6	8,2	9,49	19,8

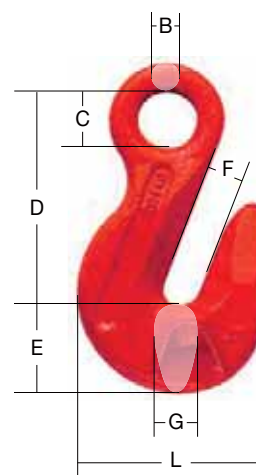

CHAÎNES

Réf. 5113 : CROCHET PARALLÈLE À CHAPE

Permet de rendre réglable la longueur d'une élingue-chaîne.

Acier allié à Haute Résistance

Coefficient de sécurité 4/1 : utilisation en élingues-chaîne



CODE	A	B	C	D	E	F	H
CMU verticale (kg)	1120	2000	3150	5300	8000	12500	21200
Pour chaîne Ø (mm)	6	7-8	10	13	16	20	26
A (mm)	6,5	9	12,5	14	18	22	30
B (mm)	8	9	13	16	20	24	30
C (mm)	8	10,3	13	17,3	20	25	31
D (mm)	52	52	73	89	100	120	190,5
E (mm)	19	24	30	43	46	57	90
F (mm)	7	9	12	15	16	22	30,5
G épaisseur (mm)	26	31	46	56	74	74	100
L (mm)	44	51	71	94	106	134	190
poids (kg)	0,2	0,34	0,82	1,66	2,86	3	13,5

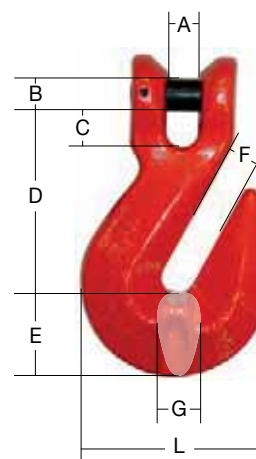

Réf. 5101 : GRIFFE DE RACCOURCISSEMENT

Permet de rendre réglable la longueur d'une élingue-chaîne.

Laqué rouge

Coefficient de sécurité 4/1 : utilisation en élingues-chaîne



CODE sans linguet	A	B	C	D	E
CODE avec linguet	ALS	BLS	CLS	DLS	ELS
CMU verticale (kg)	1120	2000	3150	5300	8000
pour chaîne Ø (mm)	6	8	10	13	16
A (mm)	8	9,5	12	15,5	19
B (mm)	7,5	10	13	16	21
C (mm)	10	10	14,5	18	21
D (mm)	45	56	78	90	106
E (mm)	8	9,5	12	15,5	19
Poids (kg)	0,21	0,48	1,12	1,83	2,83



Modèle avec linguet
Codes ALS, BLS, ...

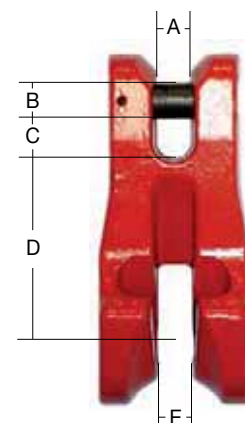

ACCESSOIRES GRADE 80 pour élingues-chaîne

Réf. 5157 : CROCHET À OEIL À VERROUILLAGE AUTOMATIQUE

Acier allié

Coefficient de sécurité 4/1 : utilisation en élingues-chaîne

Coefficient de sécurité 5/1 : utilisation en élingues-câble et tout autre assemblage



CODE	A	B	C	D	E	F	FA	FB
Coef 4 : CMU verticale (kg)	1120	2000	3150	5300	8000	12500	15000	21200
Coef 5 : CMU verticale (kg)	900	1600	2500	4200	6400	10000	12000	16900
Pour chaîne Ø (mm)	6	7-8	10	13	16	18-20	22	26
A (mm)	43	49	62	79	99	117	134	146
B (mm)	11	13	15	20	21	26	32	33
C (mm)	21	25	34	40	50	60	70	80
D (mm)	110	136	168	207	254	290	322	385
E (mm)	22	27	31	42	52	55	70	90
F (mm)	28	35	45	52	63	70	80	-
G épaisseur (mm)	15	20	26	32	38	50	60	70
J (mm)	28	35	45	52	63	85	82	100
Poids (kg)	0,50	0,82	1,45	3,12	6,0	7,5	14	23,1

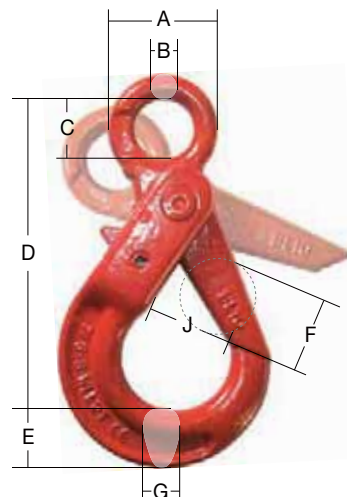

Réf. 5157 : CROCHET À CHAPE À VERROUILLAGE AUTOMATIQUE

Acier allié

Coefficient de sécurité 4/1 : utilisation en élingues-chaîne



CODE	G	H	I	J	K	L	M	N
CMU verticale (kg)	1120	2000	3150	5300	8000	12500	15000	21200
Pour chaîne Ø (mm)	6	7-8	10	13	16	18-20	22	26
A (mm)	32	38	46	59	77	80	87	114
B (mm)	8	9	12	15	18	23	26	-
C (mm)	7	9	13	16	20	24	26	-
D (mm)	96	119	142	179	224	253	287	320
E (mm)	22	27	30	41	51	67	70	90
F (mm)	35	40	50	60	65	70	80	100
G épaisseur (mm)	16	20	26	33	37	60	62	70
J (mm)	28	36	45	52	63	85	-	-
Poids (kg)	0,50	0,84	1,42	3,25	5,7	8	14,4	23,1

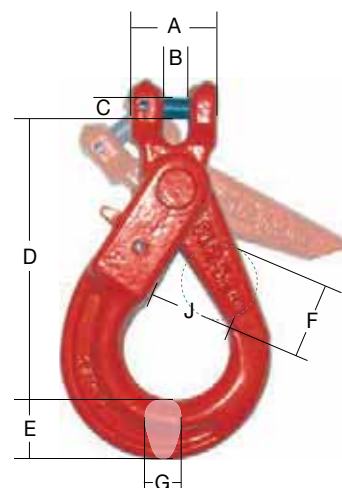

Réf. 5131 & 5133 : CROCHET À TOURET À LINGUET

MODÈLE AVEC ROULEMENTS : conçu pour tourner sous charge !

Acier allié

Équipé d'un linguet de sécurité

Coefficient de sécurité 4/1



CODE	Réf. 5133				CHARGES ÉLEVÉES Réf. 5131		
	B	D	E	F	H	I	J
CMU verticale (kg)	2000	5300	8000	12500	16000	22000	31500
Pour chaîne Ø (mm)	8	13	16	20	22	26	32
A (mm)	36	50	61	74	92	115	132
B (mm)	13	17	21,5	25	31	38	45
C (mm)	45	63,8	68	90,5	84	107	117
D (mm)	170	248	295	356	352	434	512
E (mm)	23	38	45	50	67	80	94
F (mm)	28,5	40	45	56	58	78	87
G épaisseur (mm)	20	32	37,5	49	52	64	80
L (mm)	88	135	161	194	222	283	339
Poids (kg)	0,95	3,13	5,44	9,50	15,3	26,5	50

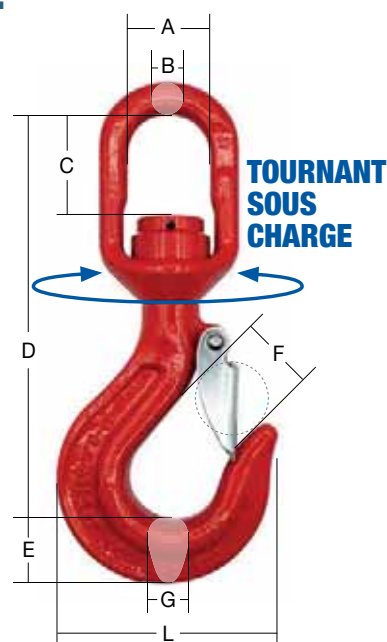

Réf. 5132 : CROCHET À TOURET À LINGUET

Acier allié
Équipé d'un linguet de sécurité
Coefficient de sécurité 4/1



Non-conçu pour tourner sous charge ! Positionnez le crochet AVANT de soulever la charge.

CODE	A	B	C	D	E	F	G	H	5130 J
CMU verticale (kg)	1120	2000	3150	5300	8000	12500	15000	21200	31500
Pour chaîne Ø (mm)	6	8	10	13	16	20	22	26	32
A (mm)	32	42	42,5	48	62	68	79	105	105
B (mm)	9	15,8	15,8	18	25	28,5	32	40	34
C (mm)	25	37	36	43	55	51	66	123	117
D (mm)	109	150	162,5	191	243,5	276,5	332	438	512
E (mm)	19	26,2	30,2	37	44,5	58,5	67	76	94
F (mm)	17	21,5	26	32,5	43	49,5	54,5	81	87
G épaisseur (mm)	16	21	23	33	34	41,5	55,7	70	80
Poids (kg)	0,38	0,99	1,25	2,33	4,02	7,05	12,67	23,96	50

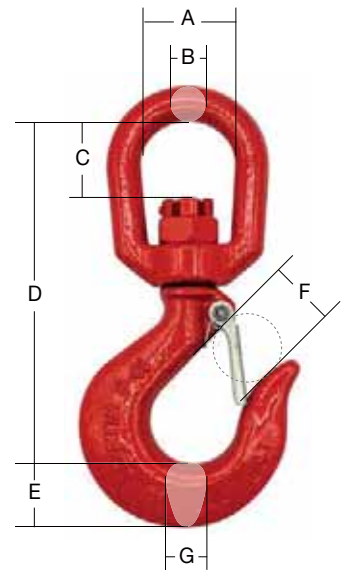

CHAÎNES

Réf. 5158 : CROCHET À TOURET À VERROUILLAGE AUTOMATIQUE

Acier allié
Coefficient de sécurité 4/1 : utilisation en élingues-chaîne
Coefficient de sécurité 5/1 : utilisation en élingues-câble et tout autre assemblage



Non-conçu pour tourner sous charge ! Positionnez le crochet AVANT de soulever la charge.

CODE	A	B	C	E	F	G
Coef 4 : CMU verticale (kg)	1120	2000	3150	5300	8000	12500
Coef 5 : CMU verticale (kg)	900	1600	2500	4200	6400	10000
Pour chaîne Ø (mm)	6	7-8	10	13	16	18-20
A (mm)	31,5	35	41	48	57	70
B (mm)	11	12	17	18	22	27
C (mm)	22	28	37	41	51	62
D (mm)	145	186	218	260	326	355
E (mm)	20	25	30	40	60	55
F (mm)	31	36	50	64	78	84
G épaisseur (mm)	15	20	23	33	32	43
J (mm)	26	34	42	52	63	90
Poids (kg)	0,7	1,21	2	3,5	7,2	11,6

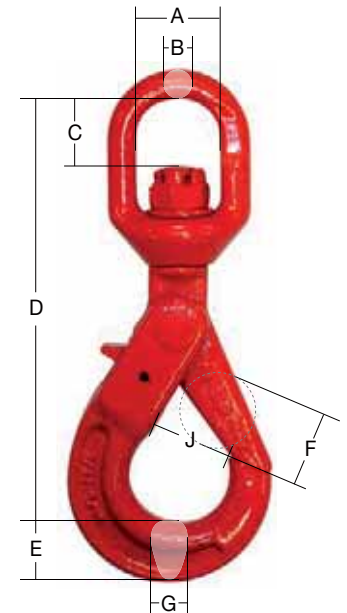

Réf. 5159 : CROCHET À TOURET À VERROUILLAGE AUTOMATIQUE

MODÈLE AVEC ROULEMENTS : conçu pour tourner sous charge !

Acier allié
Coefficient de sécurité 4/1 : utilisation en élingues-chaîne
Coefficient de sécurité 5/1 : utilisation en élingues-câble et tout autre assemblage



CODE	A	B	C	E	F	G	H	I	J
Coef 4 : CMU verticale (kg)	1120	2000	3150	5300	8000	12500	15000	21200	31500
Coef 5 : CMU verticale (kg)	900	1600	2500	4200	6400	10000	12000	16900	25200
Pour chaîne Ø (mm)	6	7-8	10	13	16	20	22	26	32
A (mm)	32,5	36	42	50	61	76	97	123	140
B (mm)	11,5	13	15,5	17	21,5	26,5	33	42	52
C (mm)	35,5	40	50	58	58	73	97	115	155
D (mm)	160	202	234	289	344	395	466	544	690
E (mm)	24,5	25	31,5	42	54,5	57,5	65	75	102
F (mm)	32	38	48	57	65	85	89	125	142
G épaisseur (mm)	15	20	26	33	38	50	52	60	75
J (mm)	28	35	45	52,5	62	85	76	96	135
Poids (kg)	0,71	1,1	2	4	7,3	11,6	16	31,2	60,7

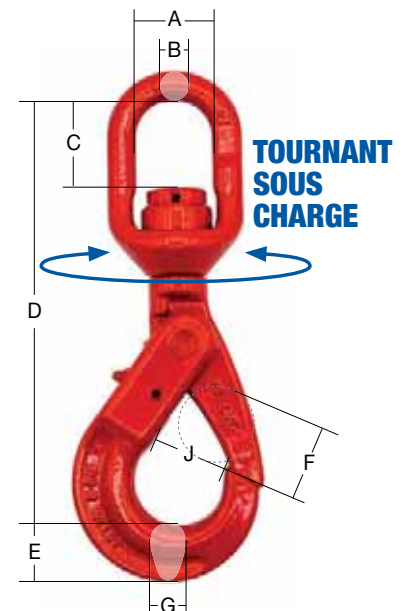

ACCESSOIRES GRADE 80 pour élingues-chaîne

Réf. 5185 : MAILLON DE JONCTION

Acier allié estampé à Haute Résistance
Coefficient de sécurité 4/1



CODE	B	C	D	E	F	G	H	I	J
CMU (kg)	1120	2000	3150	5300	8000	12500	15000	21200	31500
Pour chaîne Ø (mm)	6	7 et 8	10	13	16	18 et 20	22	26	32
A (mm)	17	22	28	32	38	43	53	63	79
B (mm)	7	9	12	15	20	25	26	30	37
C (mm)	20	25	28	31	40	51	60	65	69
D (mm)	43	59	70	84	104	116	132	154	183
E (mm)	8	11	13	18	21	26	27	30	34
poids (kg)	0,15	0,2	0,33	0,64	1,17	2	3,2	4,5	7,2

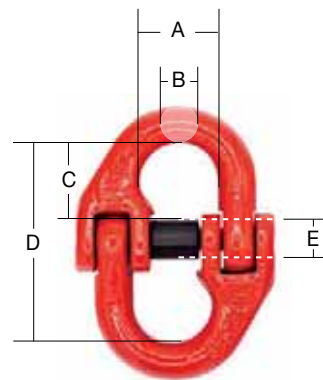

Réf. 5099 : CROCHET DE FONDERIE

Acier allié à Haute Résistance
Coefficient de sécurité 4/1



CODE	B	C	D	E	F	G	H	I
CMU verticale (kg)	1120	2000	3150	5300	8000	12500	15000	21200
Pour chaîne Ø (mm)	6 et 7	7 et 8	10	13	16	18 et 20	22	26
B (mm)	11,5	13,5	14	19	24	28	32	35
C (mm)	18	18	22	27	32	38	47	54
D (mm)	121	121	146	174	204	235	265	305
E (mm)	31	31	38	44	52	65	70	80
F (mm)	62	62	76	89	102	114	124	134
G épaisseur (mm)	25	25	32	38	46	55	65	73
H (mm)	164	164	200	238	278	325	365	419
poids (kg)	0,5	0,92	1,77	2,82	5,03	7,6	13,6	19,2

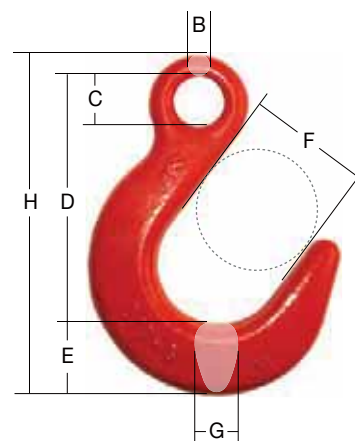

Réf. 5100 : CROCHET COULISSANT

Acier allié à Haute Résistance
Coefficient de sécurité 4/1 : utilisation en chaînes et élingues-chaîne



CODE	C	D	E*	E
CMU (kg)	2600	4000	5300	6800
Pour chaîne Ø (mm)	7 et 8	10	13	13
A (mm)	52,1	67,6	87	85,1
C (mm)	30	39,9	52	51,6
D (mm)	123	154	150	193
E (mm)	20,1	23,6	33	30
F (mm)	17,5	23,6	31	32
G (mm)	16,5	17,5	24	23,8
poids (kg)	0,34	0,74	1,76	1,42

Utilisable sur élingue-chaîne coulissante réf. 4265

Détail PAGE 53

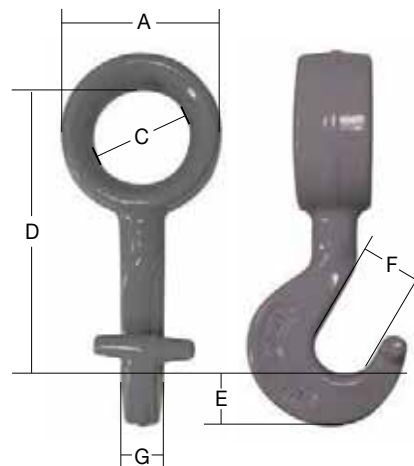

* CODE E : Grade 80 jusqu'à épuisement du stock.

Réf. 5205 : MAILLE OMÉGA

Acier allié à Haute Résistance
Coefficient de sécurité 4/1 : utilisation en chaînes et élingues-chaîne



CODE	C	D	E	F
CMU (kg)	2000	3150	5300	8000
Pour chaîne Ø (mm)	7 et 8	10	13	16
A (mm)	8,7	12,5	15	19
B (mm)	9,5	13	17	21
D (mm)	32	44	55	65
E (mm)	18	19	25	30
F (mm)	24	32	40	50
poids (kg)	0,18	0,35	0,72	1,2

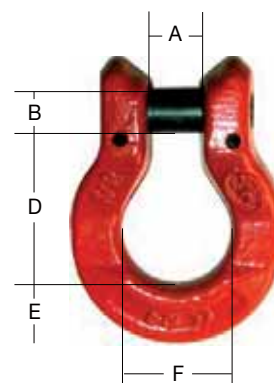



LEVAC
PRODUCTION

ÉLINGUE-CHAÎNE
GRADE 80
4 BRINS



**FABRICANT
FRANÇAIS
DEPUIS
50 ANS**

présente

L'ÉLINGUE CHAÎNE 
25% PLUS RÉSISTANTE
QUE LA NORME EN 818-4 !

**AVEC CROCHETS À VERROUILLAGE AUTOMATIQUE
OU LINGUET DE SÉCURITÉ**



**Norme
P.A.S.
1061**



**GRADE
100**



**LEVAC
PRODUCTION**

Tous les modèles
d'élingues-chaînes
Grade 100
pages. 67 à 69

GRADE 100

LES ÉLINGUES-CHAÎNE GRADE 100

Chaîne et accessoires en acier à très Haute Résistance Grade 100
Coefficient de sécurité 4/1

Les charges maximales d'utilisation présentées (entre 0 et 90°) sont données pour des applications générales de levage. Pour des utilisations différentes, consultez-nous pour en faire l'étude.



CHAÎNES

Charges d'utilisation des élingues-chaîne **GRADE 100**, selon mode d'élingage :

Calcul des C.M.U.	1 Brin	2 Brins		3 et 4 Brins		Couissant	Brassière ronde	Brassière cubique
Diam de la chaîne en mm	vertical	$0^\circ < \alpha \leq 45^\circ$	$45^\circ < \alpha \leq 60^\circ$	$0^\circ < \alpha \leq 45^\circ$	$45^\circ < \alpha \leq 60^\circ$	//	$\beta \leq 45^\circ$ $R \geq 10 d$	$\beta \leq 45^\circ$ $R \geq 10 d$
	Facteur 1	Facteur 1,4	Facteur 1	Facteur 2,1	Facteur 1,5	Facteur 0,8	Facteur 1,8	Facteur 0,9
	C.M.U. en tonnes	C.M.U. en tonnes	C.M.U. en tonnes	C.M.U. en tonnes	C.M.U. en tonnes	C.M.U. en tonnes	C.M.U. en tonnes	C.M.U. en tonnes
6	1,40	1,96	1,40	2,94	2,10	1,12	2,52	1,26
7	1,90	2,66	1,90	3,99	2,85	1,52	3,42	1,71
8	2,50	3,50	2,50	5,25	3,75	2,00	4,50	2,25
10	4,00	5,60	4,00	8,40	6,00	3,20	7,20	3,60
13	6,70	9,38	6,70	14,07	10,05	5,36	12,06	6,03
16	10,00	14,00	10,00	21,00	15,00	8,00	18,00	9,00
18	12,50	17,50	12,50	26,25	18,75	10,00	22,50	11,25
20	16,00	22,40	16,00	33,60	24,00	12,80	28,80	14,40
22	19,00	26,60	19,00	39,90	28,50	15,20	34,20	17,10
26	26,50	37,10	26,50	55,65	39,75	21,20	47,70	23,85

Définition de la CMU (Charge Maximale d'Utilisation) : il s'agit de la charge limite maximale égale au rapport : charge de rupture / coefficient de sécurité. Les CMU indiquées dans ce catalogue sont valables pour des levages "hors chocs", sans résistance de quelqu'ordre que ce soit et avec des articles en bon état.

ÉLINGUE-CHAÎNE GRADE 100 COMPOSITION TYPE

Votre élingue est composée d'une chaîne grade 100, un anneau de tête simple ou triple (selon nombre de brins), un ou plusieurs crochets et maillons de jonction.

CHAÎNES

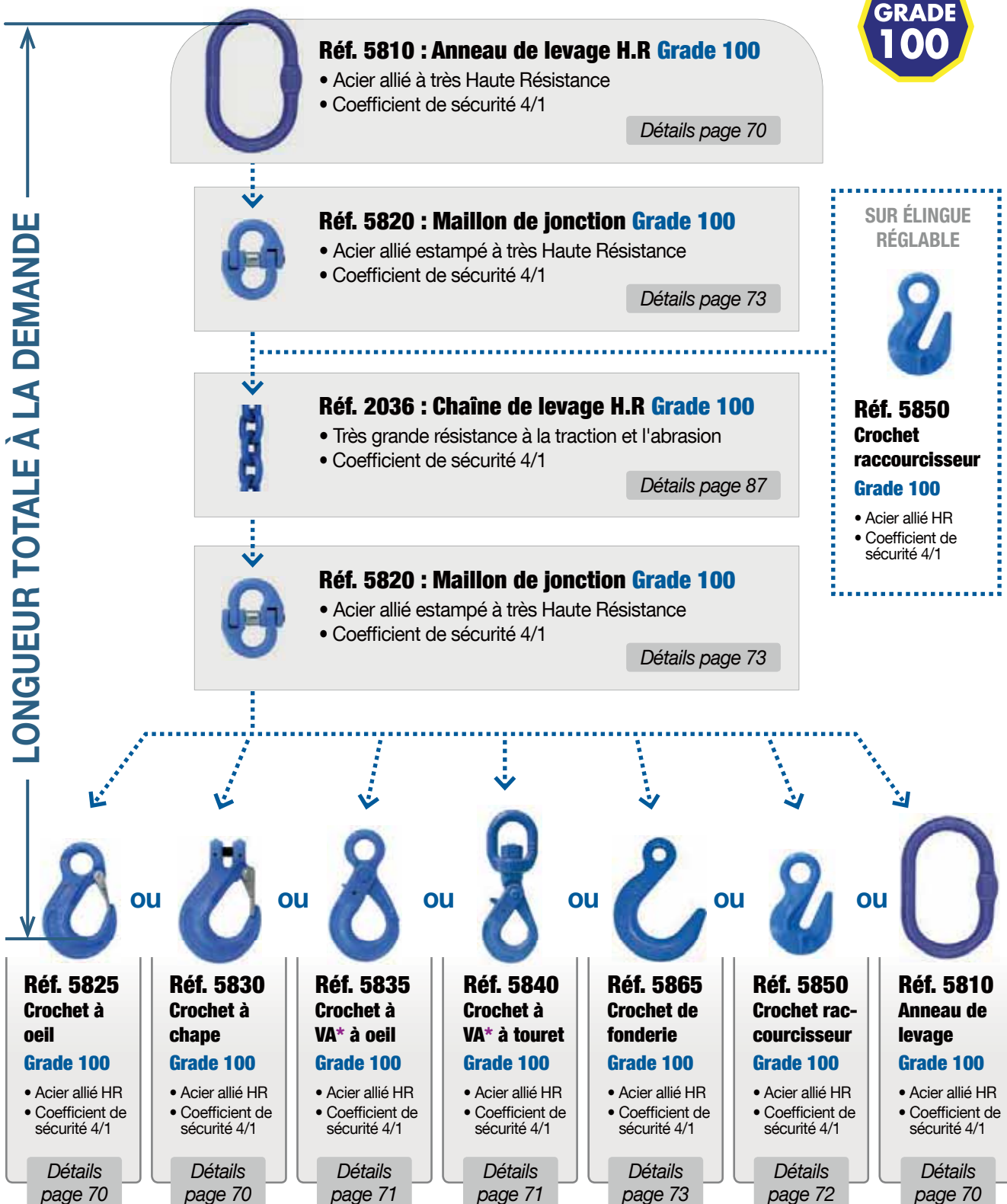

* VA = Verrouillage Automatique

ÉLINGUES CHAÎNE

GRADE 100 LONGUEUR À LA DEMANDE

1 Brin

LEVAC
 PRODUCTION

Modèles en 1 brin les plus demandés ci-dessous :

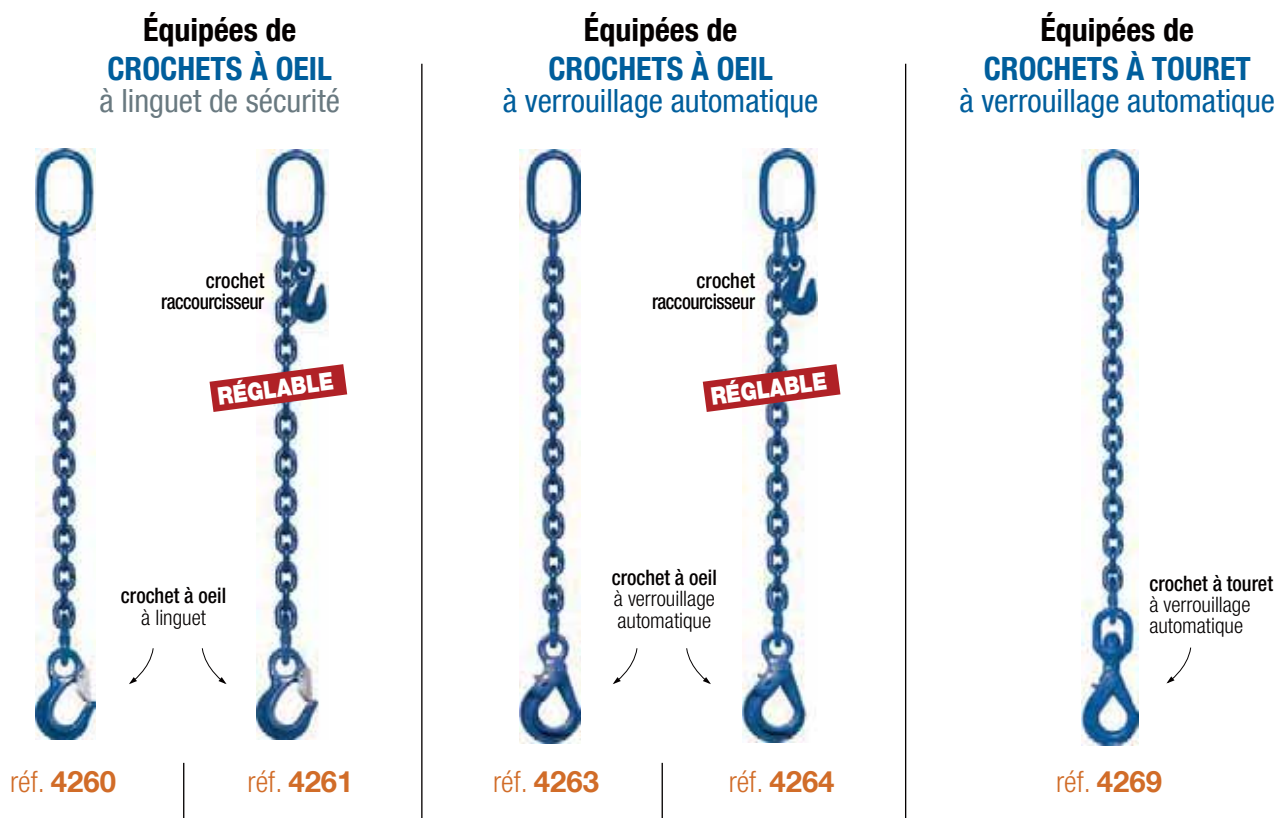

Autres modèles avec crochets différents sur demande.

CODE	XG100	AG100	AAG100	BG100	CG100	DG100	EG100	FG100	GG100
Diamètre chaîne (mm)	6	7	8	10	13	16	20	22	26
1 BRIN : C.M.U verticale (kg) [#]	1400	1900	2500	4000	6700	10000	16000	19000	26500
réf. Anneau de tête	5810A	5810A	5810B	5810C	5810D	5810E	5810G	5810H	5810I
réf. Maillon de jonction	5820A	5820B	5820C	5820D	5820E	5820F	5820H	5820I	5820K
réf. Crochet à oeil à linguet	5825A	5825C	5825C	5825D	5825E	5825F	5825H	5825I	5825K
réf. Crochet à oeil à verrouillage auto.	5835A	5835C	5835C	5835D	5835E	5835F	5835H	5835I	-
réf. Crochet à touret à verrouillage auto.	5840A	5840C	5840C	5840D	5840E	5840F	5840H	5840I	-
réf. Crochet raccourcisseur	5850A	5850C	5850C	5850D	5850E	5850F	5850H	5850I	5850K

[#] Les CMU présentées sont données pour des applications générales de levage, dont l'angle de levage est compris entre 0 et 90° (facteur d'élingage 1). Pour des utilisations différentes, consultez-nous pour en faire l'étude.

Pour calculer vos charges d'utilisation en fonction de l'angle de levage aidez-vous du tableau page 65.

ÉLINGUES CHAÎNE 2 Brins

GRADE 100 LONGUEUR À LA DEMANDE



Modèles en 2 brins les plus demandés ci-dessous :

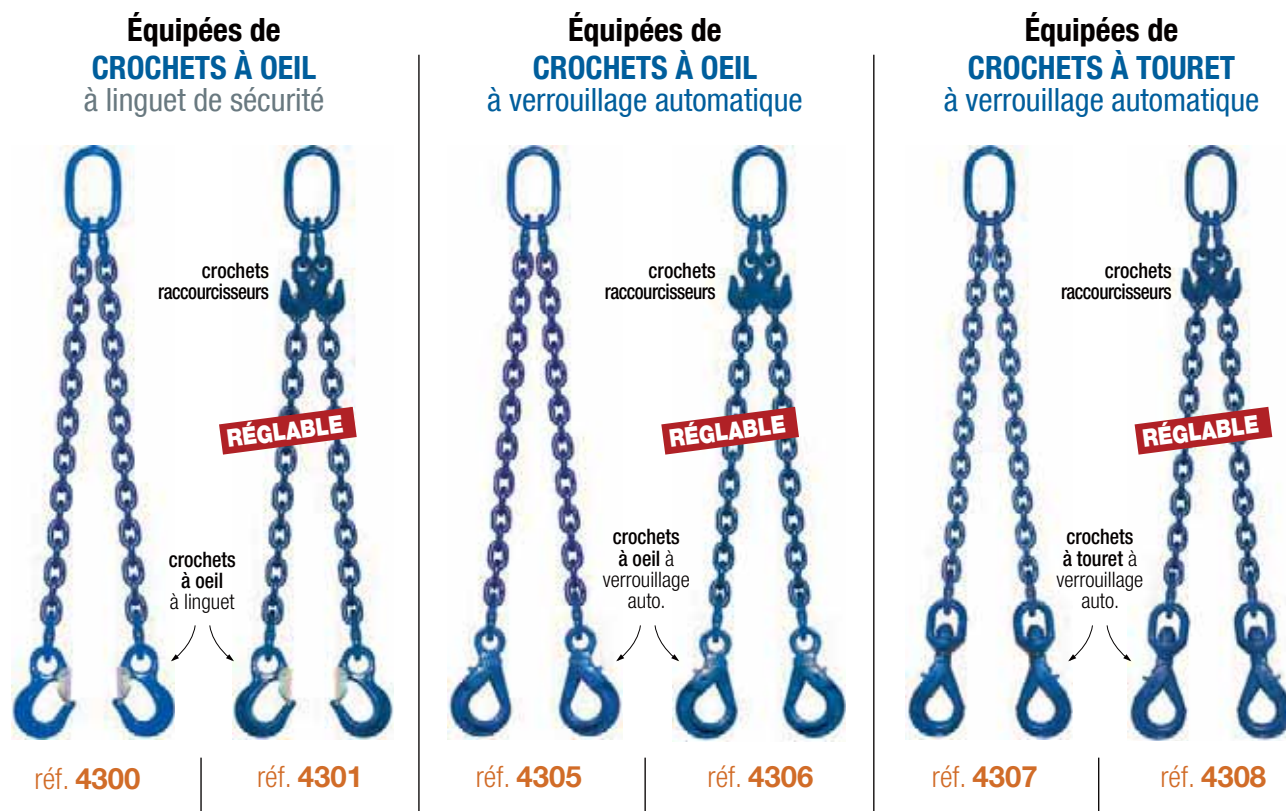

Autres modèles avec crochets différents sur demande.

CODE	XG100	AG100	AAG100	BG100	CG100	DG100	EG100	FG100	GG100
Diamètre chaîne (mm)	6	7	8	10	13	16	20	22	26
2 BRINS : C.M.U (kg) : facteur 1,4*	2000	2500	3550	5600	9500	14000	22400	26500	37100
réf. Anneau de tête	5810A	5810B	5810C	5810D	5810E	5810F	5810H	5810I	5810L
réf. Maillon de jonction	5820A	5820B	5820C	5820D	5820E	5820F	5820H	5820I	5820K
réf. Crochet à oeil à linguet	5825A	5825C	5825C	5825D	5825E	5825F	5825H	5825I	5825K
réf. Crochet à oeil à verrouillage auto.	5835A	5835C	5835C	5835D	5835E	5835F	5835H	5835I	5835K
réf. Crochet à touret à verrouillage auto.	5840A	5840C	5840C	5840D	5840E	5840F	-	-	-
réf. Crochet raccourcisseur	5850A	5850C	5850C	5850D	5850E	5850F	5850H	5850I	5850K

* Les CMU présentées sont données pour des applications générales de levage, dont l'angle de levage est compris entre 0 et 90° (facteur d'élingage 1,4). Pour des utilisations différentes, consultez-nous pour en faire l'étude.

Pour calculer vos charges d'utilisation en fonction de l'angle de levage aidez-vous du tableau page 65.

ÉLINGUES CHAÎNE 4 Brins

GRADE 100 LONGUEUR À LA DEMANDE



LEVAC
PRODUCTION

Modèles en 4 brins les plus demandés ci-dessous :

Équipées de
CROCHETS À OEIL
à linguet de sécurité

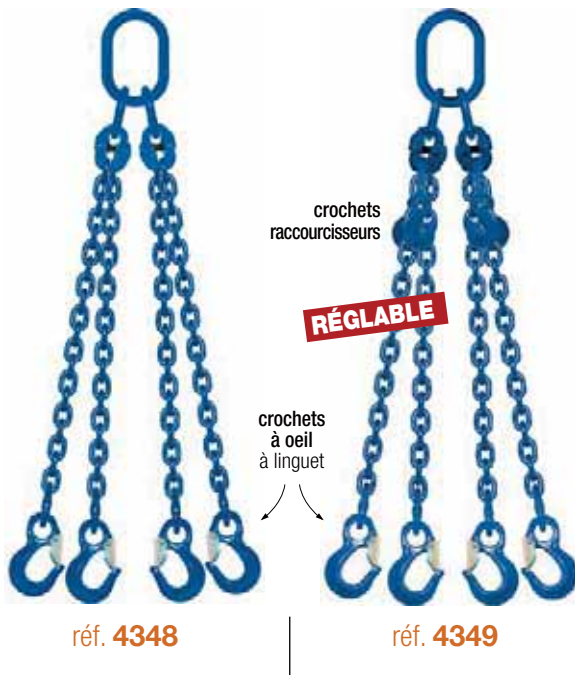

Équipées de
CROCHETS À OEIL
à verrouillage automatique

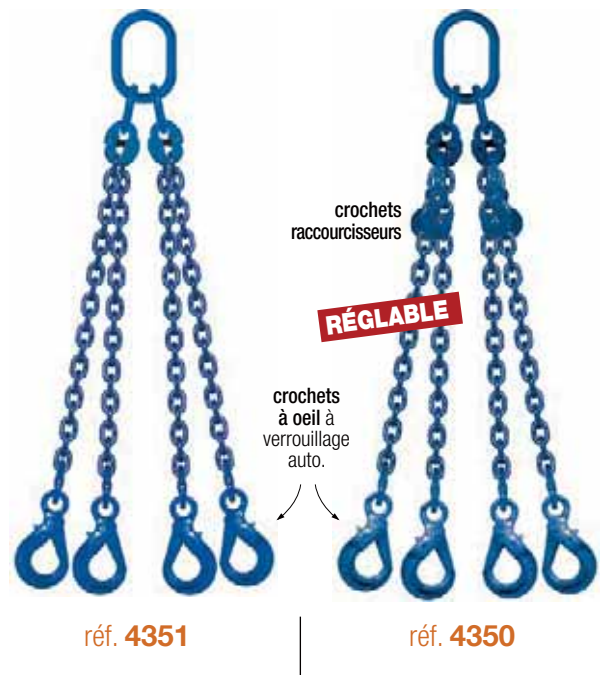

Autres modèles avec crochets différents sur demande.

CODE	XG100	AG100	AAG100	BG100	CG100	DG100	EG100	FG100	GG100
Diamètre chaîne (mm)	6	7	8	10	13	16	20	22	26
4 BRINS : C.M.U (kg) : facteur 2,1 [#]	3000	4000	5300	8000	14000	21200	33600	40000	55650
réf. Anneau de tête	5815A	5815B	5815C	5815D	5815E	5815F	5815G	5815H	5815K
réf. Maillon de jonction	5820A	5820B	5820C	5820D	5820E	5820F	5820H	5820I	5820K
réf. Crochet à oeil à linguet	5825A	5825B	5825C	5825D	5825E	5825F	5825H	5825I	5825JK
réf. Crochet à oeil à verrouillage auto.	5835A	5835C	5835C	5835D	5835E	5835F	5835H	5835I	-
réf. Crochet raccourcisseur	5850A	5850C	5850C	5850D	5850E	5850F	5850H	5850I	5850K

[#] Les CMU présentées sont données pour des applications générales de levage, dont l'angle de levage est compris entre 0 et 90° (facteur d'élingage 2,1). Pour des utilisations différentes, consultez-nous pour en faire l'étude.

Pour calculer vos charges d'utilisation en fonction de l'angle de levage aidez-vous du tableau page 65.

Réf. 5810 : ANNEAU DE TÊTE SIMPLE

Acier allié estampé à très Haute Résistance
Coefficient de sécurité 4/1



CODE	A	B	C	D	E	F	G	H	I
CMU verticale (kg)	2000	2500	4000	7500	12500	14000	17000	25000	26600
Pour chaîne Ø (mm) [1 brin]	7	8	10	13	16	18	20	22	26
Pour chaîne Ø (mm) [2 brins]	6	7	8	10	13	16	18	20	22
A (mm)	13	13	17	22	27	32	36	38	45
B (mm)	60	70	80	95	100	110	140	150	180
C (mm)	110	120	140	160	180	200	260	250	340
pooids (kg)	0,34	0,4	0,7	1,5	2,2	4,14	5,1	7,2	12,82

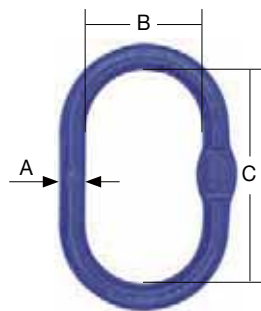

Réf. 5815 : ANNEAU DE TÊTE TRIPLE

Acier allié estampé à très Haute Résistance
Coefficient de sécurité 4/1



CODE	A	B	C	D	E	F	G	H	K
CMU verticale (kg)	3000	4000	5300	8000	14000	21200	33600	40000	55650
Pour chaîne Ø (mm) [4 brins]	6	7	8	10	13	16	20	22	26
A (mm)	19	18	23	27	33	36	50	50	57
B (mm)	75	75	90	100	110	140	190	190	200
C (mm)	135	135	160	180	200	260	350	350	400
D (mm)	13	13	16,5	19	23	27	33	36	40
E (mm)	54	54	70	85	115	140	150	170	170
F (mm)	25	25	34	40	50	65	70	75	75
Poids (kg)	1,3	1,32	2,33	3,7	6,5	10,1	22,65	25,19	36,01

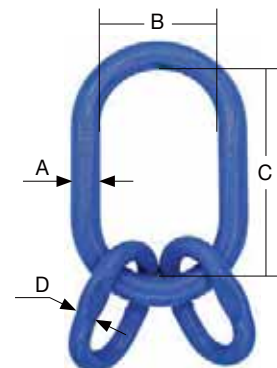

E et F : dimensions intérieures des petites mailles

Réf. 5825 : CROCHET À OEIL À LINGUET

Acier allié estampé à très Haute Résistance. Équipé d'un linguet de sécurité
Coefficient de sécurité 4/1



CODE	A	C	D	E	F	H	I	K	L
CMU verticale (kg)	1400	2500	4000	6700	10000	16000	19000	26500	40000
Pour chaîne Ø (mm)	6	7 et 8	10	13	16	20	22	26	32
B (mm)	10	11	16	19	24,5	27	29	35	39
C (mm)	20,5	25	32	43	51	55	60	70	81,5
D (mm)	80	99	120	156,5	185,5	215	239	265	331
E (mm)	21	27	33	43,5	50	56	62	75	89
F (mm)	18,5	25	29,5	38	46	50	64	70	82
G épaisseur (mm)	16,5	17	24	33	40	48	50	60	71
H (mm)	111	137	170	216	260	298	330	376	458
Poids (kg)	0,32	0,6	1,2	2,2	3,5	6,2	8	13,6	21,4

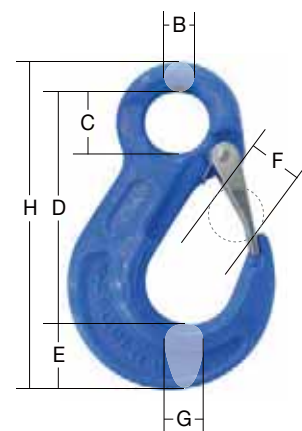

Cotes avec écarts minimales possibles.

Réf. 5830 : CROCHET À CHAPE À LINGUET

Acier allié à Haute Résistance. Équipé d'un linguet de sécurité
Coefficient de sécurité 4/1 : utilisation en élingues-chaîne



CODE	A	B	C	D	E	F	H	I
CMU verticale (kg)	1400	1900	2500	4000	6700	10000	16000	19000
Pour chaîne Ø mm	6	7	8	10	13	16	20	22
A (mm)	7,5	9,5	9,5	12,5	15	18,5	25	27
B (mm)	7,5	9	9,8	13	15,8	19,5	24	28
D (mm)	73	95	88,5	105	132	161	197	214
E (mm)	21	28	27,5	32	42	50	56	62
F (mm)	17	26	23	29	38	46	50	65
G épaisseur (mm)	16,5	19	17	24	34	38	48	50
H (mm)	109	136	134	160	203	248	297	326
Poids (kg)	0,33	0,64	0,6	1,3	2,3	3,94	7,3	12,1

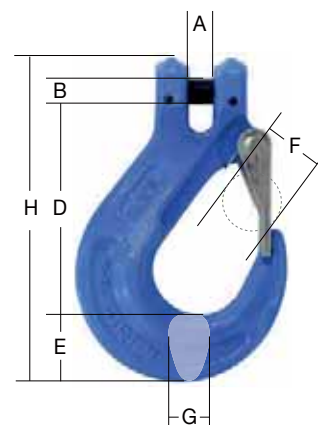

Cotes avec écarts minimales possibles.

Réf. 5835 : CROCHET À OEIL À VERROUILLAGE AUTOMATIQUE

Acier allié estampé à très Haute Résistance
Coefficient de sécurité 4/1



CODE	A	C	D	E	F	H	I	K
CMU verticale (kg)	1400	2500	4000	6700	10000	16000	19000	26500
Pour chaîne Ø (mm)	6	7 et 8	10	13	16	20	22	26
A (mm)	43	51	65	80	104	124	139	154
B (mm)	11	12	15	20	27	30	33	38
C (mm)	21	27	35	40	50	60	70	76
D (mm)	110	137	170	209	256	277	319	370
E (mm)	20	26	27	40	50	62	65	81
F (mm)	32	40	46	66	75	80	104	107
G épaisseur (mm)	15	22	26	33	38	50	52	60
J (mm)	28	36	45	54	61	77	80	99
Poids (kg)	0,5	0,9	1,5	2,7	5,7	7,9	11,2	22,5

Cotes avec écarts minimales possibles.

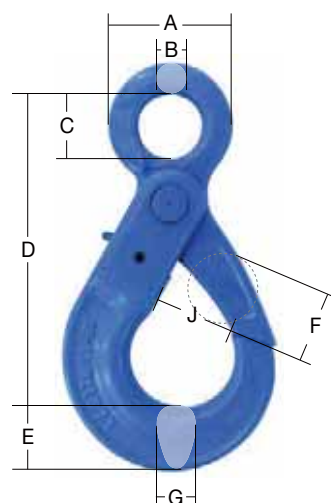

Réf. 5845 : CROCHET À CHAPE À VERROUILLAGE AUTOMATIQUE

Acier allié à Haute Résistance
Coefficient de sécurité 4/1 : utilisation en élingues-chaîne



CODE	A	B	C	D	E	F	H	I	K
CMU verticale (kg)	1400	1900	2500	4000	6700	10000	16000	19000	26500
Pour chaîne Ø (mm)	6	7	8	10	13	16	20	22	26
A (mm)	8	9	9,5	12	15	18,5	25	25,5	30
B (mm)	7,6	9	9,8	13	15,8	19,5	24	28	33,5
D (mm)	96	123	121	144	182	220	235	271	343
E (mm)	19,5	26	25,5	29,5	39,5	50	60,5	65	80
F (mm)	31,5	34	40	46	66	75	80	104	107
G épaisseur (mm)	15	20	21,5	26	32,5	38	50	52	60
J (mm)	28	43	36	45	53,6	61	76,5	80	99
Poids (kg)	0,48	0,95	0,9	1,4	2,9	5,71	9,2	12,1	21,15

Cotes avec écarts minimales possibles.

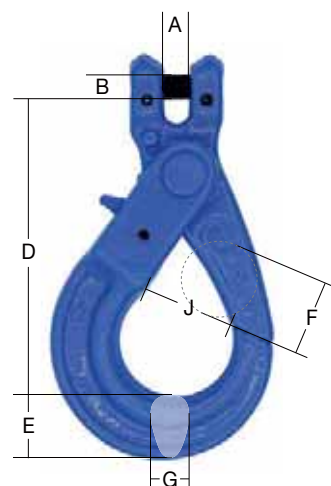

Réf. 5840 : CROCHET À TOURET À VERROUILLAGE AUTOMATIQUE

Acier allié estampé à très Haute Résistance
Coefficient de sécurité 4/1

Non-conçu pour tourner sous charge ! Positionnez le crochet AVANT de soulever la charge.



CODE	A	C	D	E	F
CMU verticale (kg)	1400	2500	4000	6700	10000
Pour chaîne Ø (mm)	6	7 et 8	10	13	16
A (mm)	32,5	41	48	55	61
B (mm)	11,5	13	15,5	17	21,5
C (mm)	35	40	51	59	66
D (mm)	163	203	244	295	348
E (mm)	19,5	26	27,5	40	50
F (mm)	27	35	45	54	62
G épaisseur (mm)	15	21,5	25,5	32	38
J (mm)	27	35	45	53,6	62
Poids (kg)	0,67	1,21	2,2	4,4	7,5

Cotes avec écarts minimales possibles.

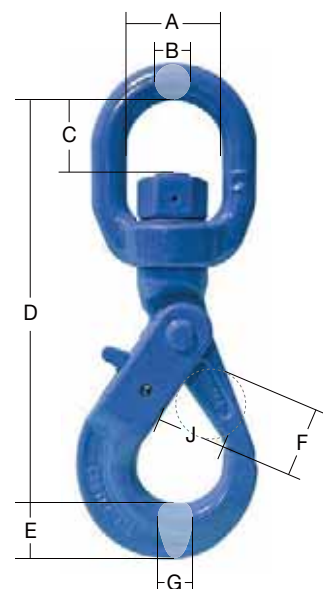

Réf. 5850 : CROCHET PARALLÈLE À OEIL

Acier allié estampé à très Haute Résistance
Coefficient de sécurité 4/1



CODE	A	C	D	E	F	H	I	K
CMU verticale (kg)	1400	2500	4000	6700	10000	16000	19000	26500
Pour chaîne Ø (mm)	6	7 et 8	10	13	16	20	22	26
B (mm)	8	9,5	14	18,5	22	23	26	34
C (mm)	13,5	17,5	22	28	36	43,5	48,5	55
D (mm)	46	61	85	104	119	146	166	204
E (mm)	19	22,5	30	43,5	45	56	69	73
F (mm)	8	11	13,5	16,5	19	24	27	30,5
G épaisseur (mm)	25,5	33,5	42	53,5	74	87	90	110
H (mm)	73	93	129	166	186	227	260,5	339
L (mm)	43,5	53	74	96	116	143	160,5	-
Poids (kg)	0,15	0,3	0,79	1,67	2,74	4,72	8,2	13

Cotes avec écarts minimales possibles.

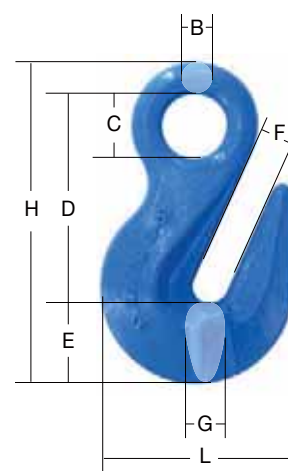

Réf. 5850 : CROCHET PARALLÈLE À OEIL, AVEC LINGUET

Acier allié estampé à très Haute Résistance
Coefficient de sécurité 4/1



CODE	ALS	CLS	DLS	ELS	FLS
CMU verticale (kg)	1400	2500	4000	6700	10000
Pour chaîne Ø (mm)	6	7 et 8	10	13	16
B (mm)	8,5	11	15	18	21
C (mm)	13,5	17	22	26	32
D (mm)	53,5	70	86,5	110,5	129
E (mm)	22	28	34	47	60
F (mm)	8	10	13	17	19
G épaisseur (mm)	22	30	44	53	64
H (mm)	84	109	135,5	175,5	210
L (mm)	47	53	74	96	116
Poids (kg)	0,18	0,4	0,88	1,95	3,2

Cotes avec écarts minimales possibles.

**MODÈLE
ÉQUIPÉ D'UN
LINGUET !**

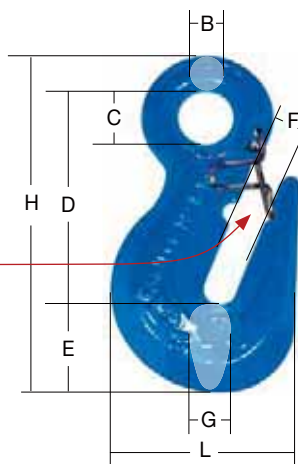

Réf. 5855 : CROCHET PARALLÈLE À CHAPE

Acier allié estampé à très Haute Résistance
Coefficient de sécurité 4/1



CODE	A	B	C	D	E	F	H	I
CMU verticale (kg)	1400	1900	2500	4000	6700	10000	16000	19000
Pour chaîne Ø (mm)	6	7	8	10	13	16	20	22
A (mm)	7,5	10	10	13	16	19	23	26
B (mm)	7,5	9	10	13	16	21	24	26
C (mm)	8,8	11,4	10,9	15	17,5	18,3	22	25
D (mm)	51,5	66,5	66	80	105,4	112	118	154
E (mm)	22	28	28	34	47	60	65	68
F (mm)	8	10	10	13	17	19	23,5	26
G épaisseur (mm)	22	30	30	44	53	64	85	92
H (mm)	77,3	109	111	127	164	188	223	260
L (mm)	46,5	56	54	72	96	115	145	159
Poids (kg)	0,2	0,44	0,44	0,96	2,1	3,4	5,2	7,8

Cotes avec écarts minimales possibles.

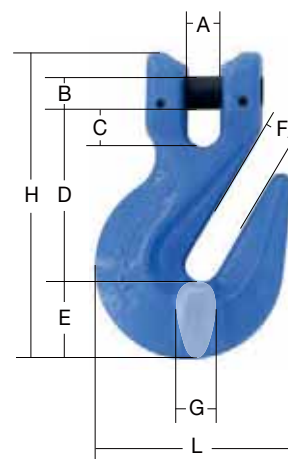

Réf. 5820 : MAILLON DE JONCTION

Acier allié estampé à très Haute Résistance
Coefficient de sécurité 4/1



CODE	A	B	C	D	E	F	H	I	K
CMU verticale (kg)	1400	1900	2500	4000	6700	10000	16000	19000	26500
Pour chaîne Ø (mm)	6	7	8	10	13	16	20	22	26
A (mm)	17	22	23	28	33	39	47	55	68
B (mm)	7	8	10	12,6	16,5	20	25	27	32
C (mm)	17	23	24,5	26,5	35	38,5	44	49	59
D (mm)	45	59	63	71	93	107	123	137	163
E (mm)	11	12,5	14	18	23	29,5	35,5	39	45
poids (kg)	0,08	0,14	0,18	0,34	0,68	1,22	2,13	3	6,8

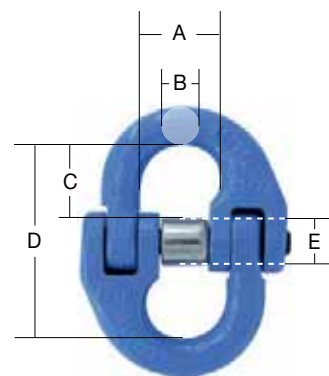

CHAÎNES

Réf. 5865 : CROCHET DE FONDERIE

Acier allié estampé à très Haute Résistance
Coefficient de sécurité 4/1



CODE	A	C	D	E	F
CMU verticale (kg)	1400	2500	4000	6700	10000
Pour chaîne Ø (mm)	6	7 et 8	10	13	16
B (mm)	11,5	13,5	14	19	24
C (mm)	15	18	32	27	47
D (mm)	102,5	125	150	173	210
E (mm)	26	29	30	40	48
F (mm)	53,5	62	76	89	102
G épaisseur (mm)	22	25	23	38	45
Poids (kg)	0,61	0,92	1,77	2,82	5,03

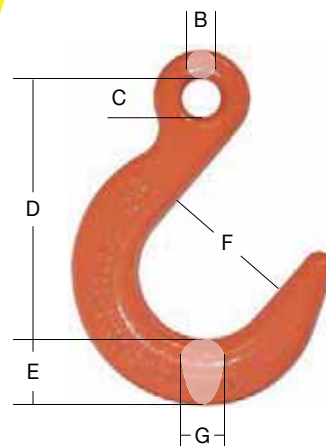

Réf. 5860 : GRIFFE DE RACCOURCISSEMENT

Acier allié à Haute Résistance
Coefficient de sécurité 4/1 : utilisation en élingues-chaîne



CODE	A	B	C	D	E	F
CMU verticale (kg)	1400	1900	2500	4000	6700	10000
Pour chaîne Ø mm	6	7	8	10	13	16
A (mm)	8	9,5	9,5	12	15,5	21
B (mm)	7,5	9	10	13	16	21
C (mm)	10	10	10	14,5	18	21
D (mm)	45	56	56	78	90	106
E (mm)	7,5	10	10	12	15,5	19
Poids (kg)	0,21	0,48	0,48	1,12	1,83	2,83

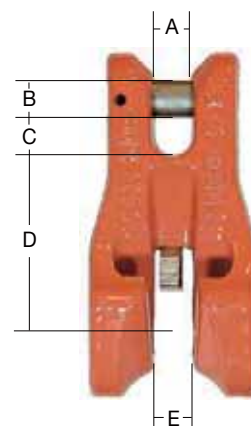

ÉLINGUES CHAÎNE

ACIER INOX LONGUEUR À LA DEMANDE

Chaîne et accessoires en acier inox 316. Coefficient de sécurité 4/1

INOX

**LEVAC
PRODUCTION**

Équipées de CROCHETS STANDARD INOX

CHAÎNES



1
brin

réf. 4260



2
brins

réf. 4300



3
brins

réf. 4331



4
brins

réf. 4348

ÉLINGUES RÉGLABLES
sur demande

INOX
Crochet raccourcisseur INOX réf 5125

CODE	KS	MS	PS	TS	VS
Diamètre chaîne (mm)	5	7	10	13	16
1 BRIN : C.M.U verticale (kg)* [Réf. 4260]	500	1000	2000	3200	4500
2 BRINS : C.M.U verticale (kg)* [Réf. 4300]	630	1400	2800	4400	7000
3 BRINS : C.M.U verticale (kg)* [Réf. 4331]	1050	2100	4200	6700	10500
4 BRINS : C.M.U verticale (kg)* [Réf. 4348]	1050	2100	4200	6700	10500

* Les CMU présentées sont données pour des applications générales de levage, dont l'angle de levage est compris entre 0 et 90° (facteur d'élingage 1 (1 brin), 1,4 (2 brins), 2,1 (3 et 4 brins)). Pour des utilisations différentes, consultez-nous pour en faire l'étude.

Pour calculer vos charges d'utilisation en fonction de l'angle de levage aidez-vous du tableau page 51.

Réf. 5125 : CROCHET RACCOURCISSEUR, INOX



Acier Haute Résistance INOX Aisi 318LN
Coefficient de sécurité 4/1

CODE	A	B	C	D	E
CMU verticale (kg)	900	1550	2450	3850	6000
Pour chaîne Ø (mm)	6	8	10	13	16
C (mm)	25	28	38	48	56
D (mm)	112	148	187	243	299
Ø F (mm)	25,5	34	40	50	61
L (mm)	45	56	70	91	108
Poids (kg)	0,46	1	2	4,5	7,6

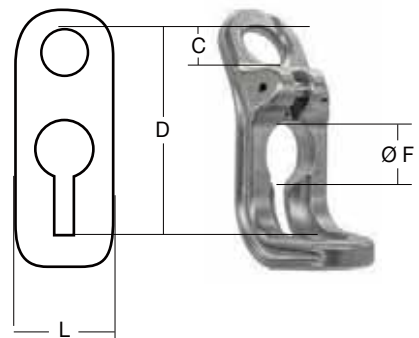

INOX

Réf. 5050 : ANNEAU DE TÊTE SIMPLE, INOX

Acier Haute Résistance **INOX Aisi 318LN**
Coefficient de sécurité 4/1

DIN 5688

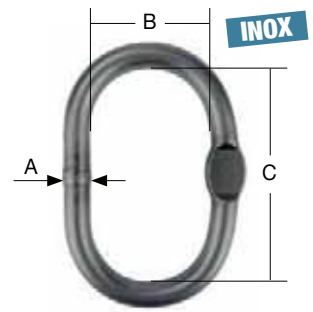

CODE	AA	A	B	C	D	E	F	G
CMU verticale (kg)	630	1550	2450	3550	6000	8000	12000	16000
Pour chaîne Ø (mm) [1 brin]	5	7	-	10	13	16	-	-
Pour chaîne Ø (mm) [2 brins]	4	-	7	10	-	13	16	20
A (mm)	10	13	16	18	22	26	32	36
B (mm)	50	60	60	75	90	100	110	140
C (mm)	80	110	110	135	160	180	200	260
poids (kg)	0,15	0,34	0,53	0,80	1,50	2,30	3,90	6,35

Réf. 5051 : ANNEAU DE TÊTE TRIPLE, INOX

Acier Haute Résistance **INOX Aisi 318LN**
Coefficient de sécurité 4/1

DIN 5688

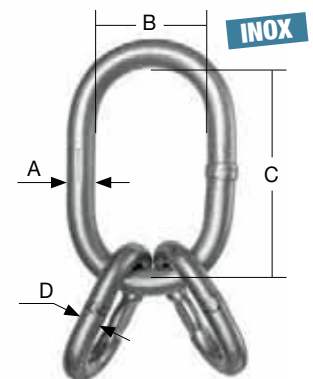

E et F : dimensions intérieures des petites mailles

CODE	A	BB	B	C	D	E
CMU verticale (kg)	1300	2650	3250	5150	8150	12600
Pour chaîne Ø (mm) [3-4 brins]	5	6	7	10	13	16
A (mm)	13	16	18	22	26	32
B (mm)	60	60	75	90	100	110
C (mm)	110	110	135	160	180	200
D (mm)	10	13	16	18	22	26
E (mm)	60	60	75	90	100	110
F (mm)	44	54	70	85	115	140
Poids (kg)	0,52	0,97	1,60	2,76	4,45	7,55

Réf. 5126 : CROCHET À OEIL À LINGUET, INOX

Acier Haute Résistance **INOX Aisi 318LN**. Équipé d'un linguet de sécurité.
Coefficient de sécurité 4/1

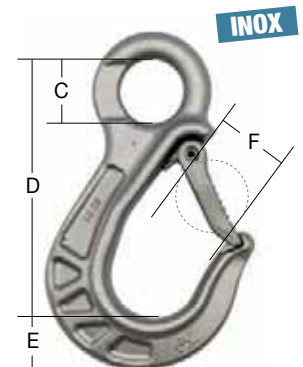

CODE	A	B	C	D	E
CMU verticale (kg)	900	1550	2450	3850	6000
Pour chaîne Ø (mm)	5 et 6	7 et 8	10	13	16
C (mm)	25	27	37	48	55
D (mm)	100	126	155	195	230
E (mm)	22	28	34	45	51
F (mm)	25	32	40	51	66
Poids (kg)	0,35	0,79	1,37	3	4,8

Réf. 5184 : MAILLON DE JONCTION, INOX

Acier Haute Résistance **INOX Aisi 318LN**
Coefficient de sécurité 4/1

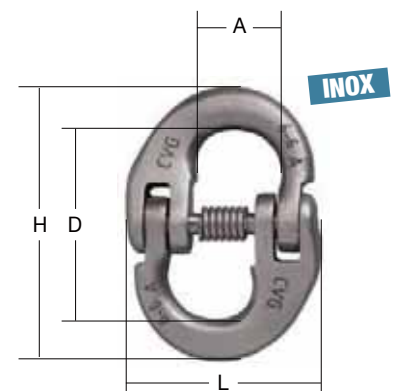

CODE	AA	B	C	D	E
CMU verticale (kg)	630	1250	2450	3850	6000
Pour chaîne Ø (mm)	5	7	10	13	16
A (mm)	16	20	29	38	47
D (mm)	33	42	69	75	92
H (mm)	47	61	98	105	129
L (mm)	36	48	65	81	101
poids (kg)	0,05	0,09	0,31	0,52	0,98

Réf. 4360 : ÉLINGUE-CHAÎNE DE DÉBARDAGE

**SPÉCIALE
FORESTIER**

**LEVAC
PRODUCTION**

Spéciale débardage et travaux forestiers.

- Chaîne éprouvée Haute Résistance Grade 100
- Passage facile sous les grumes grâce à l'**aiguille de débardage**
- Raccourcissement possible avec le **crochet coulissant**
- Boucles étranglées faciles à former/défaire grâce au **crochet « choker »**

Chaîne
grade 100



Longueur à la demande

CODE	A	B	C	D
Ø chaîne (mm)	6	7	8	10
Force de traction (T)	2,8	3,8	5	8

COMPOSANTS / ACCESSOIRES ASSOCIÉS :

Réf. 5103 : Crochet choker à chape

POUR CHAÎNE

Pour l'accrochage/déaccrochage facile de la chaîne forestière.

Déaccrochage involontaire rendu impossible par l'ergot.

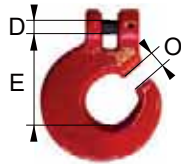

Réf. 5103 CODE :	F	G	H	J
Grade	100	80	80	80
Ø chaîne (mm)	6	7 et 8	10	13
Force de traction (kg)	1,3	2	3,15	5,3
D (mm)	7,4	9,2	13	16
E (mm)	43	59	84	94
O (mm)	8	10,5	12,9	16

Réf. 5103 : Crochet choker à chape

POUR CHAÎNE COULISSANT

Pour l'accrochage/déaccrochage facile du câble de treuil.

Grâce au passage du crochet (fente) : accrochage et retrait rapide du câble.

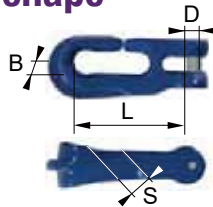

Réf. 5103 CODE :	V7	V8	V10
Ø chaîne (mm)	7	8	10
Force de traction (kg)	4,5	6	8,5
B (mm)	36	36	36
D (mm)	9	10	12,5
L (mm)	87,5	87	85,5
S (mm)	16,5	16,5	16,5

Réf. 5106 : Crochet raccourcisseur

POUR CHAÎNE COULISSANT

Raccourcissement de la chaîne. Évite la déformation des maillons.

UTILISABLE DES 2 CÔTÉS sans réduction de la force de traction!

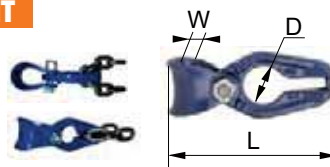

Réf. 5106 CODE :	B	C *
Ø chaîne (mm)	7-8	10
Force de traction (kg)	6	8,5
D (mm)	34	42
W (mm)	20	36
L (mm)	145	208

! * Réf 5106C, Ø10mm uniquement compatible avec chaîne NFE-26012 Classe 80 : réf. 2020DN80, page 90

Réf. 5073 : Attache de câble

POUR CHAÎNE

Réduction de la force de traction admissible des chaînes Ø 8 mm (3000 daN) et Ø 10 mm (4500 daN).



Réf. 5073 CODE :	G	GA (avec anneau) **
Ø chaîne (mm)	8-12	12 maxi
L (mm)	165	-



** Jusqu'à épuisement du stock

Réf. 5106 : Aiguille pour élingue de débardage

Pour élingue de débardage. Facilite le passage de la chaîne sous les grumes.

L'accrochage se fait à la longueur voulue.



Réf. 5106 CODE :	-6AIG	AIG
Ø chaîne (mm)	5-6	7-10
Ø aiguille (mm)	7	9,5
Longueur (mm)	250	220



Réf. 4370 : ÉLINGUE CHAÎNE LÈVE-FUTS

Longueur L : 0,8m / 1m / 1,5m

Levage **horizontal** de fûts métalliques à rebords
Chaîne Ø 7mm, en acier grade 80
Coefficient de sécurité 5/1

Utilisation avec un angle maximum de 60°

LEVAC
PRODUCTION



Levage
HORIZONTAL



CODE :	A	B	C
CMU (kg)	1000	1000	1000
Diamètre chaîne (mm)	7	7	7
L : longueur (mm)	800	1000	1500
Poids de l'élingue (kg)	5,5	6,1	7,8
réf. 5055 Anneau de tête	CODE : A	A	A
réf. 5185 Maillon de jonction	CODE : C	C	C
réf. 2035 Chaîne de levage	CODE : BEX	BEX	BEX
réf. 5107 Crochet lève-fût	CODE : A	A	A

COMPOSANTS / ACCESSOIRES ASSOCIÉS :

Réf. 5055 : Anneau de tête Acier allié HR. Coefficient de sécurité 4/1

CODE	A
CMU verticale (kg)	1600
Pour chaîne Ø (mm)	6-7



Réf. 5185 : Maillon de jonction Acier allié estampé HR. Coefficient de sécurité 4/1

CODE	C
CMU (kg)	2000
Pour chaîne Ø (mm)	7 et 8



Réf. 2035 : Chaîne de levage HR Grade 80

EN 818-2

Acier allié traité thermiquement et non vieillissant. Allongement minimum avant rupture de 25%

CODE	BEX
Ø chaîne (mm)	7
C.M.U (kg)	1500



Réf. 5107 : Crochet lève-fût

CODE	A	Coefficient de sécurité 5/1
CMU (kg) la paire	1000	Largeur de prise : 53/70 mm

UTILISABLE
UNIQUEMENT
PAR PAIRE



Réf. 4371 : ÉLINGUE CHAÎNE LÈVE-FUTS

Longueur L1 : 0,73m

Levage **horizontal et vertical** de fûts métalliques à rebords
Équipée de pinces à mâchoires.

Le serrage des pinces est proportionnel à la charge, limitant ainsi le risque de dommage.

Chaîne Ø 6mm
Coefficient de sécurité 4/1



Levage
HORIZONTAL
et
VERTICAL

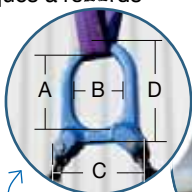

Anneau de tête

- A : 85 mm
- B : 60 mm
- C : 105 mm
- D : 127 mm



Pinces à mâchoires

- Ouverture : 30 mm
- Longueur : 125 mm
- Largeur : 70 mm
- Épaisseur : 32 mm

CODE :	A
CMU (kg)	1000
Diamètre chaîne (mm)	6
L1 : longueur totale (mm)	730
L2 : longueur axe à axe (mm)	480
Poids de l'élingue (kg)	3,4

Réf. 4390 : ÉLINGUE CHAÎNE LÈVE-TOLES

Levage **horizontal** de tôles et plaques unitaires ou en paquets cerclés (monobloc)
Chaîne en acier Haute Résistance
Coefficient de sécurité 4/1

LEVAC PRODUCTION

GRADE 80

Utilisation : • 1 élingue 2 brins
• 2 élingues 2 brins, avec palonnier

La cote L doit être comprise entre Gx1,3 (45°) et Gx0,70 (90°)
Ne jamais utiliser une élingue 4 brins
Ne jamais lever plusieurs tôles de tailles différentes

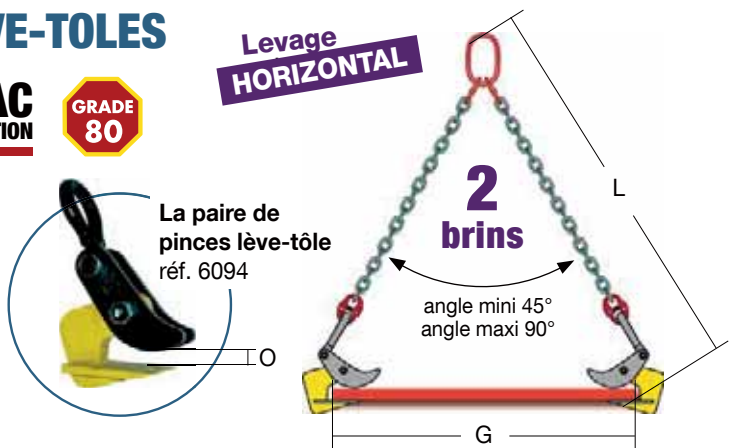

Longueur L à la demande

CODE :	A	B	C	D	E	F	G	H	I	J	JR
CMU avec angle 45° à 90° (kg)	1000	2000		4000		6000		8000		10000	
Diamètre chaîne (mm)	6	7		10		13		13		16	
O : Ouverture pince mini-maxi (mm)	5-32	5-32	20-50	5-50	50-100	5-75	50-125	5-75	50-125	5-100	50-150
Poids de l'élingue (kg)	10,6	14,6	14,8	24,6	30,6	58,9	68,9	53,1	70,1	115,3	128,3
réf. 5055 Anneau de tête CODE :	A	C	C	E	E	F	F	F	F	G	J
réf. 5185 Maillon de jonction CODE :	B	C	C	D	D	E	E	E	E	F	F
réf. 2035 Chaîne de levage CODE :	A	B	B	D	D	E	E	E	E	F	F
réf. 6094 Pince à tôle CODE :	A10	B20	B20L	C40	C40L	D60	D60L	E80	E80L	F100	F100L

COMPOSANTS / ACCESSOIRES ASSOCIÉS :

Réf. 5055 : Anneau de tête

Acier allié à Haute Résistance. Coefficient de sécurité 4/1

CODE	A	C	E	F	G	J
CMU verticale (kg)	1600	2000	5300	8000	11200	21200
Pour chaîne Ø (mm)	6-7	8	13	16	18	26



Réf. 5185 : Maillon de jonction

Acier allié estampé à Haute Résistance. Coefficient de sécurité 4/1

CODE	B	C	D	E	F
CMU (kg)	1120	2000	3150	5300	8000
Pour chaîne Ø (mm)	6	7 et 8	10	13	16



Réf. 2035 : Chaîne de levage HR Grade 80

EN 818-2

Acier allié traité thermiquement et non vieillissant. Allongement minimum avant rupture de 25%

CODE	A	B	D	E	F
Ø chaîne (mm)	6	7	10	13	16
C.M.U (kg)	1120	1500	3150	5300	8000



Réf. 6094 : Pinces à tôle, la paire

OUVERTURE DE 5-32 mm à 5-100 mm

CODE	A10	B20	C40	D60	E80	F100
CMU (kg) la paire	1000	2000	4000	6000	8000	10000
Ouverture mini-maxi (mm)	5-32	5-32	5-50	5-75	5-75	5-100

GRANDE OUVERTURE DE 20-50 mm à 50-150 mm

CODE	-	B20L	C40L	D60L	E80L	F100L
CMU (kg) la paire	-	2000	4000	6000	8000	10000
Ouverture mini-maxi (mm)	-	20-50	50-100	50-125	50-125	50-150



Réf. 4392 : ÉLINGUE CHAÎNE LÈVE-TUYAUX

Levage **horizontal** de tuyaux béton, fonte, acier

Chaîne en acier à Haute Résistance

Coefficient de sécurité 4/1

Peut être utilisée par paire avec un palonnier



Levage **HORIZONTAL**

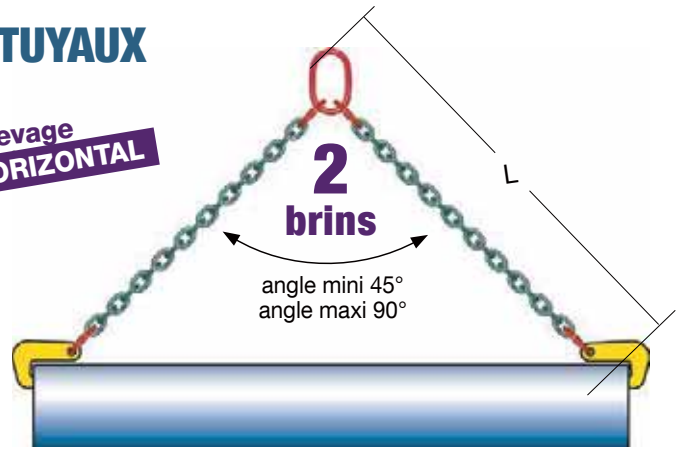

Longueur L à la demande

CODE :	J	K	L	M
CMU avec angle 45° à 90° (kg)	2000	4000	6000	8000
Diamètre chaîne (mm)	7	10	13	16
Épaisseur mini-maxi tuyaux (mm)	0-30	10-40	20-50	35-65
réf. 5055 Anneau de tête	CODE : C	E	F	G
réf. 5185 Maillon de jonction	CODE : C	D	E	F
réf. 2035 Chaîne de levage	CODE : B	D	E	F
réf. 6097 Pincès lève-tuyau	CODE : A20LB	B40LB	C60LB	D80LB
réf. 5211 Manilles (en option)	CODE : E	G	G	I



COMPOSANTS / ACCESSOIRES ASSOCIÉS :

Réf. 5055 : Anneau de tête

Acier allié à Haute Résistance. Coefficient de sécurité 4/1

CODE	C	E	F	G
CMU verticale (kg)	2000	5300	8000	11200
Pour chaîne Ø (mm)	8	13	16	18



Réf. 5185 : Maillon de jonction

Acier allié estampé à Haute Résistance. Coefficient de sécurité 4/1

CODE	C	D	E	F
CMU (kg)	2000	3150	5300	8000
Pour chaîne Ø (mm)	7 et 8	10	13	16



Réf. 2035 : Chaîne de levage HR Grade 80

EN 818-2

Acier allié traité thermiquement et non vieillissant. Allongement minimum avant rupture de 25%

CODE	B	D	E	F
Ø chaîne (mm)	7	10	13	16
C.M.U (kg)	1500	3150	5300	8000



Réf. 6097 : Pincès lève-tuyau, la paire

CODE	A20LB	B40LB	C60LB	D80LB
CMU (kg) la paire	2000	4000	6000	8000
O : épaisseur maxi tuyau (mm)	40	50	60	70
A (mm)	102	125	152	172
B (mm)	16,3	24,3	28,3	30,3
E (mm)	35	40	51	55
H (mm)	116	142	173	190
L (mm)	62	77	90	105
Épaisseur (mm)	20	30	30	40

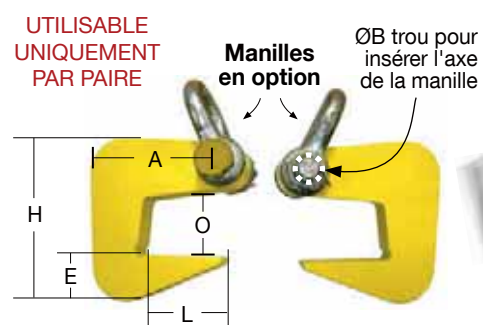

Détail PAGE 183

Réf. 4391 : ÉLINGUE CHAÎNE LÈVE-BUSES [Pincés jaunes]

Levage **vertical** de buses et regards en béton

Chaîne : Ø 8mm, en acier grade 80

Pincés : - Acier allié Haute Résistance, non-vieillissant
- Pattes revêtues époxy à chaud

A = 135 mm
B = 75 mm
C = 18 mm
D = 180 mm
E = 220-215 mm
F = 80-90 mm

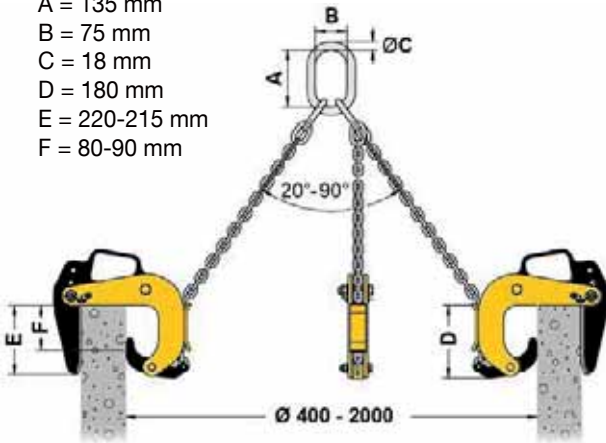

CODE :	AE	G
CMU (kg)	1500	3000
Diamètre chaîne (mm)	8	8
L : longueur (mm)	1500	3000
O : Ouverture pince mini-maxi (mm)	40-120	50-180
Poids de l'élingue (kg)	43	85

Levage
VERTICAL

CHARGES
1500 KG
3000 KG



Pince
lève-buse



CHAÎNES

Réf. 4391 : ÉLINGUE CHAÎNE LÈVE-BUSES [Pincés rouges]

Levage **vertical** de buses et regards en béton

Chaîne : Ø 8mm, en acier grade 80

Pincés : - Acier allié Haute Résistance, non-vieillissant
- Pattes revêtues époxy à chaud

CODE :	A	B
CMU (kg)	2000	3500
Diamètre chaîne (mm)	8	8
L : longueur (mm)	1500	1600
O : Ouverture pince mini-maxi (mm)	60-120	120-180
Poids de l'ensemble (kg)	34	65

Levage
VERTICAL

CHARGES
2000 KG
3500 KG



Détail
PAGE
182
Pince
lève-buse
réf. 6096

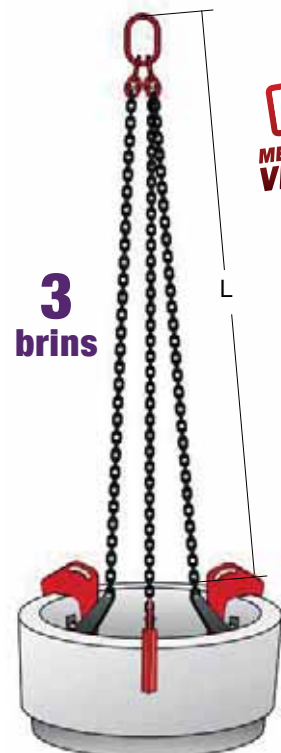

Réf. 4400 : ÉLINGUE EN TOILE MÉTALLIQUE

LEVAC
PRODUCTION

RÉPARABLE À VIE !

Levage et manutention de paquets de profilés

Tapis en mailles à fil rond

Coefficient de sécurité 5/1

Utilisation avec un angle de 45°

Température d'utilisation maxi : 200°C

Ensemble testé à 2 fois la CMU !

Longueur L à la demande

CODE :	A	B	C	D
CMU (kg)	1000	2000	3000	5000
A (mm)	75	124	203	300
B (mm)	143	137	173	180
C (mm)	155	200	205	282
D (mm)	118	195	283	402
E (mm)	63	89	85	127
F (mm)	76	89	105	126
Épaisseur chape femelle (mm)	12	15	15	20
Épaisseur chape mâle (mm)	12	15	15	20 </td
Épaisseur tapis métallique (mm)	14,5	14,5	14,5	14,5
Poids L=1m (kg)	3,7	6,7	12	15
Poids du mètre supplémentaire (kg)	3	4	8	12

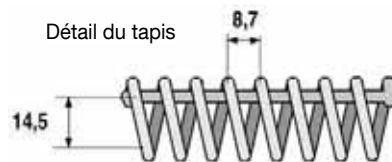
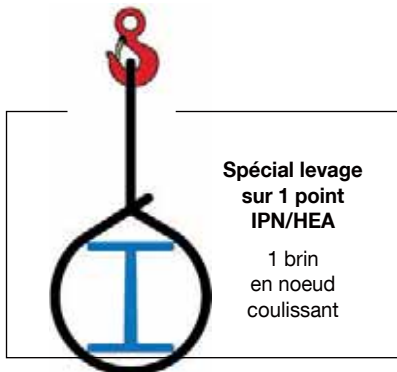

CHAÎNES

ZINGUÉE / GALVANISÉE / POLIE / INOX / PLASTIQUE



Chaînes de levage 86 à 93

- Chaîne de levage Grade 80 86
- Chaîne de levage Grade 100 87
- Chaîne de levage Grade 120 87
- Chaîne de levage inox 93
- Chaîne de charge pour palans 91



Chaînes de manoeuvre et transmission 90 à 91

- Chaîne de manoeuvre pour palans 91
- Chaîne de transmission 90
- Chaîne inox NFE 26011 90



Chaînes en milieux humides 92

- Chaîne-câble qualité marine 92
- Chaîne liège galvanisée 92
- Chaîne de relevage pompes immergées 92



Autres applications

- Chaîne ordinaire soudée 88 à 89
- Chaîne inox DIN-763 / DIN-766 93
- Chaîne torse soudée 94
- Chaîne plastique 94
- Noix d'entraînement 94



La **notice d'utilisation** doit être à la disposition de l'utilisateur final qui doit en prendre connaissance avant toute mise en service.

Caractéristiques produits publiées à titre indicatif susceptibles de modification sans préavis.

Informations techniques et consignes de sécurité : page 11.

Vérifications Générales Périodiques (VGP) : pages 338 à 339.



GÉNÉRALITÉS SUR LES CHAÎNES

ZINGUÉE :

- Couche de zinc appliquée par électrolyse.
- Aspect de surface : brillant lisse.
- Préconisée à l'intérieur des bâtiments.

GALVA :

- Couche de zinc appliquée par immersion dans un bain de métal en fusion.
- Aspect de surface : gris rugueux.
- Préconisée en extérieur, dans l'eau douce et de mer (meilleure tenue à la corrosion).

INOX :

- Alliage d'acier et de chrome résistant à la corrosion.
- Aspect de surface : mat ou brillant.
- Préconisé en milieux humides.

POLIE :

- Surface de métal lissée par abrasion ou polissage.
- Aspect de surface : brillant et réfléchissant.
- Préconisé pour l'esthétique et la réduction de rugosité.

Chaînes de levage :

Chaînes en acier allié haute résistance (souvent grades 80 ou 100), traitées thermiquement.

Utilisées pour le levage de charges, élingues, palans et appareils de levage. Elles doivent être conformes aux normes en vigueur (EN 818), marquées et contrôlées périodiquement.

Chaînes de charge :

Chaînes en acier carbone ou allié, résistance mécanique intermédiaire.

Utilisées pour l'arrimage, la traction ou la suspension de charges non destinées au levage de personnes. Choisir le diamètre et la résistance adaptés à l'effort appliqué.

Chaînes ordinaires :

Chaînes en acier doux, non calibrées, résistance limitée.

Utilisées pour des usages courants : fermeture, signalisation, décoration, retenue légère. Choix économique pour des efforts faibles.

Chaînes en milieu humide, marin, ou immergée :

Chaînes en acier galvanisé à chaud ou en acier inoxydable.

Utilisées en milieux humides, marins, ports, piscines ou applications immergées. Excellente résistance à la corrosion et à l'oxydation.

Chaînes de manœuvre :

Chaînes en acier calibrée, zinguées ou peintes.

Utilisées pour la commande manuelle de palans, rideaux métalliques ou mécanismes de manœuvre. Fonctionnement souple et régulier requis, entretien par nettoyage et lubrification.

Chaînes de transmission :

Chaînes en acier traité, précision dimensionnelle élevée.

Utilisées pour transmettre un mouvement ou une puissance (machines, convoyeurs, mécanismes industriels). Elles doivent être correctement alignées, tendues et lubrifiées.

Chaînes plastique :

Chaînes en matière synthétique (PVC, polyéthylène).

Utilisées pour le balisage, la signalisation, la délimitation de zones. Légères, résistantes à la corrosion et disponibles en couleurs vives.

Grade 80

CHAÎNES DE LEVAGE H.R.

Très grande résistance à la traction et à l'abrasion. Utilisation en élingues et engins à défricher.
Coefficient de sécurité 4/1

Réf. 2035

Grade 80

EN 818-2

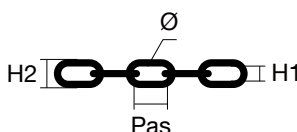

Acier allié traité thermiquement et non vieillissant. Allongement minimum avant rupture de 25%

CODE	A	B	C	D	E	F	G	H	I	J	K	L
Ø chaîne (mm)	6	7	8	10	13	16	18	19	20	22	26	32
C.M.U (kg)	1120	1500	2000	3150	5300	8000	10000	11200	12500	15000	21200	31500
H1 mini (mm)	7,8	9,1	10,4	13	16,9	20,8	23,4	24,7	26	28,6	33,8	41,6
H2 maxi (mm)	22,2	25,9	29,6	37	48,1	59,2	66,6	70,3	74	81,4	96,2	118
Pas (mm)	18	21	24	30	39	48	54	57	60	66	78	96
Tolérance sur H1 mini (mm)	+1,2	+1,4	+1,6	+2	+2,6	+3,2	+3,6	+3,8	+4	+4,4	+5,2	+6,2
Rupture (kg)	4480	6000	8000	12600	21200	32000	40000	44800	50000	60000	84800	126000
Poids/mètre (kg)	0,8	1,1	1,4	2,2	3,8	5,7	7,3	8,1	9	10,9	15,5	24,1

Réf. 2035 ANTICORROSION

Grade 80

EN 818-2

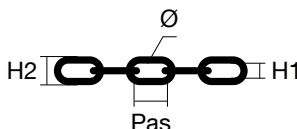

TRAITÉ ANTICORROSION

Acier allié traité thermiquement et non vieillissant. Allongement minimum avant rupture de 25%

CODE	AG	BG	CG	DG	EG	FG
Ø chaîne (mm)	6	7	8	10	13	16
C.M.U (kg)	1120	1500	2000	3150	5300	8000
H1 mini (mm)	8,5	10,5	12	14	19	23
H2 (mm)	21,5	25,4	29,2	35,5	46	57
Pas (mm)	18	21	24	30	39	48
Tolérance sur H2 mini (mm)	+1,2	+1,4	+1,6	+2	+2,6	+3,2
Rupture (kg)	4480	6000	8000	12600	21200	32000
Poids/mètre (kg)	0,8	1,1	1,4	2,2	3,8	5,7

Grades 100 et 120

CHAÎNES DE LEVAGE H.R.

Très grande résistance à la traction et à l'abrasion. Utilisation en élingues et engins à défricher.
Coefficient de sécurité 4/1

Réf. 2036

Grade 100

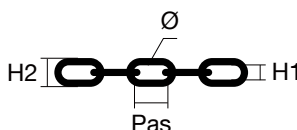

CODE	A	B	C	D	E	F	H	J	K	L
Ø chaîne (mm)	6	7	8	10	13	16	20	22	26	32
C.M.U (kg)	1400	1900	2500	4000	6700	10000	16000	18000	26500	40000
H1 mini (mm)	7,8	9,1	10,4	13	16,9	20,8	26	28,6	33,8	41,6
H2 maxi (mm)	22,2	25,9	29,6	37	48,1	59,2	74	81,4	96,2	118
Pas (mm)	18	21	24	30	39	48	60	66	78	96
Rupture (kg)	5600	7600	10000	16000	26800	40000	64000	72000	106000	160000
Poids/mètre (kg)	0,9	1,2	1,5	2,4	4	6	10	11,9	16,3	24,3

Réf. 2037

Grade 120 Pass 1061

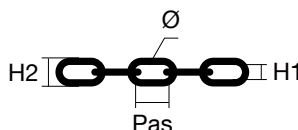

Performances de rupture supérieures aux normes européennes EN 818-1 et EN 812-2 !

CODE	B	C	D	E
Ø chaîne (mm)	7	8	10	13
C.M.U (kg)	2360	3000	5000	8000
H1 mini (mm)	10	11	14	19
H2 maxi (mm)	-	30,4	39,5	48,7
Pas (mm)	22	25	33	41
Rupture (kg)	9440	12000	20000	32000
Poids/mètre (kg)	1,28	1,64	2,66	4,59

CHAÎNES ORDINAIRES SOUDÉES

Pour toutes utilisations courantes

Réf. 2040 : Maillons courts

Acier ZINGUÉ

NFE 26020

Livrée en liasse de 25 mètres.

En Ø2mm : livrée en liasse de 30 mètres.

NE PAS UTILISER EN LEVAGE !

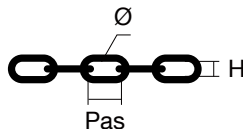

CODE	AAG30	AG	BG	CG	DG	FG	GG	IG	JG	KG
Ø chaîne (mm)	2	2,4	3	3,5	4	5	6	8	10	12
H (mm)	5	5	5	6	7	9	11	15	19	23
Pas (mm)	12	14	16	18	19	21	24	32	40	48
Charge utile indicative (kg)	25	40	60	75	100	155	230	400	620	900
Poids/mètre (kg)	0,07	0,11	0,16	0,21	0,3	0,5	0,73	1,3	2,05	2,9

Réf. 2041 : Maillons longs

Acier POLI

Acier ZINGUÉ

Acier GALVA

NFE 26020

Livrée en liasse de 25 mètres.

En zingué Ø14mm : livrée en liasse de 10 mètres.

En galva Ø5 et Ø6mm : livrée en liasse de 100 mètres.

NE PAS UTILISER EN LEVAGE !

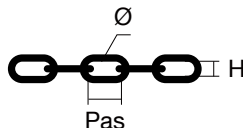

														Hors norme NFE 26020	
Acier poli	CODE :	-	AN	BN	CN	DN	EN	FN	GN	HN	IN	JN	KN	LN	MN
Acier zingué	CODE :	AAG	AG	BG	CG	DG	EG	FG	GG	HG	IG	JG	KG	LG	MG
Acier galva	CODE :	-	-	-	-	-	-	FFG	GGG	-	IGG	JGG	KGG	-	-
Ø chaîne (mm)		2	2,5	3	3,5	4	4,5	5	6	7	8	10	12	14	16
H (mm)		6	5	6	7	8	9	10	12	14	16	20	24	26	35
Pas (mm)		22	24	26	28	32	34	35	42	49	52	65	78	72	88
Charge utile indicative (kg)		25	40	60	75	100	125	155	230	300	400	620	900	1230	1600
Poids/mètre (kg)		0,07	0,1	0,15	0,2	0,27	0,34	0,43	0,63	0,86	1,1	1,75	2,56	3,61	4,67

BIEN CHOISIR :

- ACIER POLI :** Acier ayant subi un traitement de polissage pour le rendre plus lisse. Aspect de surface : brillant et lisse. Préconisé pour des applications esthétiques ou nécessitant une faible rugosité, sans protection particulière contre la corrosion.
- ACIER ZINGUÉ :** Couche de zinc appliquée par électrolyse. Aspect de surface : brillant et lisse. Préconisée pour un usage à l'intérieur des bâtiments.
- ACIER GALVA :** Couche de zinc appliquée par immersion dans un bain de métal en fusion. Aspect de surface : gris rugueux. Préconisée pour un usage en extérieur, dans l'eau douce et de mer (meilleure tenue à la corrosion).

CHAÎNES ORDINAIRES SOUDÉES

Pour toutes utilisations courantes

Réf. 2042

Acier ZINGUÉ

DIN 763

Livrée en liasse ou bobine.

Chaque liasse jusqu'au Ø7mm est livrée dans un carton individuel.

NE PAS UTILISER EN LEVAGE !

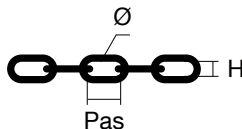

CHAÎNES

EN LIASSE



En liasse, CODE :	A	B	C	D	E	F	G	H	I	J	K	L	M
Ø chaîne (mm)	2,5	3	3,5	4	4,5	5	6	7	8	10	12	14	16
H (mm)	5	6	7	8	9	10	12	14	16	20	24	28	31
Pas (mm)	24	26	28	32	34	35	42	49	52	65	78	90	100
Liasse : longueur de chaîne	25 m	25 m	25 m	25 m	25 m	25 m	25 m	25 m	25 m	25 m	25 m	15 m	12,5 m
Poids de la liasse (kg)	2,5	3,75	5	6,75	8,75	10,75	15,75	21,5	27,5	44	64	52,2	55,7

EN BOBINE



En bobine, CODE :	AB	BB	-	DB	-	FB	GB	HB	IB	-	-	-	-
Ø chaîne (mm)	2,5	3	3,5	4	4,5	5	6	7	8	10	12	14	16
H (mm)	5	6	7	8	9	10	12	14	16	20	24	28	31
Pas (mm)	24	26	28	32	34	35	42	49	52	65	78	90	100
Bobine : longueur de chaîne	100 m	100 m	-	50 m	-	40 m	30 m	20 m	15 m	-	-	-	-
Poids de la bobine (kg)	10	15	-	13,5	-	17,2	18,9	17,2	16,5	-	-	-	-

Réf. 2042KIT1 : Distributeur équipé

Acier ZINGUÉ

DIN 763

VOS BOBINES RÉF. 2042 PRÉSENTÉES DANS UN DISTRIBUTEUR !

CONTIENT 6 BOBINES :

- 2 bobines de chaînes Ø 2,5 mm (2x 100 mètres)
- 2 bobines de chaînes Ø 3 mm (2x 100 mètres)
- 1 bobine de chaîne Ø 4 mm (1x 50 mètres)
- 1 bobine de chaîne Ø 5 mm (1x 40 mètres)

POUR UN TOTAL DE 490 MÈTRES !

Dimensions : H 170 x L 47 x P 45 cm

Livré non-monté.



CHAÎNES DE TRANSMISSION

Réf. 2010 : Norme NFE 26011 HR CL80

Acier H.R. Classe 80

NFE 26011

Chaîne calibrée

Adaptée pour le matériel agricole et les convoyeurs.

État de surface standard : finition polie.

Selon la norme NFE 26011, le Pas correspond à 3 fois le diamètre de chaîne.

CODE	CN80	DN80	EN80	FN80	GN80
Ø chaîne (mm)	8	10	12	14	16
H (mm)	10,4	13	15,6	18,2	20,8
Pas (mm) [Pas = 3 x Ø]	24	30	36	42	48
Rupture (kg)	8000	12500	18000	24600	32000
Poids/mètre (kg)	1,39	2,17	3,12	4,25	5,55

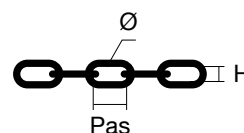

Voir aussi : réf. 5268
NOIX D'ENTRAÎNEMENT
pour chaîne de transmission



Détail
PAGE
94

Réf. 2020 : Norme NFE 26012 HR CL80

Acier H.R. Classe 80

NFE 26012

Chaîne calibrée

Adaptée pour le matériel agricole et les convoyeurs.

État de surface standard : finition polie.

Selon la norme NFE 26012, le Pas correspond à 3,5 fois le diamètre de chaîne.

CODE	CN80	DN80	EN80	FN80	GN80	HN80
Ø chaîne (mm)	8	10	12	14	16	18
H (mm)	11,2	14	16,8	19,6	22,4	24
Pas (mm) [Pas = 3,5 x Ø]	28	35	42	49	56	63
Rupture (kg)	8000	12500	18000	24600	32000	40700
Poids/mètre (kg)	1,31	2,05	2,96	4,02	5,26	6,70

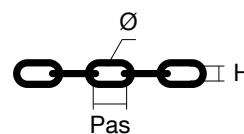

Voir aussi : réf. 5268
NOIX D'ENTRAÎNEMENT
pour chaîne de transmission



Détail
PAGE
94

Réf. 2081 : Norme NFE 26011 INOX

Acier INOX Aisi 316L

NFE 26011

Chaîne calibrée

Adaptée pour les équipement marins et immergés.

Selon la norme NFE 26011, le Pas correspond à 3 fois le diamètre de chaîne.

NE PAS UTILISER EN LEVAGE !

CODE	A	B	C	D	F	G	H	I
Ø chaîne (mm)	5	6	7	8	10	12	14	16
H (mm)	6,5	7,8	9,1	10,4	13	15,6	18,2	20,8
Pas (mm) [Pas = 3 x Ø]	15	18	21	24	30	36	42	48
Rupture indicative (kg)	1960	2820	3840	5020	7850	11300	15390	20100
Poids/mètre (kg)	0,54	0,78	1,06	1,39	2,17	3,12	4,25	5,55

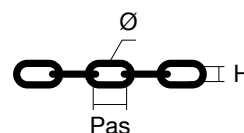

Voir aussi : réf. 5268
NOIX D'ENTRAÎNEMENT
pour chaîne de transmission



Détail
PAGE
94

CHAÎNES POUR PALANS

Réf. 2050 : CHAÎNE DE MANOEUVRE

Acier ZINGUÉ

Chaîne calibrée

Chaîne calibrée pour la manoeuvre de palans manuels.
Caractéristiques dimensionnelles adaptées aux noix et volants de manoeuvre.

NE PAS UTILISER EN LEVAGE !

CODE	A	B	C	F	G	J	M	N	O	P
Ø chaîne (mm)	5	5	5	5	5	6	6	6	6	6
H (mm)	7	8	8	10	8	7,4	9,6	9,2	7,2	9
Pas (mm)	17,5	23,5	24	26,8	27,4	18	26,5	26,7	27,7	27,8
Poids/mètre (kg)	0,51	0,45	0,45	0,44	0,44	0,8	0,67	0,67	0,64	0,64

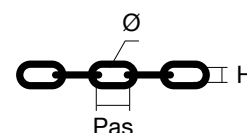

Réf. 2051 : CHAÎNE DE CHARGE DIN

Acier ANTI-CORROSION

DIN 5684-8

EN 818-7



Chaîne de charge Grade 80, traitée anti-corrosion Corolim™.
Résistance de l'acier : 80 kg/mm²

CODE	D	F	G	H	I	J	K	M	N
Ø chaîne (mm)	4	5	6	7	8	9	10	13	16
C.M.U (kg)	500	780	1125	1500	2000	2500	3125	5300	7800
H1 mini (mm)	5	6	7,2	8,4	9,6	10,8	12	15,6	19,2
H2 maxi (mm)	13,7	16,9	20,2	23,6	27	30,4	34	44,2	54,4
Pas (mm)	12	15	18	21	24	27	28	36	45
Rupture (kg)	2000	3150	4500	6000	8000	10000	12500	21200	31500
Poids/mètre (kg)	0,35	0,54	0,8	1,1	1,4	1,8	2,2	3,8	5,7

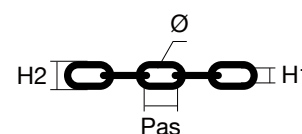

Réf. 2052 : CHAÎNE DE CHARGE ISO

Acier ANTI-CORROSION

ISO 3077



Chaîne de charge Grade 80, traitée anti-corrosion.
Résistance de l'acier : 80 kg/mm²

CODE	G	H
Ø chaîne (mm)	6,3	7,1
C.M.U (kg)	1250	1585
H1 mini (mm)	8,4	8,8
H2 maxi (mm)	21,48	23,54
Pas (mm)	19	21
Rupture (kg)	5000	6340
Poids/mètre (kg)	0,9	1,10

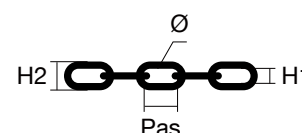

CHAÎNES DE MOUILLAGE

Chaînes utilisables en milieu humide, et/ou immergées.

Réf. 2015 : CHAÎNE CÂBLE

Acier GALVA

QUALITÉ MARINE

Mouillage

Pour guindeaux (treuils pour ancre) et mouillage. Acier galvanisé à chaud.

Livrée en liasse de 100 mètres.

NE PAS UTILISER EN LEVAGE !

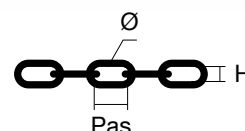

CODE	A	B	C	D	E	F
Ø chaîne (mm)	6	8	10	12	14	16
H (mm)	7,2	9,6	13,5	16,2	17,3	19,8
Pas (mm)	18,5	24	30	36	42	48
Charge utile indicative (kg)	610	1020	1220	2240	2510	3270
Poids/mètre (kg)	0,8	1,4	2,3	2,7	4,25	5,55
Liasse : longueur de chaîne	100 m	100 m	100 m	100 m	100 m	100 m

Réf. 2100 : CHAÎNE LIÈGE

Acier GALVA

Mouillage

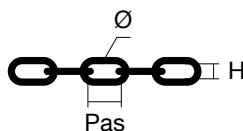

Utilisation en mouillage. Acier galvanisé.

Livrée en liasse.

NE PAS UTILISER EN LEVAGE !

CODE	AA	A	B	C	D	E	F	G	H	J
Ø chaîne (mm)	5	6	8	10	12	14	16	18	20	22
H (mm)	7	11	11,2	14	16,8	19,6	22,4	27	30	33
Pas (mm)	18,5	24	28	35	42	49	56	63	70	80
Résistance à la rupture (kg)	1270	1840	3270	5120	7370	10000	13110	16600	20400	24700
Poids/mètre (kg)	0,51	0,74	1,32	2,1	2,96	4,04	5,3	6,7	8,1	1
Liasse : longueur de chaîne	100 m	100 m	100 m	100 m	50 m	50 m	50 m	50 m	50 m	50 m

Réf. 2085 : CHAÎNE INOX DE RELEVAGE POUR POMPES IMMERGÉES

Acier INOX Aisi 316L

Mouillage

Levage (relevage) de pompes immergées. Coefficient de sécurité 4/1.

1 anneau tous les mètres environ. Les anneaux intermédiaires permettent un levage avec une hauteur perdue réduite.



Plaque d'identification réf. 2085-24 [Page 173]

Maillon de jonction

Maillon de chaîne

Anneau

CODE	PK4	PK5	PK6	PK8	PK10	PK13	PK16
C.M.U (kg)	400	630	850	1550	2450	3500	6300
Anneau	Ø fil (mm)	4	5	6	8	10	16
	H x Pas (mm)	6,2x16	6,5x15	7,8x18	10,4x24	13x30	20,8x48
Maillon chaîne	Ø fil (mm)	8	10	13	16	22	26
	H x Pas (mm)	35x70	50x80	60x110	60x110	75x135	90x180
Maillon jonction	Ø fil (mm)	5	6	8	10	13	22
	H x Pas (mm)	9x23	13x26	19x35	25x44	25x54	34x70
Poids/mètre (kg)	0,48	0,84	1,47	2,61	3,53	6,1	9,32

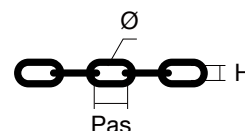

CHAÎNES INOX

Acier INOX AISI 316

Réf. 2082 : CHAÎNE INOX DE LEVAGE

Acier INOX Aisi 316

Classe 60

POUR ÉLINGUES

Pour la construction d'élingues-chaîne INOX. Coefficient de sécurité 4/1.

CODE	A	AA	B	BB	C	D	E
Ø chaîne (mm)	5	6	7	8	10	13	16
C.M.U (kg)	630	900	1250	1600	2500	4250	6300
H (mm)	7,5	8,7	9,5	10,8	13,5	17,5	21,5
Pas (mm)	15	18	21	24	30	39	48
Rupture (kg)	2550	3820	5100	6420	10200	17330	25490
Poids/mètre (kg)	0,58	0,82	1,11	1,43	2,25	3,77	5,62

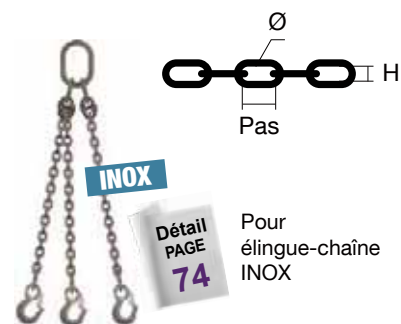

Réf. 2080 : CHAÎNE INOX Maillons courts

Acier INOX Aisi 316

DIN 766

NE PAS UTILISER EN LEVAGE !

CODE	AI	BI	DI	EI	FI	GI	HI	II
Ø chaîne (mm)	2	3	4	5	6	7	8	10
H (mm)	5	5	6	7	8	9	10	14
Pas (mm)	12	16	16	18,5	18,5	22	24	28
Charge utile indicative (kg)	50	125	175	320	400	630	800	1250
Poids/mètre (kg)	0,07	0,16	0,32	0,5	0,8	1	1,4	2,25

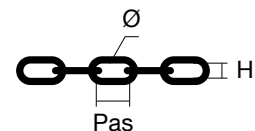

Réf. 2080 : CHAÎNE INOX Maillons longs

Acier INOX Aisi 316

DIN 763

NE PAS UTILISER EN LEVAGE !

CODE	AA	A	B	D	E	FIL	HIL	IIL	KIL
Ø chaîne (mm)	2	2,5	3	4	5	6	8	10	13
H (mm)	4	5	6	8	10	12	16	20	26
Pas (mm)	22	24	26	32	35	42	52	65	82
Charge utile indicative (kg)	30	50	60	100	160	200	400	630	1000
Poids/mètre (kg)	0,06	0,11	0,15	0,27	0,43	0,63	1,1	1,75	2,95

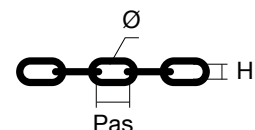

AUTRES CHAÎNES

Réf. 2043 : CHAÎNE TORSE SOUDÉE

Acier ZINGUÉ NFE 26020 Maillons longs



Pour toutes utilisations courantes

Livrée en liasse de 25 mètres.

NE PAS UTILISER EN LEVAGE !

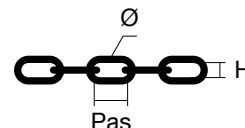

CODE	AG	BG	CG	DG	FG	GG	HG
Ø chaîne (mm)	2,5	3	3,5	4	5	6	7
H (mm)	4,5	5,5	6	6,5	8	10	11
Pas (mm)	23	25	27	30	33	40	46
Charge indicative (kg)	40	60	75	100	155	230	300
Poids/mètre (kg)	0,1	0,15	0,2	0,25	0,48	0,65	0,82

Réf. 2045 : CHAÎNE DE SIGNALISATION PLASTIQUE

PLASTIQUE

Pour la signalisation.

Livrée en liasse de 25 mètres.

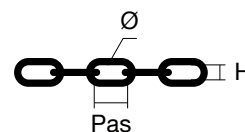

CODE	A	B	C
Chaîne	n°6	n°8	n°10
H (mm)	9	11	18
Pas (mm)	26	32	52
Poids/mètre (kg)	0,07	0,098	0,15

ACCESSOIRE POUR CHAÎNE

NOIX D'ENTRAÎNEMENT pour chaîne de transmission

Réf. 5268 AFNOR E-26011

EN FONTE FT25

Pour entraînement de chaîne

Dureté superficielle 225/255 Brinell

CODE	B	C	F
Pour chaîne Ø (mm) *	8	8	10
Nombre de Pans	6	14	8
A (mm)	44	44	55
B (mm)	110	232	180
C (mm)	55	175	109
D (mm)	52	90	100
E (mm)	55	60	70
Poids (kg)	2,2	8,3	8,5

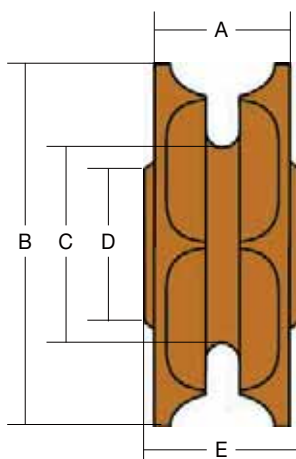

* Autres diamètres sur demande

ÉLINGUES-CÂBLE

GALVA / INOX



Élingues-câble galva 97 à 100

- 1 brin 97
- 2 brins 98
- 3 brins 99
- 4 brins 100



CÂBLES

Élingues-câble inox 101

- 1 brin 101
- Système inox d'architecture par câble 120



Élingues-câble spécifiques ... 101 à 103

- Élingue-câble anti-fouet 101
- Élingue-câble anti-chûte gainé noir 101
- Élingue-câble de sureté gainé pvc 101
- Élingue-câble de traction pour poids-lourds 101
- Élingue-câble de débardage (forestier) 102
- Élingue-câble à tête d'équilibrage type TC 103



Accessoires 104 à 124

- Anneaux / Crochets 104 à 107
- Serre-câbles / Étriers 108 à 109
- Piton / Oeil / Tendeur parallèle 111
- Cosses coeur / Manchons et Pincés 112 à 113
- Tendeurs / Tendeurs à lanterne 114 à 119
- Système d'architecture par câble 120 à 121
- Embouts / Ridoirs 121
- Tire-câbles 122
- Émerillons 123
- Boîtes à coin 124
- Chapes 111



La **notice d'utilisation** doit être à la disposition de l'utilisateur final qui doit en prendre connaissance avant toute mise en service.
Caractéristiques produits publiées à titre indicatif susceptibles de modification sans préavis.
Informations techniques et **consignes de sécurité** : page 11.
Vérifications Générales Périodiques (VGP) : pages 338 à 339.

ÉLINGUE-CÂBLE ACIER GALVA COMPOSITION TYPE

Votre élingue est composée d'un câble en acier galvanisé à boucles cossées aux extrémités, un anneau de tête simple ou triple (selon nombre de brins), et un ou plusieurs crochets de levage (selon nombre de brins).

CÂBLES

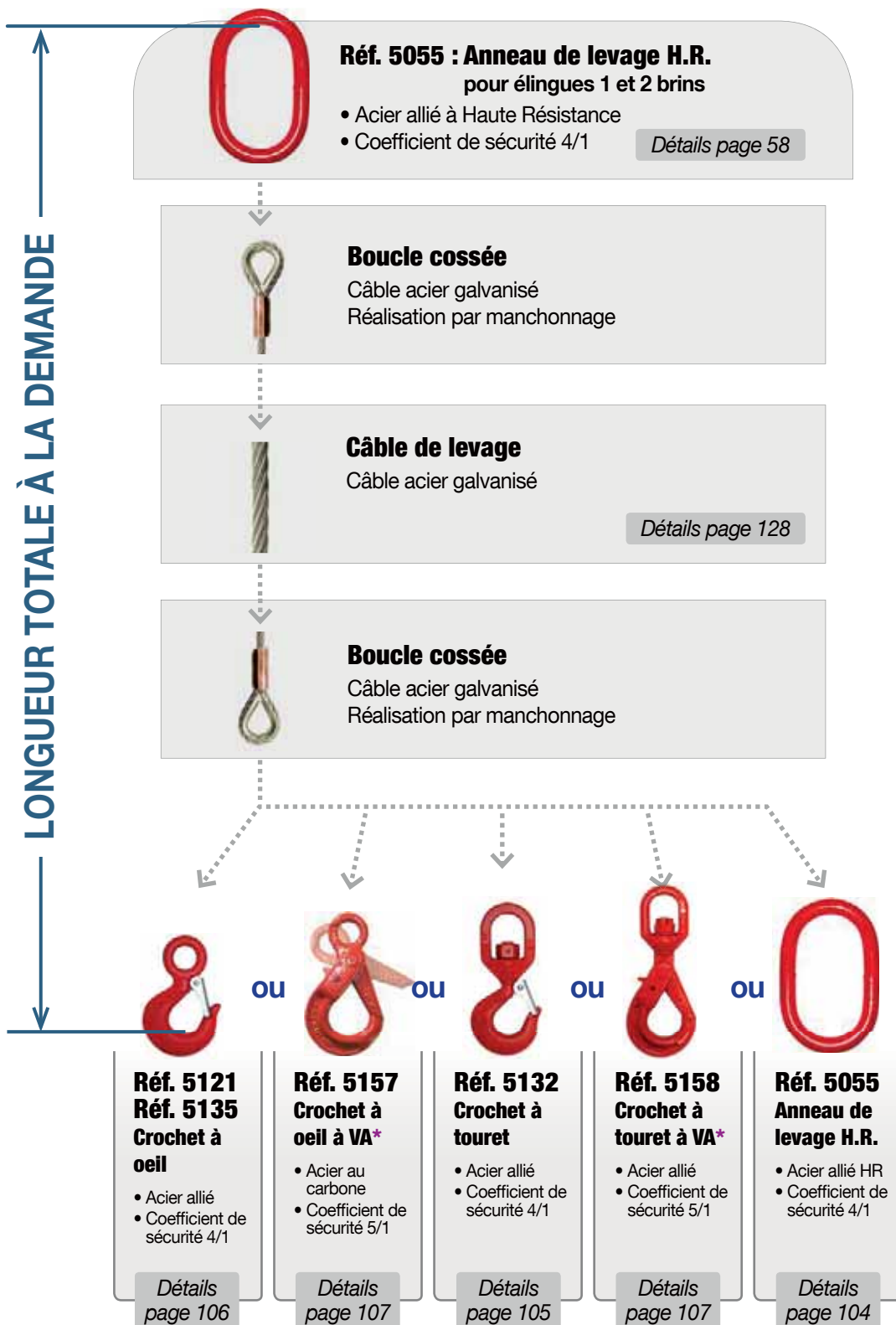

* VA = Verrouillage Automatique

ÉLINGUES CÂBLE

1 Brin

ACIER GALVA LONGUEUR À LA DEMANDE

NF EN 13414

LEVAC
PRODUCTION

Câble acier galvanisé. Réalisation par manchonnage. Coefficient de sécurité 5/1

CÂBLES



CODE [réf. 4700 à 4728]	A	B	C	D	E	F	G	H	K	L	M	N	O	P	Q	S
Diamètre câble (mm)	4	5	6	7	8	9	10	12	14	16	18	20	22	24	26	30
C.M.U verticale (kg) #	200	250	400	650	750	1000	1250	1500	2000	2500	3000	4000	5000	6000	7500	10000
Long. int. grande boucle (mm)	90	110	130	160	180	200	220	250	300	350	400	440	490	530	580	660
réf. 5055 Anneau de tête	A	A	A	A	A	A	A	A	C	D	D	E	E	F	F	-
réf. 5080 Cosse	A	B	C	D	D	E	E	F	G	H	I	J	K	L	M	O
réf. 5121 Crochet à oeil	-	-	-	-	-	B	B	B	C	C	D	D	E	E	F	G
réf. 5135 Crochet à oeil	B	B	BB	C	C	-	-	-	-	-	-	-	-	-	-	-
réf. 5132 Crochet à touret	-	-	A	A	A	B	B	B	C	C	D	D	E	E	F	F
réf. 5157 Crochet à VA **	A	A	A	A	A	A	A	B	B	C	C	D	D	E	E	F
réf. 5105 Crochet coulissant	ALS	ALS	ALS	ALS	ALS	ALS	ALS	ALS	BLS	CLS	CLS	DLS	DLS	DLS	-	-

Les CMU présentées sont données pour des applications générales de levage, dont l'angle de levage est compris entre 0 et 90° (facteur d'élingage : 1). Pour des utilisations différentes, consultez-nous pour en faire l'étude.

* Réf. 4720, 4721, 4722 : appliquer un facteur d'élingage de 0,8 (et non pas 1) pour le calcul de la CMU.

** VA = Verrouillage Automatique

Pour calculer vos charges d'utilisation en fonction de l'angle de levage aidez-vous du tableau page 51.

ÉLINGUES CÂBLE 2 Brins

ACIER GALVA LONGUEUR À LA DEMANDE

NF EN 13414

LEVAC
PRODUCTION

Câble acier galvanisé. Réalisation par manchonnage. Coefficient de sécurité 5/1

CÂBLES

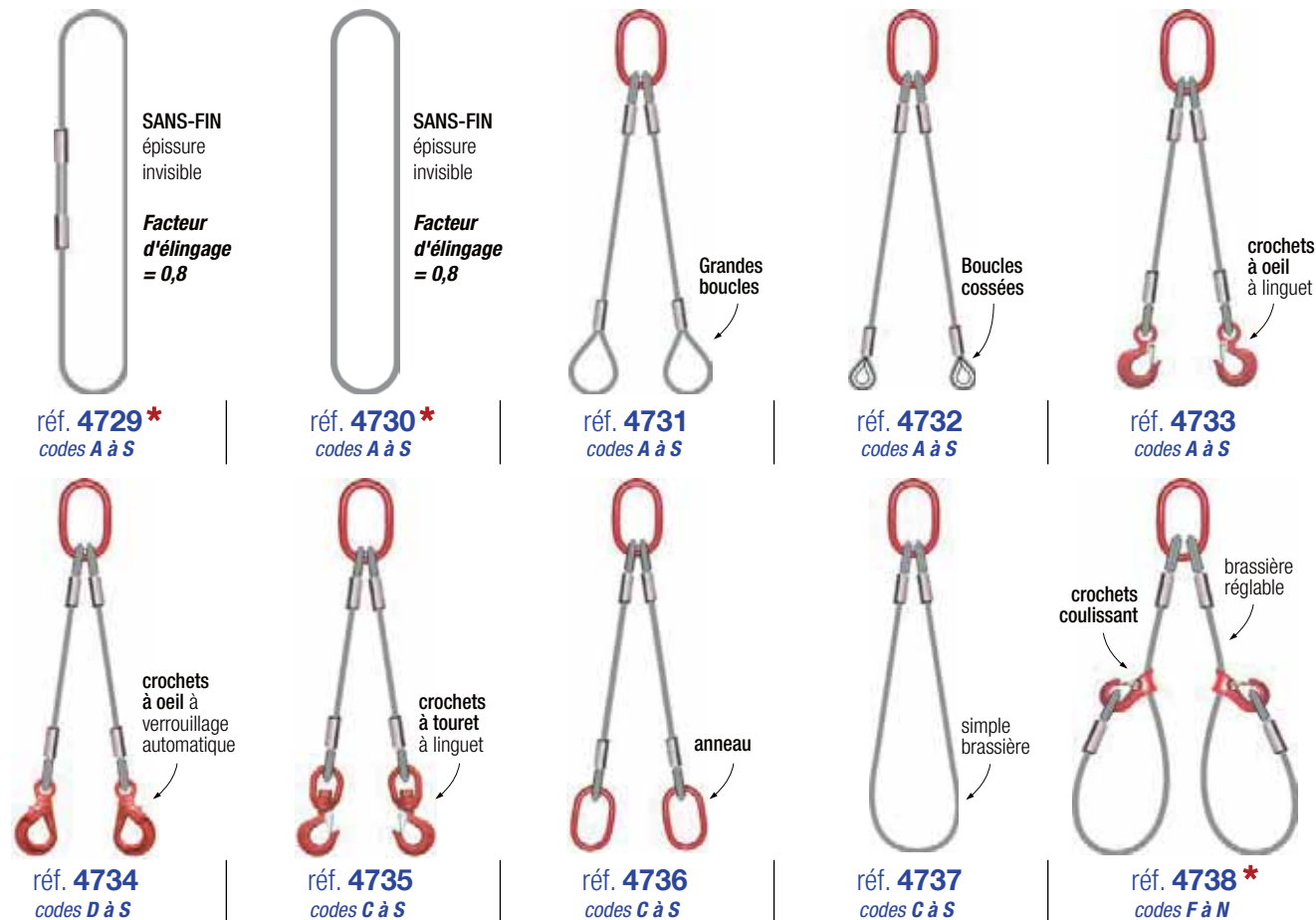

CODE [réf. 4729 et 4730]	A	B	C	D	E	F	G	H	J	K	L	M	N	O	P	Q	S
Diamètre câble (mm)	4	5	6	7	8	9	10	12	13	14	16	18	20	22	24	26	30
C.M.U (kg) [réf. 4729]	200	400	800	1200	1400	2000	2100	3100	3600	4250	5400	6400	8500	10000	12000	14000	20000
C.M.U (kg) [réf. 4730]	-	-	600	-	-	1400	-	2500	-	4000	-	5800	7000	-	9000	9500	-

CODE [réf. 4731 à 4738]	A	B	C	D	E	F	G	H	K	L	M	N	O	P	Q	S
Diamètre câble (mm)	4	5	6	7	8	9	10	12	14	16	18	20	22	24	26	30
C.M.U (kg) : facteur 1,4 #	280	420	560	900	1050	1400	1750	2100	2800	3500	4200	5600	7000	8400	10500	15000
C.M.U (kg) : facteur 1 #	200	300	400	640	750	1000	1250	1500	2000	2500	3000	4000	5000	6000	7500	10700
Long. int. grande boucle (mm)	90	110	130	160	180	200	220	250	300	350	400	440	490	530	580	660
réf. 5055 Anneau de tête haut	A	A	A	A	A	A	C	C	D	E	E	F	F	G	-	I
réf. 5055 Anneau bas	A	A	A	A	A	A	A	A	C	D	D	E	E	E	F	G
réf. 5080 Cosse	A	B	C	D	D	E	E	F	G	H	I	J	K	L	M	O
réf. 5121 Crochet à oeil	-	-	-	-	-	B	B	B	C	D	D	E	E	F	F	G
réf. 5135 Crochet à oeil	BB	BB	BB	C	C	-	-	-	-	-	-	-	-	-	-	-
réf. 5132 Crochet à touret	-	-	A	A	A	B	A	B	C	C	D	D	E	E	F	G
réf. 5157 Crochet à VA **	-	-	A	A	A	A	A	A	B	C	C	D	D	D	E	F
réf. 5105 Crochet coulissant																

Les CMU présentées sont données pour des applications générales de levage, dont l'angle de levage est compris entre 0 et 90° (facteur d'élingage 1,4) ou entre 90° et 120° (facteur 1). Pour des utilisations différentes, consultez-nous pour en faire l'étude.

* Réf. 4729, 4730, 4738 : appliquer un facteur d'élingage de 0,8 (et non pas 1 ni 1,4) pour le calcul de la CMU.

** VA = Verrouillage Automatique

Pour calculer vos charges d'utilisation en fonction de l'angle de levage aidez-vous du tableau page 51.

ÉLINGUES CÂBLE 3 Brins

ACIER GALVA LONGUEUR À LA DEMANDE

NF EN 13414

LEVAC
PRODUCTION

Câble acier galvanisé. Réalisation par manchonnage. Coefficient de sécurité 5/1

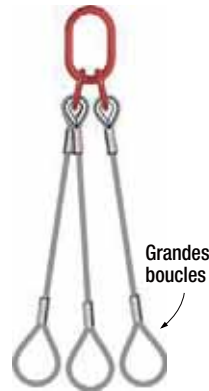

réf. 4739
codes A à S

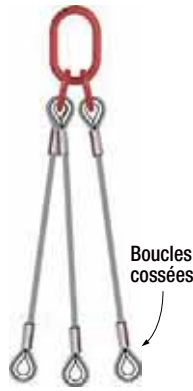

réf. 4740
codes A à S



réf. 4741
codes C à Q

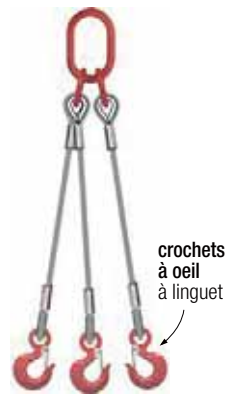

réf. 4742
codes C à Q

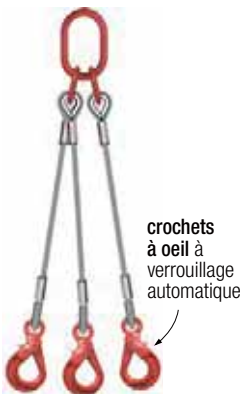

réf. 4743
codes D à P

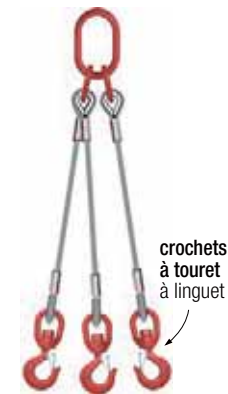

réf. 4744
codes C à Q

CODE [réf. 4739 à 4744]	A	B	C	D	E	F	G	H	K	L	M	N	O	P	Q	S
Diamètre câble (mm)	4	5	6	7	8	9	10	12	14	16	18	20	22	24	26	30
C.M.U (kg) : facteur 2,1 #	420	630	840	1300	1575	2100	2625	3150	4200	5250	6300	8400	10500	12600	15750	24000
C.M.U (kg) : facteur 1,5 #	300	450	600	930	1125	1500	1875	2250	3000	3750	4500	6000	7500	9000	11250	17250
Long. int. grande boucle (mm)	90	110	130	160	180	200	220	250	300	350	400	440	490	530	580	660
réf. 5056 Anneau de tête triple	A	A	A	-	-	-	-	-	-	-	-	-	-	-	-	I
réf. 5059 Anneau de tête triple	-	-	-	A	A	B	B	B	CA	D	D	F	G	H	H	-
réf. 5055 Anneau bas	A	A	A	A	A	A	A	A	C	D	D	E	E	E	F	H
réf. 5080 Cosse	A	B	C	D	D	E	E	F	G	H	I	J	K	L	M	O
réf. 5121 Crochet à oeil	-	-	-	-	-	B	B	B	C	D	D	E	E	F	F	-
réf. 5135 Crochet à oeil	-	-	BB	C	C	-	-	-	-	-	-	-	-	-	-	-
réf. 5132 Crochet à touret	-	-	A	A	A	A	A	B	C	C	D	D	E	E	F	G
réf. 5157 Crochet à VA *	-	-	A	A	A	A	A	A	B	C	C	D	D	D	E	-

Les CMU présentées sont données pour des applications générales de levage, dont l'angle de levage est compris entre 0 et 90° (facteur d'élingage 2,1) ou entre 90° et 120° (facteur 1,5). Pour des utilisations différentes, consultez-nous pour en faire l'étude.

* VA = Verrouillage Automatique

Pour calculer vos charges d'utilisation en fonction de l'angle de levage aidez-vous du tableau page 51.

ÉLINGUES CÂBLE 4 Brins

ACIER GALVA LONGUEUR À LA DEMANDE

NF EN 13414

LEVAC
PRODUCTION

Câble acier galvanisé. Réalisation par manchonnage. Coefficient de sécurité 5/1

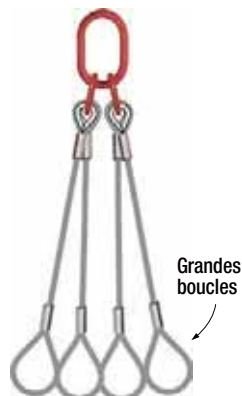

réf. 4745
codes A à S

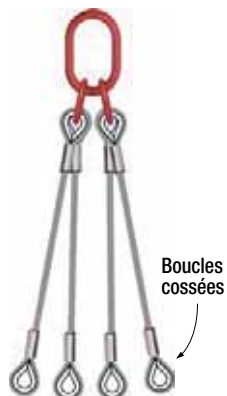

réf. 4746
codes A à S

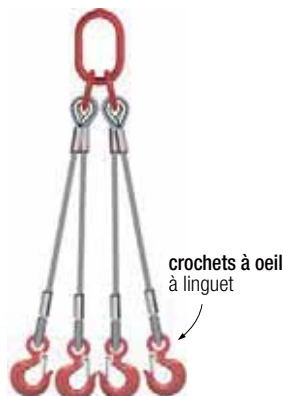

réf. 4747
codes A à Q

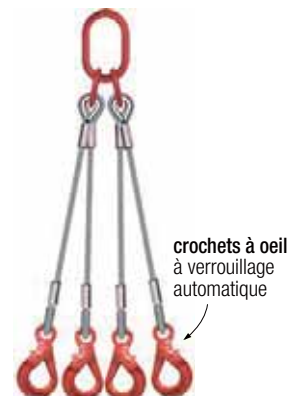

réf. 4748
codes C à S

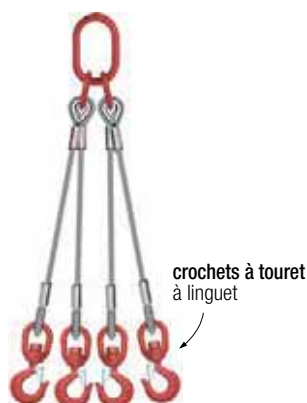

réf. 4749
codes C à S

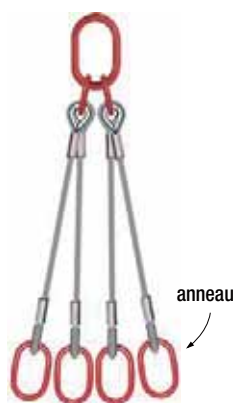

réf. 4750
codes C à Q

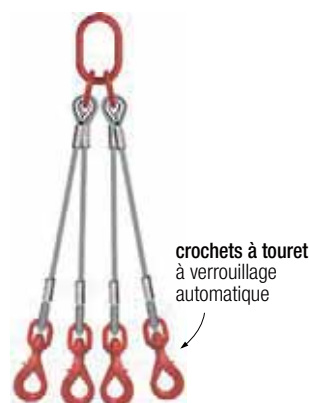

réf. 4751
codes E à S

CODE [réf. 4745 à 4751]	A	B	C	D	E	F	G	H	K	L	M	N	O	P	Q	S
Diamètre câble (mm)	4	5	6	7	8	9	10	12	14	16	18	20	22	24	26	30
C.M.U (kg) : facteur 2,1 #	420	630	840	1300	1575	2100	2625	3150	4200	5250	6300	8400	10500	12600	15750	24000
C.M.U (kg) : facteur 1,5 #	300	450	600	930	1125	1500	1875	2250	3000	3750	4500	6000	7500	9000	11250	17250
Long. int. grande boucle (mm)	90	110	130	160	180	200	220	250	300	350	400	440	490	530	580	660
réf. 5056 Anneau de tête triple	A	A	A	-	-	-	-	-	-	-	-	-	-	-	-	-
réf. 5059 Anneau de tête triple	-	-	-	A	A	B	B	B	CA	D	D	F	G	H	I	-
réf. 5020 Anneau de tête triple	-	-	-	-	-	-	-	-	-	-	-	-	-	-	-	H
réf. 5055 Anneau bas	A	A	A	A	A	A	A	A	C	D	D	E	E	E	F	H
réf. 5080 Cosse	A	B	C	D	D	E	E	F	G	H	I	J	K	L	M	O
réf. 5121 Crochet à oeil à linguet	-	-	-	-	-	A	A	B	C	C	D	D	E	E	F	-
réf. 5135 Crochet à oeil à linguet	-	-	BB	C	C	-	-	-	-	-	-	-	-	-	-	-
réf. 5157 Crochet à VA *	-	-	A	A	A	A	A	A	B	C	C	D	D	D	E	-
réf. 5132 Crochet à touret	-	-	A	A	A	A	A	B	C	C	D	D	E	E	F	F
réf. 5158 Crochet à touret à VA *	-	-	-	-	A	A	A	A	B	C	C	E	E	E	F	G

Les CMU présentées sont données pour des applications générales de levage, dont l'angle de levage est compris entre 0 et 90° (facteur d'élingage 2,1) ou entre 90° et 120° (facteur 1,5). Pour des utilisations différentes, consultez-nous pour en faire l'étude.

* VA = Verrouillage Automatique

Pour calculer vos charges d'utilisation en fonction de l'angle de levage aidez-vous du tableau page 51.

ÉLINGUES CÂBLE

ACIER INOX LONGUEUR À LA DEMANDE

Câble acier INOX. Réalisation par manchonnage. Coefficient de sécurité 5/1

**LEVAC
PRODUCTION**

INOX



Réalisation par manchonnage CUIVRE.
(Manchons INOX sur demande)



Câble acier INOX

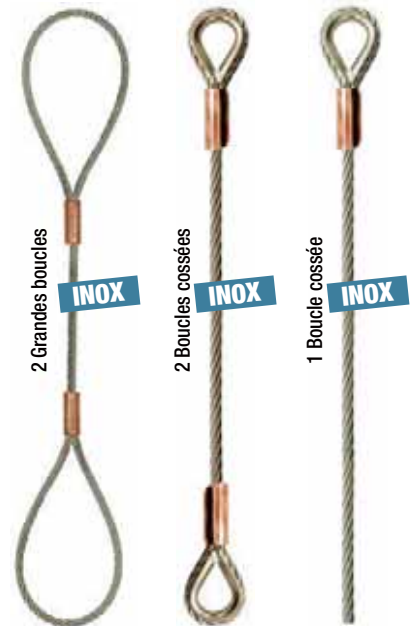

2 Grandes boucles

INOX

2 Boucles tressées

INOX

1 Boucle tressée

INOX

réf. 4700

réf. 4701

réf. 4724

CODE [réf. 4700 à 4724]	AAI	AI	BI	CI	EI	GI	HI	KI	LI
Diamètre câble (mm)	3	4	5	6	8	10	12	14	16
C.M.U verticale (kg) #	100	180	280	400	680	1000	1500	2000	2500
Long. int. grande boucle (mm)									
réf. 5087 Cosse	A	B	C	D	F	G	H	I	J

Les CMU présentées sont données pour des applications générales de levage, dont l'angle de levage est compris entre 0 et 90° (facteur d'élingage : 1). Pour des utilisations différentes, consultez-nous pour en faire l'étude.

Réf. 4700 : ÉLINGUE-CÂBLE ANTI-FOUET

Minimum de commande : 10 pcs

CODE	AF3
Longueur (mm)	450
Rupture (kg)	250
Poids (kg)	0,09

Sécurise les connexions de flexibles hydrauliques ou de tuyaux d'air comprimé.

Grâce aux boucles à l'extrémité de chaque flexible, le câble retient les 2 parties en cas de désaccouplement ou de rupture accidentelle. Les ressorts maintiennent les boucles du câble sur le flexible.



passage environ 90 mm

GALVA

Réf. 4706 : CÂBLE ANTI-CHÛTE

CODE	AC03N
Ø câble (mm)	3
Ø gaine (mm)	4
Longueur (mm)	600
Rupture (kg)	120
Poids (kg)	0,08



Exemple d'utilisation

Câble de sécurité anti-chute protégé par gaine PVC noire. Équipé d'un mousqueton à œil 6 x 60 mm
Applications : projecteurs, outillage, bâches, etc ...



GAINÉ NOIR

GALVA

**LEVAC
PRODUCTION**

Réf. 4701 : CÂBLE DE SURETÉ

CODE	EGP	GGP	HGP
Ø câble (mm) *	8	10	12
Ø gaine (mm)	10	12	14
CMU (kg)	800	1250	1800

* Autres diamètres sur demande

Câble de sureté protégé par gaine PVC translucide
Longueur à la demande



GAINÉ TRANSLUCIDE

GALVA

**LEVAC
PRODUCTION**

Réf. 4701 : CÂBLE POUR TRACTION POIDS-LOURDS

CODE	O-6	O-10
Ø câble (mm) *	22	22
Longueur (mm)	6	10
Rupture (kg)	30 000	30 000

* Autres diamètres sur demande

Câble de traction pour poids-lourds
Longueur à la demande



GALVA

**LEVAC
PRODUCTION**

Réf. 4718 : ÉLINGUE-CÂBLE DE DÉBARDAGE

Spéciale débardage et travaux forestiers.

**SPÉCIALE
FORESTIER**

**LEVAC
PRODUCTION**

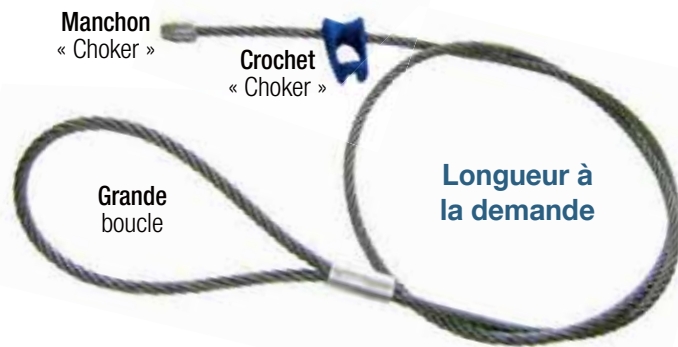

Modèle avec :
1 Manchon « Choker » et 1 grande boucle

Constituée de :

- 1 câble acier clair 6 x 25 fils [réf. 1071]
- 1 manchon choker [réf. 5199]
- 1 grande boucle manchonnée alu 280 mm
- 1 crochet choker [réf. 5103A] coulissant

CODE	H1B
Ø câble (mm)	11
Ø crochet "choker" (mm)	11,5
Ø manchon "choker" (mm)	11,5
Ø manchon alu (mm)	12

Manchon « Choker »

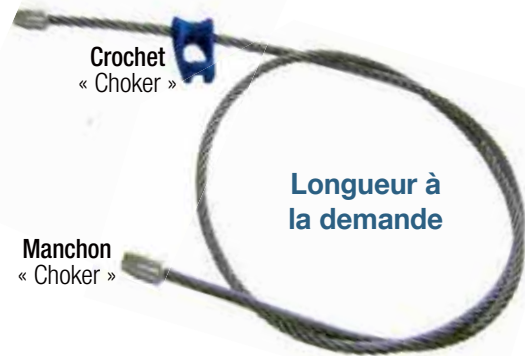

Modèle avec :
2 Manchons « Choker »

Constituée de :

- 1 câble acier clair 6 x 25 fils [réf. 1071]
- 2 manchons choker [réf. 5199] aux extrémités
- 1 crochet choker [réf. 5103A] coulissant

CODE	H2B
Ø câble (mm)	11
Ø crochet "choker" (mm)	11,5
Ø manchon "choker" (mm)	11,5

COMPOSANTS / ACCESSOIRES ASSOCIÉS :

Réf. 5103 : Crochet « Choker »

COULISSANT

Pour l'accrochage et décrochage facile du câble de débardage.

Acier allié Haute Résistance

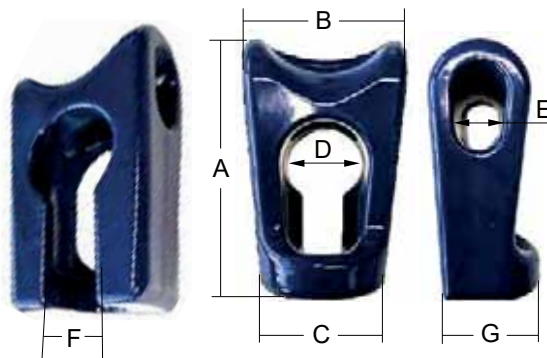

Réf. 5103 CODE :	B
Ø câble mini-maxi (mm)	11,5 - 14,5
A (mm)	94,5
B (mm)	59,5
C (mm)	46
D (mm)	32
E (mm)	16,5 - 21,5
F (mm)	16,5
G (mm)	38,5
Poids (kg)	0,58

Réf. 5199 : Manchon « Choker »

Utilisé comme manchon d'arrêt pour les élingues de débardage (exploitation forestière).

Montage facile dans le crochet « Choker » ref. 5103B ci-dessus.

Ne pas utiliser pour le levage de charge ou de personnes !



Réf. 5199 CODE :	A	B	C
Ø câble (mm)	11,5	13	14,5
Longueur (mm)	35	35	35
Ø extérieur (mm)	31,8	31,8	31,8
Ø intérieur (mm)	12,3	14	15,7
Ø serti (mm)	27,5	27,5	27,5
Poids (kg)	0,15	0,15	0,15

Réf. 4230 : ÉLINGUE-CÂBLE À TÊTE D'ÉQUILIBRAGE TYPE TC

Pour le levage de charges déséquilibrées et recherche du centre de gravité.

Câble en acier galvanisé 7 x 19 fils.

Tête d'équilibrage en acier allié H.R. non-vieillissant revêtu époxy à chaud.

Températures d'utilisation -20° à +200°

Coefficient de sécurité 3/1

UTILISATION en position LIBRE ou en LEVAGE :

- **Position libre** : l'élingue tendue, le câble circule librement autour du tube de la tête d'équilibrage pour la déplacer et la positionner au-dessus du CENTRE DE GRAVITÉ supposé de la charge
- **Position levage** : sous tension, l'élingue-câble se bloque autour du tube de la tête d'équilibrage : ainsi le tour mort se resserre sur le tube en bloquant le câble (sous réserve que le déséquilibre du préérilage ne soit pas trop important)

Si le déséquilibre est trop important, reposer la charge et relâcher suffisamment l'élingue afin de libérer la tension autour du tube de la tête d'équilibrage ; Recommencer l'opération jusqu'à obtention de la position recherchée ; Le déplacement de la pièce peut alors être effectué.

Longueur L à la demande

CODE	B	C	D	
CMU à 45° sur 2 brins (kg)	2000	3000	5000	
CMU à 90° sur 2 brins (kg)	1400	2100	3500	
CMU à 120° sur 2 brins (kg)	1000	1500	2500	
Ø câble (mm)	10	13	18	
Réf. des crochets	5120A	5120B	5120D	
Tête d'équilibrage	Ø B (mm)	77	100	111
	G (mm)	29	30	42
	Poids (kg)	3	5	10

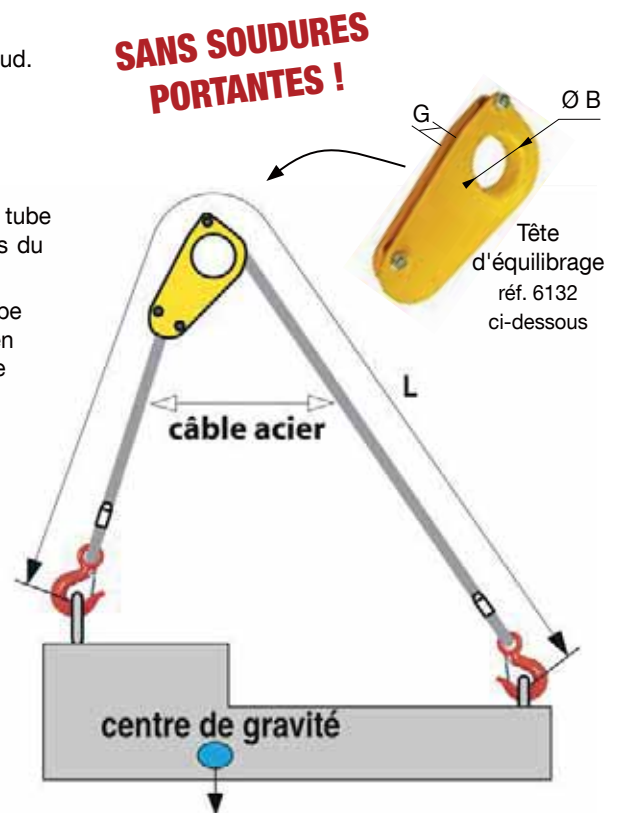

COMPOSANT / ACCESSOIRE ASSOCIÉ :

Réf. 6132 : Tête d'équilibrage

SE BLOQUE ET SE DÉBLOQUE AUTOMATIQUEMENT !

Application : levage et recherche du centre de gravité de charges déséquilibrées avec élingue-câble ou élingue-chaîne.

Fabrication sans soudure portante

Revêtement époxy à chaud

Coefficient de sécurité : 3

CODE	B	C	D
CMU à 45° sur 2 brins (kg)	2000	3000	5000
CMU à 90° sur 2 brins (kg)	1400	2100	3500
CMU à 120° sur 2 brins (kg)	1000	1500	2500
Ø câble (mm)	10-11	13	18
A (mm)	290	318	424
B (mm)	77	100	111
C (mm)	140	152	210
D (mm)	67	72	96
E (mm)	26	32	29
F (mm)	24	20	41
G (mm)	29	30	42
Poids (kg)	3	5	10

SANS SOUDURES PORTANTES !

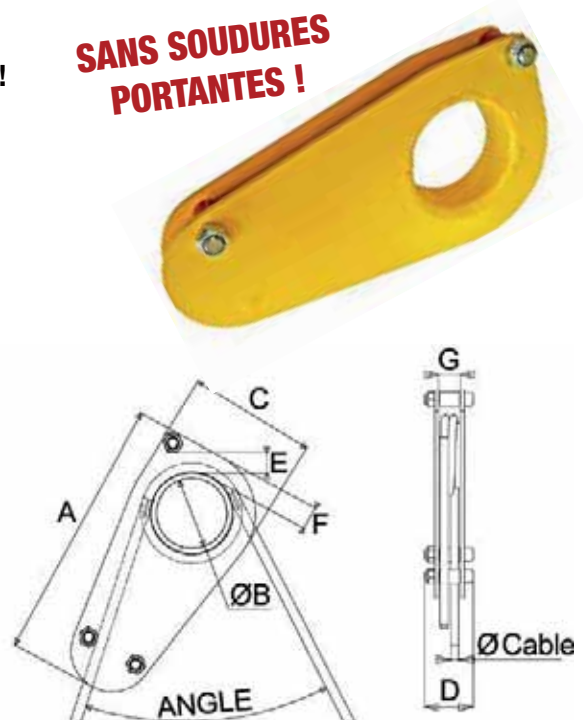

Réf. 5055 : ANNEAU DE TÊTE SIMPLE

Acier allié à Haute Résistance

Coefficient de sécurité 4/1



CODE	A	C	D	E	F	G	H	I	J	K	L
CMU verticale (kg)	1600	2000	3150	5300	8000	11200	14000	17000	21200	31500	45000
Pour chaîne Ø (mm)	6-7	8	10	13	16	18	19-20	22	26	32	36
A (mm)	13	16	18	22	26	32	36	40	45	50	60
B (mm)	60	60	75	90	100	110	140	160	180	190	200
C (mm)	110	110	136	160	183	205	260	300	340	350	400
Poids (kg)	0,3	0,5	0,8	1,5	2,1	3,9	6,3	9	12,9	17	27

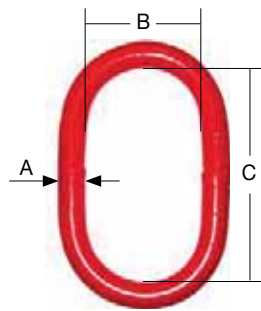

Réf. 5056 : ANNEAU DE TÊTE TRIPLE

Acier allié à Haute Résistance

Coefficient de sécurité 4/1



CODE	A	C	D	E	F	G	H	I	J	K
CMU verticale (kg)	2360	4250	6700	11200	17000	21200	26500	31500	45000	63000
Pour chaîne Ø (mm)	6-7	8	10	13	16	18	19-20	22	26	32
A (mm)	18	22	25	30	34	45	50	50	57	70
B (mm)	73	88	97	110	138	180	190	190	200	250
C (mm)	135	157	182	197	260	340	350	350	400	460
D (mm)	14	16	18	22	25	31	33	36	40	50
E (mm)	24	31	39	47	62	70	70	75	80	100
F (mm)	54	69,5	86	114	140	150	150	170	170	200
Poids (kg)	1,2	2,2	3,2	6	9,3	18,9	22,7	25,2	36	64,4

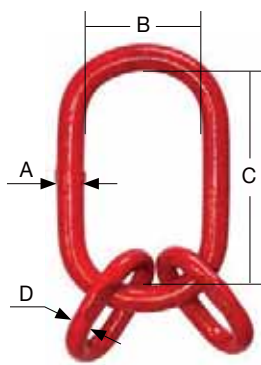

E et F : dimensions intérieures des petites mailles

Réf. 5058 : ANNEAU DE TÊTE SIMPLE

EN 1677-4



• PRÉCONISÉ POUR ÉLINGUES-CÂBLE 1 ET 2 BRINS

Acier allié à Haute Résistance

Coefficient de sécurité 5/1

Norme EN1677-4 suivant EN 13414-1.

CODE	A	B	C	D	E	F	G	H	I	J	K	L	M	N
CMU verticale (kg)	1400	2000	3200	4000	5000	6300	7000	8000	10000	12500	14000	17500	20000	30000
A (mm)	13	16	18	20	22	23	26	28	32	36	36	40	45	51
B (mm)	65	65	75	90	90	100	100	115	115	125	150	150	180	180
C (mm)	115	130	140	180	180	200	200	230	230	250	280	280	350	350
Poids (kg)	0,4	0,68	0,95	1,45	1,8	2,15	2,75	3,7	4,3	6	7,55	9,35	14,6	18,7

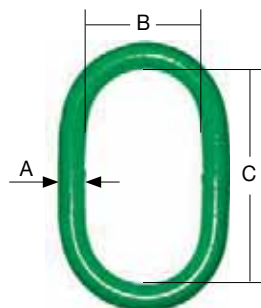

Réf. 5059 : ANNEAU DE TÊTE TRIPLE

EN 1677-4



• PRÉCONISÉ POUR ÉLINGUES-CÂBLE 3 ET 4 BRINS

Acier allié à Haute Résistance

Coefficient de sécurité 5/1

Norme EN1677-4 suivant EN 13414-1.

CODE	A	B	C	CA	D	E	F	G	H	I
CMU verticale (kg)	2000	3200	4000	5000	6300	8000	10000	12000	15000	20000
A (mm)	16	18	22	22	26	26	32	36	36	51
B (mm)	65	75	90	90	100	100	115	130	140	180
C (mm)	130	140	180	180	200	200	230	250	260	350
D (mm)	13	16	16	18	18	20	22	26	26	40
E (mm)	80	90	105	110	125	125	145	150	160	200
F (mm)	45	50	55	60	65	70	80	90	95	110
Poids (kg)	1,3	1,6	2,9	3,3	4,5	4,9	7,8	11,1	11,7	32

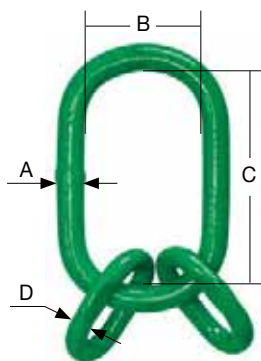

E et F : dimensions intérieures des petites mailles

Réf. 5132 : CROCHET À TOURET À LINGUET

Acier allié
Équipé d'un linguet de sécurité
Coefficient de sécurité 4/1

GRADE
80

Non-conçu pour tourner sous charge ! Positionnez le crochet AVANT de soulever la charge.

CODE	A	B	C	D	E	F	G	H	5130 J
CMU verticale (kg)	1120	2000	3150	5300	8000	12500	15000	21200	31500
Pour chaîne Ø (mm)	6	8	10	13	16	20	22	26	32
A (mm)	32	42	42,5	48	62	68	79	105	105
B (mm)	9	15,8	15,8	18	25	28,5	32	40	34
C (mm)	25	37	36	43	55	51	66	123	117
D (mm)	109	150	162,5	191	243,5	276,5	332	438	512
E (mm)	19	26,2	30,2	37	44,5	58,5	67	76	94
F (mm)	17	21,5	26	32,5	43	49,5	54,5	81	87
G épaisseur (mm)	16	21	23	33	34	41,5	55,7	70	80
Poids (kg)	0,38	0,99	1,25	2,33	4,02	7,05	12,67	23,96	50

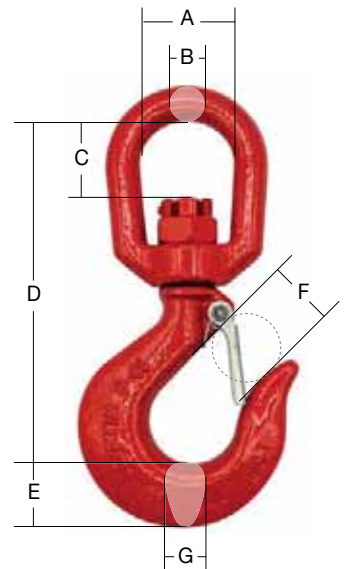

Réf. 5131 & 5133 : CROCHET À TOURET À LINGUET

MODÈLE AVEC ROULEMENTS : conçu pour tourner sous charge !

Acier allié
Équipé d'un linguet de sécurité
Coefficient de sécurité 4/1

CHARGES ÉLEVÉES

GRADE
80

CODE	Réf. 5133				Réf. 5131		
	B	D	E	F	H	I	J
CMU verticale (kg)	2000	5300	8000	12500	16000	22000	31500
Pour chaîne Ø (mm)	8	13	16	20	22	26	32
A (mm)	36	50	61	74	92	115	132
B (mm)	13	17	21,5	25	31	38	45
C (mm)	45	63,8	68	90,5	84	107	117
D (mm)	170	248	295	356	352	434	512
E (mm)	23	38	45	50	67	80	94
F (mm)	28,5	40	45	56	58	78	87
G épaisseur (mm)	20	32	37,5	49	52	64	80
L (mm)	88	135	161	194	222	283	339
Poids (kg)	0,95	3,13	5,44	9,50	15,3	26,5	50

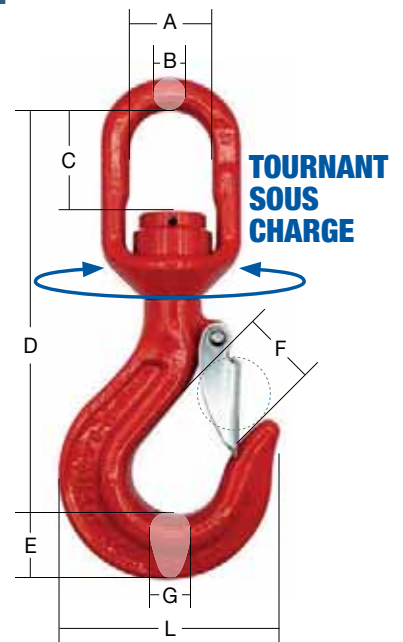

Réf. 5136 : CROCHET À TOURET À LINGUET H.R. Crosby®

Acier foré trempé
Équipé d'un linguet de sécurité en tôle
Coefficient de sécurité 5/1

Non-concû pour tourner sous charge ! Positionnez le crochet AVANT de soulever la charge.

CODE	A	B	C	D	E	F	H	I	J
CMU verticale (kg)	750	1000	1600	2000	3200	5000	7500	10000	15000
A (mm)	32	38	45	45	51	64	70	79	104
B (mm)	10	13	16	16	19	25	29	32	38
C (mm)	21	33	38	38	42	58	65	63	96
D (mm)	116	136	155	165	191	245	289	311	424
F (mm)	24	25	27	29	36	43	56	61	81
G (mm)	16	18	22	24	29	37	41	49	60
H (mm)	144	170	197	210	246	317	375	417	542
L (mm)	73	80	91	102	123	160	192	212	263
Poids (kg)	0,34	0,57	1,02	1,04	2,25	4,67	7,34	10,5	21,3

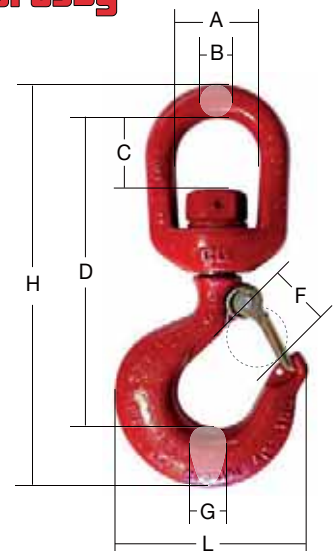

Réf. 5135 : CROCHET À OEIL À LINGUET

Acier au carbone

- codes B et BB : finition zingué
- codes C à O : finition peints

Équipé d'un linguet de sécurité en tôle
Coefficient de sécurité 4/1

codes
B et BB :
finition zingué



CODE	B	BB	C	D	E	F	H	J	L	M	O
CMU verticale (kg)	250	500	800	1000	1600	2000	3200	5000	7500	10000	15000
B (mm)	7,5	10	10	12	13	17	19	24	28,5	31	40
C (mm)	12	16,5	19	23	30	31	39	51	62	71	90
D (mm)	63	82	99	116	133	148	184	236	292	326	408
E (mm)	19	25	19	21	26	29	38	46	57,5	67	75
F (mm)	14	18	17	17	19	22	27	45	49	55	76
G (mm)	13	18	17	20	21	26	32	37	43	55	70
H (mm)	88	117	114	126	142	165	204	255	316	357	434
L (mm)	54,5	70	73	82	91	105	125	168	198	221	260
Poids (kg)	0,15	0,34	0,26	0,35	0,62	0,93	1,73	3,42	5,37	7,76	14,32

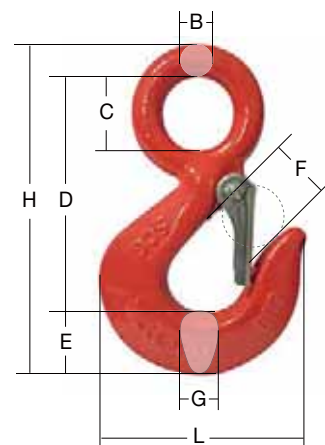

Réf. 5121 : CROCHET À OEIL À LINGUET EN 1677-2

Acier allié

Équipé d'un linguet de sécurité en tôle
Coefficient de sécurité 4/1



CODE	A	B	C	D	E	F	G	H
CMU verticale (kg)	1120	2000	3150	5300	8000	12500	15000	21200
Pour chaîne Ø (mm)	6	7-8	10	13	16	18-20	22	26
B (mm)	9,5	11,5	15	19	24	28,5	32	40
C (mm)	19	28	30	38	50	63	73	88
D (mm)	82	105	120	146	186,5	231,5	257	318
E (mm)	20,5	26	28	36,5	45	57	67	76
F (mm)	22	25	27	37,5	44	55	59	75
G (mm)	16	21	23	33	38	45	55	68,5
L (mm)	75	95,5	100	120	157	182	220	261,6
Poids (kg)	0,28	0,6	0,85	1,8	3,35	6,17	10	16

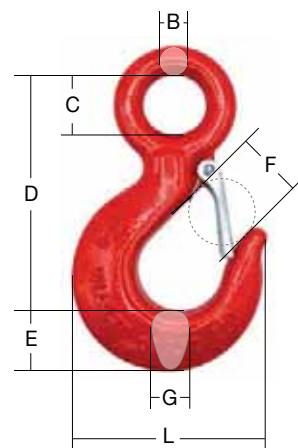

Réf. 5141 : CROCHET À OEIL À LINGUET H.R.

Acier laqué vert

Équipé d'un linguet de sécurité galvanisé **forgé (Haute Résistance)**

Coefficient de sécurité 4/1



CODE	C	D	E	F	G	H	I	J
CMU verticale (kg)	500	1000	1600	2000	3150	5000	8000	10000
B (mm)	10	13	14	14	17	23	26	34
C (mm)	25	27	28	32	34	50	54	60
D (mm)	93	105	115	123	137	188	216	234
E (mm)	27	29	31	32	41	44	57	61
F (mm)	20	24	28	29	34	45	57	61
G (mm)	20	24	25	28	30	38	39	45
H (mm)	130	147	160	169	195	255	299	329
Poids (kg)	0,4	0,8	0,9	1,1	1,6	3,7	5	8

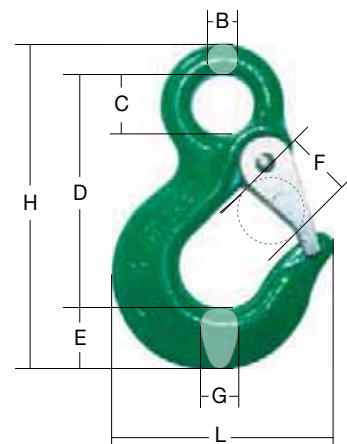

Réf. 5157 : CROCHET À OEIL À VERROUILLAGE AUTOMATIQUE

Acier allié

Coefficient de sécurité 4/1 : utilisation en élingues-chaîne

Coefficient de sécurité 5/1 : utilisation en élingues-câble et tout autre assemblage



CODE	A	B	C	D	E	F	FA	FB
Coef 4 : CMU verticale (kg)	1120	2000	3150	5300	8000	12500	15000	21200
Coef 5 : CMU verticale (kg)	900	1600	2500	4200	6400	10000	12000	16900
Pour chaîne Ø (mm)	6	7-8	10	13	16	18-20	22	26
A (mm)	43	49	62	79	99	117	134	146
B (mm)	11	13	15	20	21	26	32	33
C (mm)	21	25	34	40	50	60	70	80
D (mm)	110	136	168	207	254	290	322	385
E (mm)	22	27	31	42	52	55	70	90
F (mm)	28	35	45	52	63	70	80	-
G épaisseur (mm)	15	20	26	32	38	50	60	70
J (mm)	28	35	45	52	63	85	82	100
Poids (kg)	0,50	0,82	1,45	3,12	6,0	7,5	14	23,1

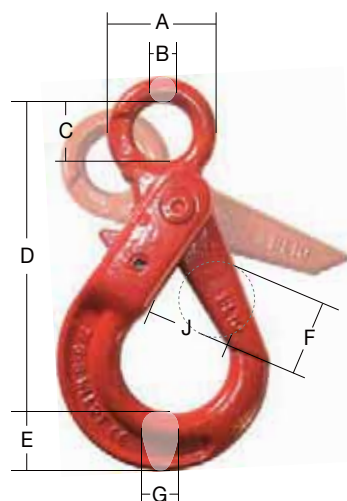

Réf. 5158 : CROCHET À TOURET À VERROUILLAGE AUTOMATIQUE

Acier allié

Coefficient de sécurité 4/1 : utilisation en élingues-chaîne

Coefficient de sécurité 5/1 : utilisation en élingues-câble et tout autre assemblage



Non-conçu pour tourner sous charge ! Positionnez le crochet AVANT de soulever la charge.

CODE	A	B	C	E	F	G
Coef 4 : CMU verticale (kg)	1120	2000	3150	5300	8000	12500
Coef 5 : CMU verticale (kg)	900	1600	2500	4200	6400	10000
Pour chaîne Ø (mm)	6	7-8	10	13	16	18-20
A (mm)	31,5	35	41	48	57	70
B (mm)	11	12	17	18	22	27
C (mm)	22	28	37	41	51	62
D (mm)	145	186	218	260	326	355
E (mm)	20	25	30	40	60	55
F (mm)	31	36	50	64	78	84
G épaisseur (mm)	15	20	23	33	32	43
J (mm)	26	34	42	52	63	90
Poids (kg)	0,7	1,21	2	3,5	7,2	11,6

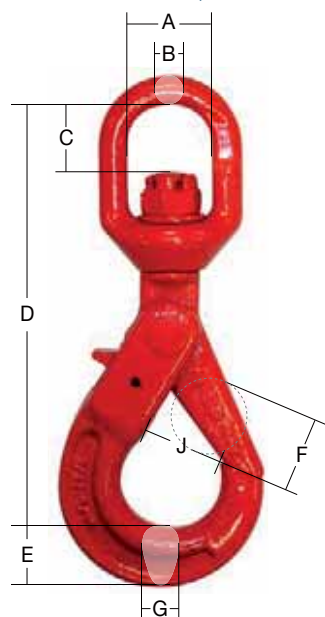

Réf. 5105 : CROCHET COULISSANT

POUR ÉLINGUES-CÂBLE EN BRINS COULISSANTS réf. 4720, 4721 et 4722

Acier allié

Équipé d'un linguet de sécurité monté !

Coefficient de sécurité 5/1

CODE	ALS	BLS	CLS	DLS
CMU verticale (kg)	1250	2000	3000	5000
Pour câble Ø (mm)	9-13	14-16	17-19	20-26
B (mm)	17	22	27	33
F (mm)	19	22	30	40
H (mm)	128	147	174	210
L (mm)	70	80	103	133
Poids (kg)	0,7	1	1,8	3,4

Pour élingues-câble en brins coulissants réf. 4720, 4721, 4722

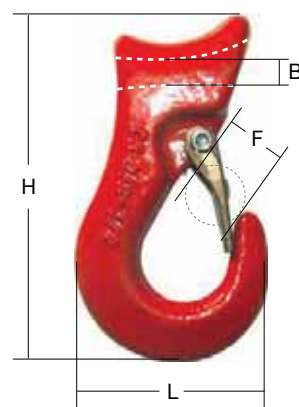
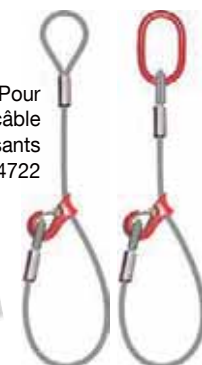

Réf. 5270 : SERRE-CÂBLE À ÉTRIER Zingué DIN 741

L'utilisation de serre-câbles réduit la charge de rupture du câble de 15 à 20%. La distance entre serre-câbles doit être égale à 6 à 8 fois le diamètre du câble. Pour le serrage : se référer à la norme boulonnerie 6.8

NOMBRE DE SERRE-CÂBLES À UTILISER :

Ø câble (mm)	Câble âme textile	câble âme métal.
5 à 12	3 serre-câbles	4 serre-câbles
12,5 à 20	4 serre-câbles	5 serre-câbles
22 à 25	5 serre-câbles	6 serre-câbles
25 à 35	6 serre-câbles	7 serre-câbles
35 à 50	7 serre-câbles	8 serre-câbles

Ensemble en acier zingué

Position correcte des serre-câbles :
étrier sur brin mort, semelles sur brin tirant

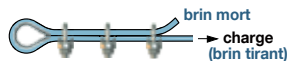

Ne pas utiliser les serre-câbles sur câbles plastifiés ! Faire obligatoirement des tests de l'ensemble avant mise en service !

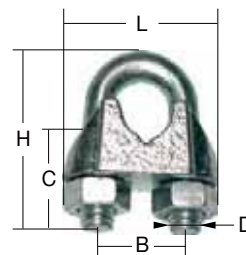

CODE	0G	AG	BG	CG	DG	EG	EG13	FG	GG	HG	JG	KG	LBG	MG	NG	OG	PG
Câble Ø (mm)	3	5	6	8	10	11	12-13	14	16	20	22	26	30	34	40	45	50
B (mm)	9	11	13	16	20	21	25	27	30	34	38	42	50	54	60	70	70
C (mm)	12	13	15	19	22	22	30	30	33	38	44	45	50	55	60	65	67
D (mm)	4	5	5	6	8	8	10	10	12	12	14	14	16	16	18	18	18
H (mm)	20	24	28	34	42	44	55	57	63	75	85	95	110	120	140	165	170
L (mm)	21	24	26	30	37	38	44	46	52	58	64	68	80	88	95	112	121
Épaisseur (mm)	10	11	12	14	18	19	23	23	26	29	33	35	37	42	45	49	51
Boitage (pièces)	100	100	100	50	50	50	25	25	20	20	20	-	-	-	-	-	-
Poids (kg)	0,008	0,014	0,016	0,027	0,057	0,06	0,113	0,127	0,15	0,23	0,27	0,3	0,5	0,68	0,86	1,48	1,95

Réf. 5272 : SERRE-CÂBLE À ÉTRIER Zingué/Fonte EN 13411-5

SÉRIE LOURDE

Etrier : acier zingué.
Semelle : fonte.

Position correcte des serre-câbles :
étrier sur brin mort, semelles sur brin tirant



Semelle gravée



CODE	A	B	C	D	E	EE	F	G	H	I	J	K	L
Câble Ø (mm)	5	6,5	8	10	12	14	16	19	22	26	30	34	40
D (mm)	5	6	8	8	10	12	14	14	16	20	20	22	24
H (mm)	25	32	41	46	50	66	76	83	96	111	127	141	159
L (mm)	25	30	39	40	50	59	64	68	74	84	95	105	117
Poids (kg)	0,02	0,04	0,82	0,92	0,25	0,3	0,43	0,49	0,68	1,17	1,4	2,13	2,68

Réf. 5274 : SERRE-CÂBLE À ÉTRIER Estampé à chaud

ESTAMPÉ À CHAUD

Ensemble en acier

Position correcte des serre-câbles :
étrier sur brin mort, semelles sur brin tirant



Semelle embossée



CODE	A	B	C	D	E	F	G	H	I	K	L	M	N	P	Q	R	S	T	V
Câble Ø (mm)	3-4	5	6	8	10	11	12	14	16	18	20	22	24	28	30	32	38	45	50
D (mm)	M4	M5	M6	M6	M8	M8	M10	M10	M10	M12	M12	M12	M12	M14	M14	M16	M16	M16	M16
H (mm)	20	24	34	34	44	45	55	55	63	78	78	81	86	110	112	115	130	158	158
L (mm)	21	25	30	33	38	40	45	46	53	59	60	64	70	80	80	92	95	115	115
Poids (kg)	0,01	0,02	0,03	0,04	0,07	0,08	0,12	0,14	0,18	0,26	0,29	0,30	0,38	0,56	0,71	0,91	1,03	1,45	1,45

Réf. 5285 : SERRE-CÂBLE À ÉTRIER INOX

Acier INOX Aisi 316

Position correcte des serre-câbles :
étrier sur brin mort, semelles sur brin tirant

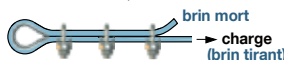

INOX

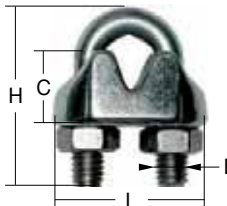

CODE	A	B	BA	C	D	E	F	G	H	I	J	K	L	M	N
Câble Ø (mm)	2	3-4	5	6	8	10	12	14	16	18	20	22	25	28	32
C (mm)	10	8	9	11	12	14	16	18	20	21	22	23	24	30	37
D (mm)	3	4	5	6	6	8	10	10	10	12	12	12	12	14	16
H (mm)	18	22	24	33	35	43	54	54	65	80	80	85	85	105	110
L (mm)	18	22	24	30	33	37	45	46	53	55	58	64	69	80	92
largeur semelle (mm)	10	10	16	18	20	22	25	27	30	31,5	33	34	39	42	46
Poids (kg)	0,01	0,01	0,02	0,03	0,04	0,07	0,12	0,15	0,20	0,24	0,27	0,31	0,36	0,60	0,90

Réf. 5280 / 5281 : SERRE-CÂBLE PLAT 1 et 2 BOULONS - Zingué

Acier zingué

2 BOULONS - Réf. 5280

CODE	A	B	C	D	E	G	H
Câble Ø (mm)	2	3	4	5	6	8	10
B (mm)	20,5	20,5	25	27	33	42	46
E (mm)	7,5	10	12	14	17	22	25
H (mm)	5	6,5	7,5	8,5	10	14	16
L (mm)	38	38	47	51	63	76	88
Poids (kg)	0,01	0,015	0,025	0,035	0,050	0,1	0,18

2 BOULONS
Réf. 5280



1 BOULON - Réf. 5281

CODE	A	B	C	D	E	F	G
Câble Ø (mm)	2	3	4	5	6	8	10
E (mm)	7,5	10	12	14	17	22	25
H (mm)	5	6,5	7,5	8,5	10	14	16
L (mm)	17,5	17,5	22	24	30	36	42
Poids (kg)	0,002	0,002	0,004	0,004	0,005	0,05	0,09

1 BOULON
Réf. 5281



CÂBLES

Réf. 5286 / 5287 : SERRE-CÂBLE PLAT 1 et 2 BOULONS - INOX

Acier INOX Aisi 316

2 BOULONS - Réf. 5287

CODE	A	B	C	D	E	F	G
Câble Ø (mm)	2	3	4	5	6	8	10
B (mm)	20,5	20,5	25	27	33	42	46
E (mm)	7,5	10	12	14	17	22	25
H (mm)	5	6,5	7,5	8,5	10	14	16
L (mm)	38	38	47	51	63	76	88
Poids (kg)	0,01	0,03	0,03	0,03	0,05	0,1	0,18

2 BOULONS
Réf. 5287

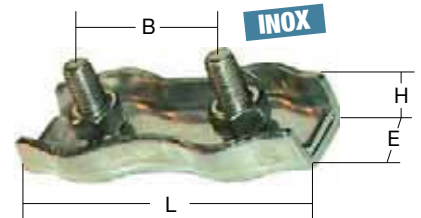

1 BOULON - Réf. 5286

CODE	A	B	C	D	E	F	G
Câble Ø (mm)	2	3	4	5	6	8	10
E (mm)	7,5	10	12	14	17	22	25
H (mm)	5	6,5	7,5	8,5	10	14	16
L (mm)	17,5	17,5	22	24	30	36	42
Poids (kg)	0,01	0,02	0,03	0,03	0,04	0,05	0,09

1 BOULON
Réf. 5286

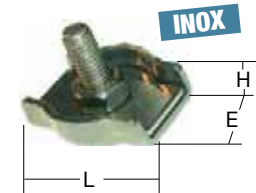

Réf. 5290 : SERRE-CÂBLE COQUILLE Galvanisé

Acier galvanisé estampé

Constitué de 2 demi-coquilles striées. Livré avec vis 8-8 et écrous.

CODE	A	B	C	D	E
Câble Ø (mm)	6	9	12	16	20
D (mm)	6	8	10	12	14
E (mm)	27	32	40	47	54
H1 (mm)	18	24	30	35	46
H2 (mm)	34	46	56	67	89
L (mm)	33	36	47	55	63
Poids (kg)	0,08	0,14	0,29	0,44	0,79



Réf. 5271 : ÉTRIER Zingué

SÉRIE LÉGÈRE

Acier zingué.

CODE	Lot de 100 pièces									Lot de 10 pièces		
	BG 100	CG 100	DG 100	EG 100	FG 100	GG 100	HG 100	IG 100	JG 100	KG	LG	MG
D Ø tube (mm)	14	18	22	27	34	43	49	61	77	89	102	115
B (mm)	M6	M6	M6	M6	M6	M6	M8	M8	M8	M8	M8	M8
C (mm)	20	20	25	25	25	25	30	30	30	30	35	35
H (mm)	39	41	48	52	60	68	80	92	108	118	134	150
Poids (kg)	0,02	0,022	0,024	0,027	0,03	0,033	0,072	0,082	0,095	0,104	0,117	0,127

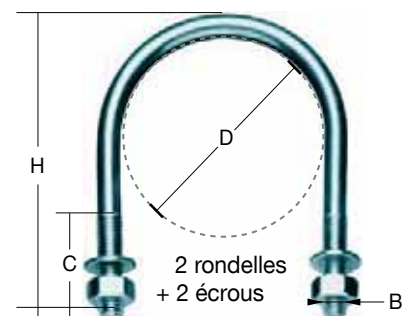

Réf. 4040 : SERRE-CÂBLE À TENSION AUTOMATIQUE [MAXTENSOR]

INSTALLATION

Carcasse en alliage de zinc / Rouleau de blocage en alliage très résistant / Ressort en acier inox

RAPIDE ET ÉCONOMIQUE !

Utilisations : projecteurs, sonorisations, décoration, panneaux, tuyaux, faisceaux, tableaux, ventilateurs, capots, placoplâtre, signalisations, rideaux, etc ...

A utiliser uniquement avec le câble spécial "Maxtensor" Ø 3 mm (en bas de cette page). Non démontable mais réutilisable.



Code MX1
1 passage pour faire 1 arrêt

Code MX1
Capacité maxi. 400 kg
Câble Ø 3 mm
Poids : 0,024 kg

DÉTACHABLE !



Code MX2
2 passages pour faire 1 boucle

Code MX2
Capacité maxi. 400 kg
Câble Ø 1,8 à 3,2 mm
Poids : 0,032 kg



Code MX3-4
2 passages pour faire 1 boucle

Code MX3-4
Capacité maxi. 600 kg
Câble Ø 3,3 à 4,2 mm
Poids : 0,052 kg



Code P
Pince de tension

Code P
Largeur fermée : 15 mm
Longueur : 52 mm
Poids : 1,4 kg

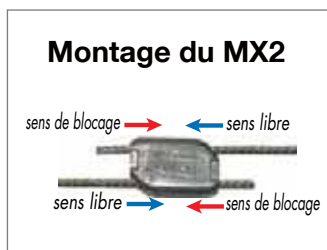

Différentes possibilités de montage :

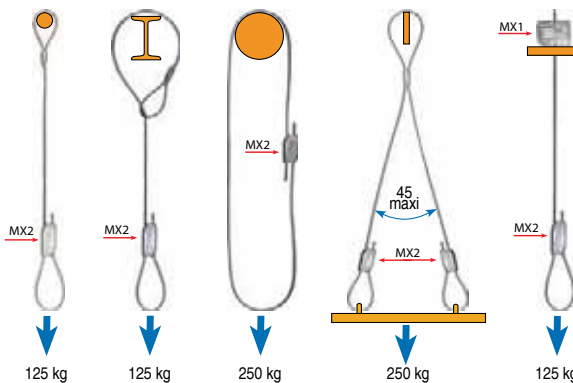

INTERDIT EN LEVAGE DYNAMIQUE !
ATTENTION : charges utiles statiques en kg (coefficient de sécurité 5) et seulement avec le câble spécial "Maxtensor" Ø 3 mm livré avec le serre-câble.

Réf. 4040 : CÂBLE SPÉCIAL ACIER GALVA Ø 3 MM [MAXTENSOR]

Code A
Ø 3 mm



Code B
Ø 3 mm



Code C
Ø 3 mm



Code D
Ø 3 mm



CODE	A	B1	B2	C1	C2	D1	D2
Longueur (m)	100	2	3	2	3	2	3
Conditionnement	Bobine	Botte de 50 ou 100 pièces		Botte de 50 ou 100 pièces		Botte de 50 ou 100 pièces	

Réf. 4041 : CLIP DE SUSPENSION «ZIP-CLIP» POUR CÂBLE DE SUSPENSION

Innovants et conçus pour une utilisation simple, rapide et sécurisée !

POUR APPLICATIONS « STATIQUES » !

- Clip en alliage de zinc de très Haute Qualité.
- Came en acier fritté imprégnée d'huile, conçue pour offrir la meilleure solution possible de verrouillage.
- Le ressort en acier inoxydable assure que la came est engagée dès la première fois.
- Le câble acier de Haute Résistance et galvanisé à chaud offre la meilleure capacité de charge du marché.



CLIP DE FIXATION «ZIP-CLIP»



CODE	FRKL50	FRKL100	FRKL150	FRKL200	FRKL600
Pour câble Ø (mm)	1	2	3	4	6
Charge utile (kg)	10	50	120	230	500
Quantité par sachet	10	10	10	10	10

Réf. 5027 : PITON À OEIL INOX AVEC ÉCROU ET RONDELLE

CODE	A	B	C	D	E	F	G	H
Ø Filetage	M6	M6	M6	M8	M8	M8	M10	M12
A (mm)	22	22	22	27	27	27	31	36
B (mm)	12	12	12	14	14	14	16	18
C (mm)	4	6	8	6	8	10	10	12
L (mm)	40	60	80	60	80	100	100	120
Poids (kg)	0,02	0,03	0,03	0,05	0,06	0,06	0,1	0,16

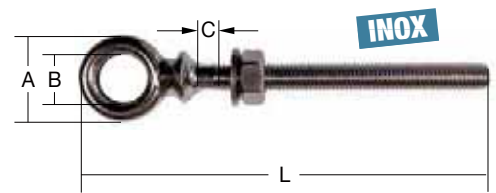

Réf. 5297 : OEIL INOX

CODE	B	C	EO	F
Ø Filetage (mm)	6	8	10	12
CMU (kg)	225	410	650	930
A (mm)	19	22	25	32
B (mm)	10	11	13	16
C (mm)	55	55	60	66
D (mm)	60	60	63	70
L (mm)	79	82	88,5	102
Poids (kg)	0,015	0,03	0,06	0,13

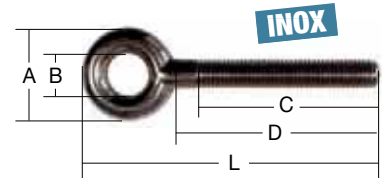

Réf. 5295 : TENDEUR PARALLÈLE Acier forgé

Conçu pour **tendre ou tirer** de façon sécurisée des câbles acier ou électriques en cuivre. Les ressorts de tension ramènent les mâchoires en position fermée et permettent de maintenir le tendeur sur le câble. **NE PAS UTILISER EN LEVAGE !**

CODE	A	B	C	D	E
Pour câble Ø (mm)	1-4	3-8	5-10	8-16	12-26
Force de traction maxi (kg)	500	1000	1700	3000	3500
A (mm)	15	21	24	25	31
B (mm)	19	20	18	39	38
C (mm)	19	20	18	30	29
H fermé (mm)	47	76	80	83	107
H ouvert (mm)	51	82	88	97	130
L (mm)	124	169	195	245	265
Poids (kg)	0,3	0,9	1,1	1,8	3,5

en position « ouvert »



denture en acier crémenté

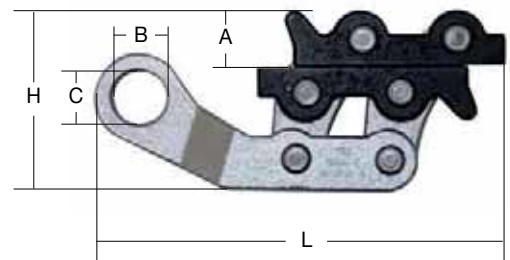

Réf. 5028 : CHAPE

Acier noir AF42C20 (C22R)

MÂLE STANDARD

CODE	A	B	C	D	E	F	G	H	I	J	L
Ø Filetage (mm)	8	10	12	14	16	18	20	22	24	27	33
A (mm)	17	28	27	29	34	38	45	54	50	57	63
B (mm)	85	90	115	135	160	170	180	190	210	220	265
C (mm)	16	20	25	28	33	37	41	46	51	55	69
ØD (mm)	8,25	10,25	12,25	14,25	16,25	18,25	20,25	22,25	24,25	27,25	33,25
L (mm)	102	118	142	164	194	208	225	244	260	277	328
Épaisseur (mm)	10	13	15	18	20	23	25	27	29	32	40
Poids (kg)	0,04	0,08	0,14	0,2	0,32	0,44	0,58	0,8	1,04	1,34	2,5

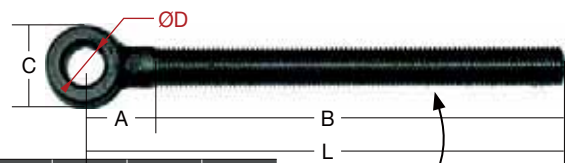

MÂLE STANDARD
Filetage ISO,
pas à droite
(ou à gauche sur demande)

À SOUDER avec axe

CODE	BS	CS	DS	ES	FS	GS
D (mm)	10	12	14	16	18	20
A (mm)	14	16	19	21	25	27
B (mm)	5	6	6	8	10	10
C (mm)	20	24	28	32	36	40
H (mm)	32	39	45	52	60	64
L (mm)	24	28	31	37	45	47
Épaisseur (mm)	25	30	35	40	50	50
Poids (kg)	0,1	0,18	0,24	0,36	0,6	0,68

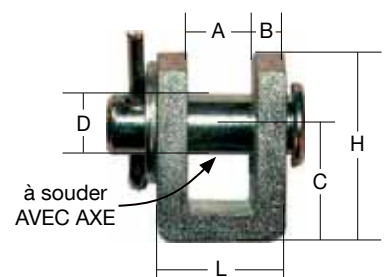

COSSES COEUR

Pour élingues-câble.

Ø 2 à 14 = Acier zingué

Ø16 à 50 = Acier demi-rond creux renforcé

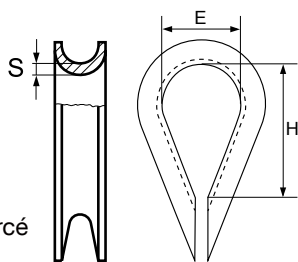

réf. 5082
grande ouverture

réf. 5080
petite ouverture

réf. 5087
inox



Réf. 5080 : Petite ouverture

CODE [réf. 5080]	AA	A	B	C	D	E	F	G	H	I	J	K	L	M	N	O	P
Pour câble Ø (mm)	2-3	4	5	6	8	10	12	14	16	18	20	22	24	26	28	30	32
A (mm)	3	4	5	6	8	10	13	15	16	18	20	22	24	26	28	30	32
E (mm)	11	13	14	17	16	20	27	31	37	40	45	50	58	65	73	76	93
H (mm)	20	22	24	27	36	46	44	52	58	64	73	83	93	102	110	120	140
Poids (kg)	0,002	0,004	0,008	0,014	0,028	0,048	0,08	0,1	0,15	0,22	0,25	0,32	0,46	0,66	0,77	0,8	1,3

Réf. 5082 : Grande ouverture

CODE [réf. 5082]	C	D	E	F	G	H	I	J	K	L	M	N	O	P	Q	R	S	T
Pour câble Ø (mm)	6	8	10	12	14	16	18	20	22	24	26	28	30	32	35	40	45	50
A (mm)	10	12	15	17	20	22	25	27	29	31	35	38	40	42	43	49	52	54
E (mm)	27	32	39	43	49	55	58	62	66	70	73	77	81	85	98	120	135	150
H (mm)	38	45	56	68	78	87	92	98	105	110	115	120	127	134	150	180	200	223
Poids (kg)	0,027	0,044	0,066	0,105	0,2	0,245	0,26	0,415	0,45	0,53	0,55	1,05	1,1	1,15	1,35	2,15	2,95	4,3

Réf. 5087 : INOX

CODE [réf. 5087]	AA	A	B	C	D	F	G	H	I	J	K	L	N
Pour câble Ø (mm)	2	3	4	5	6	8	10	12	14	16	18	20	22
E (mm)	7	9	11	14	15	18	24	29	33	37	40	45	48
H (mm)	10	15	18	20	23	29	37	50	54	64	70	75	78
S (mm)	0,7	1	1	1,2	1,2	1,5	1,5	1,5	2	2	2,5	2,5	2,5
Poids (kg)	0,003	0,006	0,008	0,01	0,01	0,02	0,03	0,04	0,04	0,08	0,12	0,15	0,18

Réf. 5089 : COSSE PLEINE DIN 3091 EN 13411-9

Fonte malléable brute ou usinée.

CODE	sans évidement			avec évidement								
	A	B	C	D	E	F	G	H	I	J	K	L
Pour câble Ø (mm)	8	10	12	14	16	18	20	22	24	26	28	32
A (mm)	9	11	13	16	18	20	22	24	26	29	31	35
B (mm)	15	17,5	20	23,5	26	28,5	31	33,5	36	39,5	42	47
C (mm)	40	50	60	70	80	90	100	110	120	130	140	160
D brute (mm)	14	18	21	25	28	31	35	38	41	44	47	53
D usinée (mm)	20	25	30	35	40	45	50	55	60	65	70	80
H (mm)	66	82	98	114	130	145	161	177	193	209	224	256
Poids (kg)	0,2	0,3	0,5	0,7	0,8	1,1	1,4	1,8	2,3	3	3,7	5,3

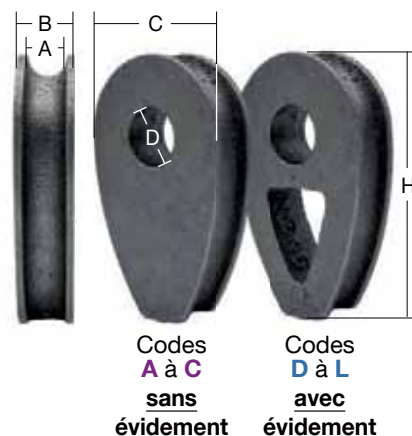

Réf. 5095 : COSSE SERRE-CÂBLE

Acier estampé galvanisé

CODE	A	B	C	D
Pour câble Ø (mm)	6	10	12	16
A (mm)	6	12,2	15,2	19
B (mm)	21,7	30,8	42	51,5
D (mm)	6	10	12	16
H (mm)	67	100	152	186
L (mm)	25,7	37	47,6	60,6
Poids (kg)	0,12	0,37	0,74	1,71

Constituée de 2 demi-coquilles pour le montage occasionnel de boucles à l'extrémité d'un câble.

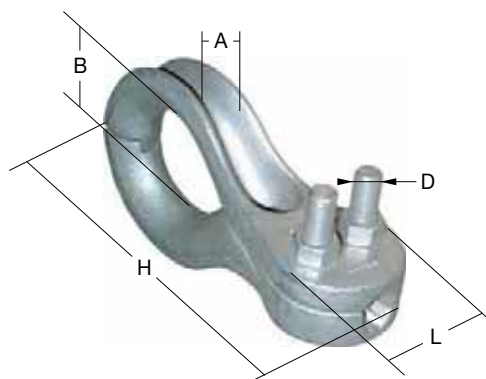

MANCHONS À MATRICER

POUR MATRIÇAGE PAR PRESSE À FRAPPER OU HYDRAULIQUE.

Le diamètre après sertissage est égal à 2 fois le n° du manchon

Réf. 5194 : MANCHON INOX Codes A, B, C, E, G, I, J, L, N, P, Q, R, S

Réf. 5195 : MANCHON ALUMINIUM Codes A à Z

Réf. 5196 : MANCHON CUIVRE Codes A à U



Cuivre rouge recuit (couple électrolytique faible)

CODE [inox]	A	B	C	-	E	-	G	-	I	J	-	L	-
CODE [aluminium]	A	B	C	D	E	F	G	H	I	J	K	L	M
CODE [cuivre]	A	B	C	D	E	F	G	H	I	J	K	L	M
Pour câble Ø maxi (mm) *	1	1,5	2	2,5	3	3,5	4	4,5	5	6	7	8	9
Longueur (mm) **	5	6	7	9	11	13	14	16	18	21	25	28	32
Poids pour 100 pièces (kg)	0,01	0,02	0,02	0,05	0,084	0,13	0,18	0,26	0,36	0,59	0,95	1,37	1,98

CODE [inox]	N	-	P	-	Q	R	S	-	-	-	-	-	-
CODE [aluminium]	N	O	P	PA	Q	R	S	T	U	V	W	Y	Z
CODE [cuivre]	N	O	P	Q	R	S	T	U	-	-	-	-	-
Pour câble Ø maxi (mm) *	10	11	12	13	14	16	18	20	22	24	26	30	32
Longueur (mm) **	35	39	42	46	49	56	63	70	77	84	91	105	112
Poids pour 100 pièces (kg)	2,64	3,58	4,58	5,97	7,35	11,1	15,9	21,7	29,2	37,6	48,1	73,9	89,7

* Valeurs indiquées pour utilisation avec câble à « âme textile » ! Attention : pour une utilisation sur un câble à âme métallique, utiliser le manchon immédiatement supérieur (sauf câble inox).
Exemple : pour un câble Ø3mm âme-métallique, prendre le manchon pour câble Ø3,5mm.

** Tolérance selon norme NF EN 13411-3

Réf. 5198 : PINCE À MANCHONNER

Pour sertir les manchons sur les câbles acier à âme métallique.
Utilisation avec les manchons réf. 5194, 5195, 5196 ci-dessus.

Interdit pour des applications de levage de charges ou de personnes.

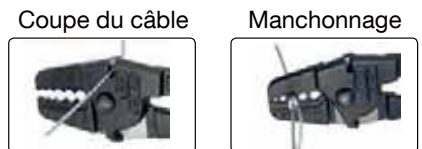

CODE	A1	B1
Pour câble Ø (mm)	2 à 3,5	2 à 5
Pour manchon Ø (mm)	2 à 3,5	2 à 5
Longueur hors-tout (mm)	430	650
Largeur hors-tout (mm)	122	143
Poids (kg)	1,3	2,9



Réf. 6006 : PINCE COUPE-CÂBLE

Coupe en triangle assurant un cisaillement facile et parfait, sans déformer ni écraser les fils !

Lames et boulons en acier trempé, poignées en alliage d'aluminium forgé.

CODE	A	B	C	D
Longueur (mm)	190	325	500	630
Poids (kg)	0,34	0,75	1,5	2,3

DIAMÈTRE MAXIMUM DE COUPE (mm) :

câble acier tendre	7	9	12	16
câble acier dur 160kg/mm ²	5	7	8	14
câble acier très dur 210 kg/mm ²	3	5	5	6
câble acier inox 190 kg/mm ²	4	6	6	7
câble électrique (âme en acier)	7	9	12	16
barre de cuivre ou d'aluminium	5	9	10	14
barre de fer 60kg/mm ²	4	7	8	10
fil d'acier de ressort, trempés	2,5	4	4	5

Code A



Codes B et C



Code D



TENDEURS INOX

Réf. 5291, 5292, 5293, 5298 : ACIER INOX

Acier INOX Aisi 316



INOX

réf. 5291

2 crochets



INOX

réf. 5292

2 yeux ronds



INOX

réf. 5293

1 crochet et 1 oeil rond

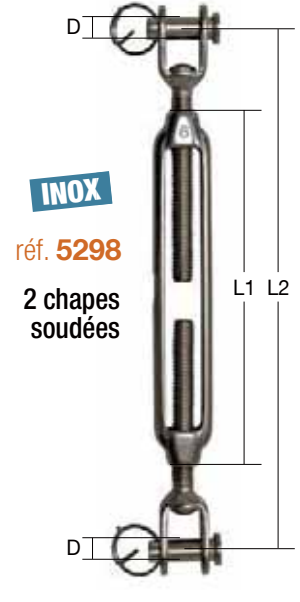

INOX

réf. 5298

2 chapes soudées

réf. 5291, 5292, 5293

CODE [réf. 5291, 5292, 5293]	A	B	BA	C	D	E	F
Ø filetage (mm)	5	6	8	10	12	16	20
L1 (mm)	70	90	120	150	200	250	300
L2 fermé (mm)	110	140	180	230	280	370	420
L2 ouvert (mm)	170	220	280	360	460	590	650
A (mm)	19	22	28	35	40	56	62
B (mm)	8	10	14	16	18	26	30
C (mm)	9	10	11	12	14	16	18
Capacité de charge statique indicative (kg) *	140	225	410	650	930	1770	2700
Poids (kg)	0,04	0,08	0,16	0,25	0,56	1,1	1,9

* Uniquement pour modèle à « 2 yeux » réf. 5292

réf. 5298 : 2 chapes soudées

CODE [réf. 5298]	A	B	C	D	E	F	G	H	J
Ø filetage (mm)	5	6	8	10	12	14	16	20	24
L1 (mm)	72	92	122	150	201	225	244	295	350
L2 fermé (mm)	120	135	180	225	295	350	380	490	570
L2 ouvert (mm)	175	205	270	345	460	535	570	730	895
D (mm)	5	6	8	10	12	14	16	20	24
Charge utile (kg)	115	160	300	470	690	940	1290	2130	3060
Poids (kg)	0,069	0,098	0,167	0,309	0,591	0,910	1,332	2,504	4,4

TENDEURS À LANTERNE DIN 1480

Réf. 5821, 5826, 5827 : ACIER ZINGUÉ

DIN 1480

Acier zingué

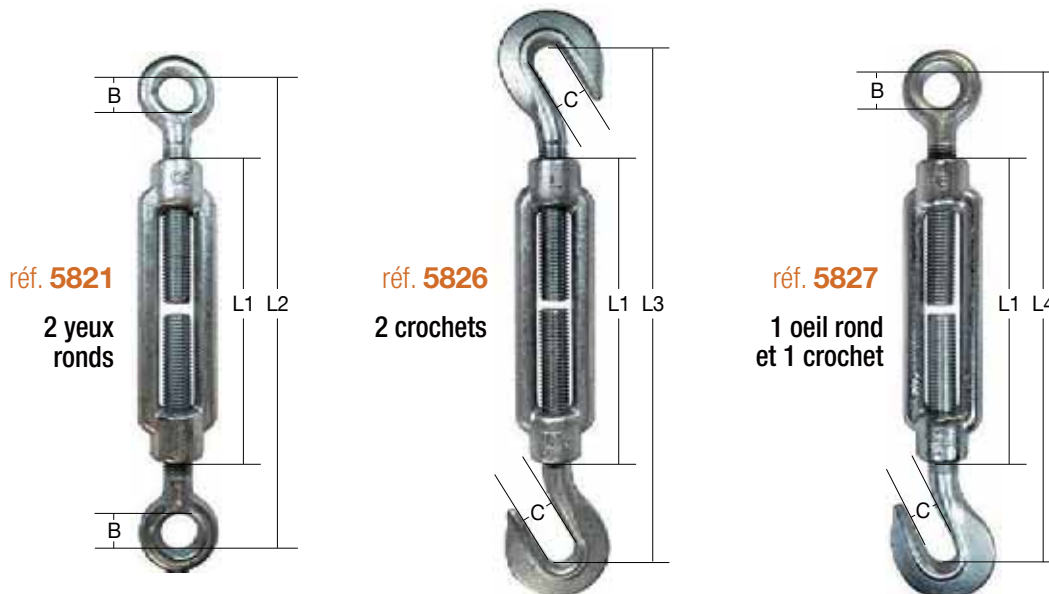

réf. 5821, 5826, 5827

CODE	B	C	D	E	F	G	K	L	M	N	P	Q	R	S
Ø filetage	M6	M8	M10	M12	M14	M16	M20	M22	M24	M27	M30	M33	M36	M39
réf. 5821 CMU (kg)	225	410	650	930	1320	1770	2700	3300	3920	4950	6250	7560	9100	10600
réf. 5826 CMU (kg)	75	165	235	320	420	530	730	1120	1550	1870	2240	2850	3530	4150
réf. 5827 CMU (kg)	75	165	235	320	420	530	730	1120	1550	1870	2240	2850	3530	4150
B (mm)	10	11	14	17	18	23	25	30	34	34	38	39	48	48
C (mm)	8,5	10	12	16	16	16,5	17,5	23	23	29	29	29	38	38
L1 (mm)	110	110	125	125	145	170	200	220	255	255	255	295	295	330
L2 fermé (mm)	140	150	181	194	235	294	352	368	386	435	441	442	498	496
L2 ouvert (mm)	226	230	270	279	332	410	484	516	563	600	603	627	681	700
L3 fermé (mm)	140	160	188	220	260	308	330	390	396	440	440	440	498	598
L3 ouvert (mm)	226	240	277	303	357	428	462	538	573	605	605	625	683	760
L4 fermé (mm)	140	155	185	208	248	303	341	379	391	437	439	441	497	505
L4 ouvert (mm)	226	235	273	290	344	419	473	527	568	602	604	626	682	709
réf. 5821 Poids (kg)	0,08	0,14	0,25	0,37	0,51	0,95	1,48	2,06	2,76	3,91	4,05	5,75	7,25	9,36
réf. 5826 Poids (kg)	0,10	0,14	0,31	0,45	0,63	0,97	1,60	2,20	2,92	3,87	4,25	6,01	7,81	9,40
réf. 5827 Poids (kg)	0,09	0,14	0,28	0,41	0,57	0,96	1,54	2,13	2,84	3,89	4,15	5,88	7,53	9,38

Autres diamètres sur demande

TENDEURS À LANTERNE H.R. US TYPE

Réf. 5307, 5307/8, 5308, 5309, 5309/8 : ACIER HAUTE RÉSISTANCE

Acier estampé et galvanisé à chaud. Tendeurs utilisés pour le haubanage, l'arrimage et le gréement. Ne peuvent être utilisés que s'ils constituent un ensemble dans lequel ils sont « incorporés ».

Coefficient de sécurité 5/1. Destinés uniquement à la traction et non à la compression !

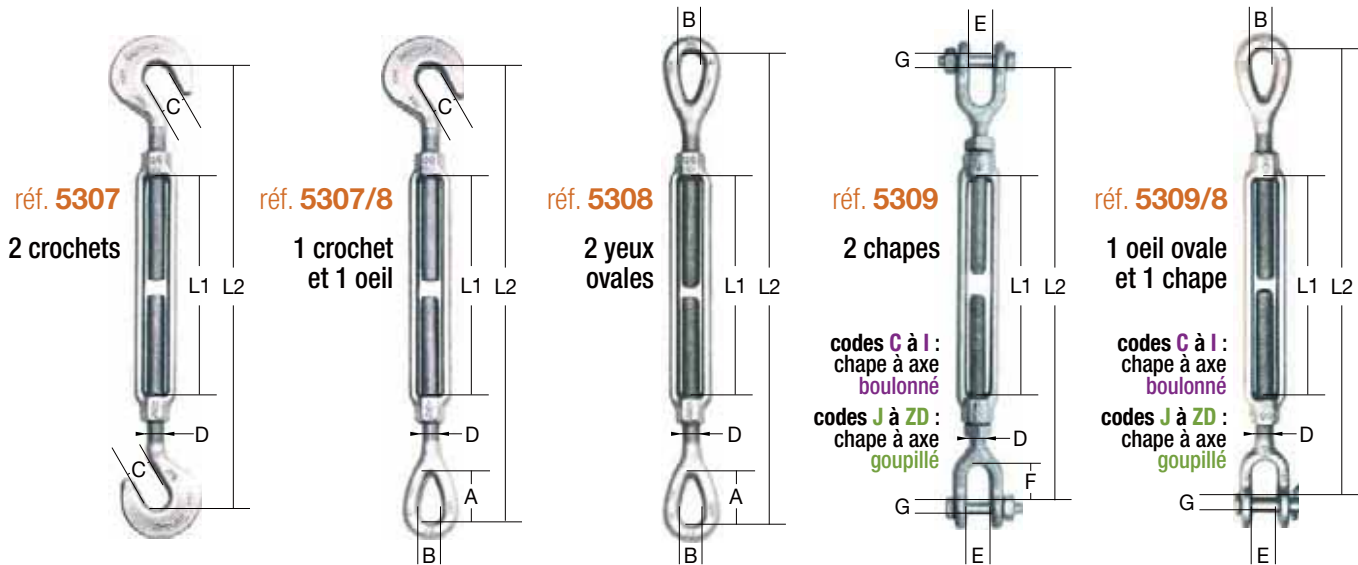

réf. 5307, 5307/8, 5308, 5309, 5309/8

CODE	C	D	E	F	G	H	I	J	K	L	M	N	O	P
CMU (kg) *														
réf. 5307, 5307/8 :	450	680	680	680	1020	1020	1020	1360	1360	1360	1360	1810	1810	-
réf. 5308, 5309, 5309/8 :	540	1000	1000	1000	1590	1590	1590	2360	2360	2360	2360	3270	3270	4540
D calibre (mm)	9,5	12,7	12,7	12,7	15,9	15,9	15,9	19	19	19	19	22,2	22,2	25,4
D en pouces :	3/8'	1/2'	1/2'	1/2'	5/8'	5/8'	5/8'	3/4'	3/4'	3/4'	3/4'	7/8'	7/8'	1'
L1 course (mm)	152	152	228	304	152	228	304	152	228	304	457	304	457	152
L1 en pouces :	6'	6'	9'	12'	6'	9'	12'	6'	9'	12'	18'	12'	18'	6'
L2 moyen fermé (mm)	274	294	374	444	322	402	472	346	426	496	656	532	692	524
A (mm)	28	36	36	36	44	44	44	54	54	54	54	60	60	76
B (mm)	13	18	18	18	22	22	22	25	25	25	25	31	31	36,5
C (mm)	12	15	15	15	20	20	20	23	23	23	23	26	26	31,5
E (mm)	12	16	16	16	19	19	19	23	23	23	23	28	28	30
F (mm)	22	27	27	27	33	33	33	38	38	38	38	44	44	52
G (mm)	8	10	10	10	13	13	13	16	16	16	16	19	19	22
Poids (kg) [réf. 5309]	0,45	0,76	0,93	1,1	1,25	1,49	1,73	2,03	2,37	2,7	3,36	4,04	4,91	4,62

CODE	Q	R	S	T	U	V	W	X	Y	Z	ZA	ZB	ZC	ZD
CMU (kg) *														
réf. 5307, 5307/8 :	2270	2270	2270	-	-	-	-	-	-	-	-	-	-	-
réf. 5308, 5309, 5309/8 :	4540	4540	4540	6890	6890	6890	9710	9710	9710	12700	12700	16780	27220	34000
D calibre (mm)	25,4	25,4	25,4	31,7	31,7	31,7	38,1	38,1	38,1	44,5	44,5	50,8	63,5	70
D en pouces	1'	1'	1'	1'1/4	1'1/4	1'1/4	1'1/2	1'1/2	1'1/2	1'3/4	1'3/4	2'	2'1/2	2'3/4
L1 course (mm)	304	457	610	304	457	610	304	457	610	457	610	610	610	610
L1 en pouces	12'	18'	24'	12'	18'	24'	12'	18'	24'	18'	24'	24'	24'	24'
L2 moyen fermé (mm)	572	732	981	660	760	958	720	860	992	880	1000	1080	1160	1562
A (mm)	76	76	76	90	90	90	104	104	104	117	117	143	165	-
B (mm)	36	36	36,5	46	46	46	54	54	54	59	59	67	79	-
C (mm)	29	29	31,5	-	-	-	-	-	-	-	-	-	-	-
E (mm)	30	30	30	44	44	44	52	52	52	60	60	64	73	89
F (mm)	52	52	52	71	71	71	71	71	71	86	86	95	113	106
G (mm)	22	22	22	29	29	29	35	35	35	44	44	51	63	70
Poids (kg) [réf. 5309]	5,61	6,81	8,2	9,8	11,6	13,6	15,4	18,02	19,3	23,6	26,8	45	81	91

* La CMU annoncée correspond à une charge statique et à une traction directement dans le prolongement de l'axe du tendeur.



TENDEURS À LANTERNE ESTAMPÉS



Réf. 5312, 5321, 5322

Acier zingué (sauf 5312 = acier noir). Coefficient de sécurité 4/1 (sauf codes marqués d'un # dont le coefficient est de 3/1)

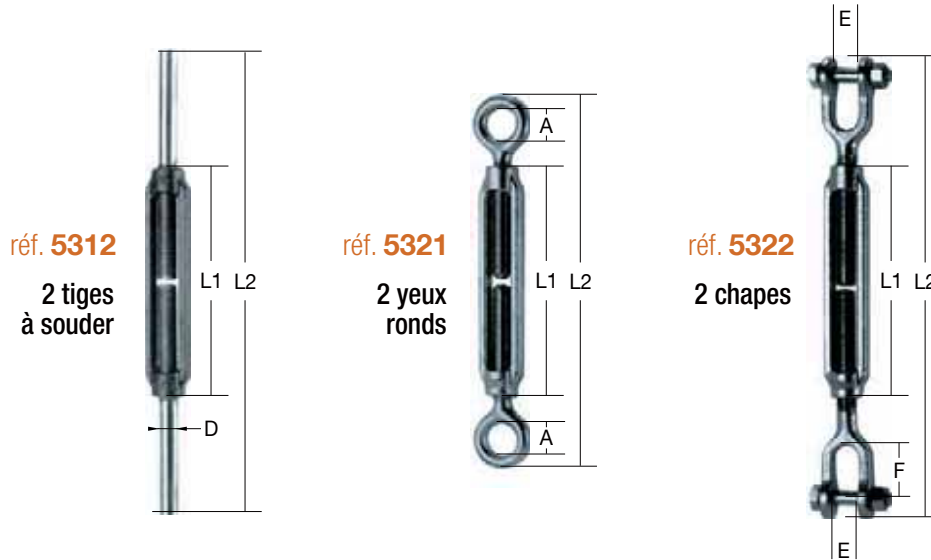

réf. 5312
2 tiges
à souder

réf. 5321
2 yeux
ronds

réf. 5322
2 chapes

réf. 5312	CODE :	0	A	B	C	D	E	F	G	H	I	J	K	L	M	N	O#
Ø tige filetée		M5	M6	M8	M10	M12	M14	M16	M18	M20	M22	M24	M27	M30	M33	M36	M39
CMU (kg) *		115	160	300	470	690	940	1290	1660	2130	2630	3060	4000	4860	6040	6500	10600
L1 (mm)		80	80	105	125	140	170	190	205	220	240	260	270	280	290	300	300
L2 fermé (mm)		160	180	210	250	280	340	380	410	440	480	520	560	560	600	600	700
L2 ouvert (mm)		223	243	292	347	386	470	525	564	604	659	712	754	764	797	808	967
D (mm)		4,3	5,1	7	8,8	10,6	12,5	14,5	16,1	18	20	21,8	24,8	27,5	30	32	39
Poids (kg)		0,05	0,06	0,12	0,21	0,35	0,58	0,84	1,1	1,53	2,28	2,56	4,33	5,8	5,7	6,98	10,3

réf. 5321	CODE :	0	AA	A	B	C	D	E	F	G	H	I	J	K	L	M#	N#
Ø tige filetée		M5	M6	M8	M10	M12	M14	M16	M18	M20	M22	M24	M27	M30	M33	M36	M39
CMU (kg) *		115	160	300	470	690	940	1290	1660	2130	2630	3060	4000	4860	6040	6500	7900
L1 (mm)		80	80	105	125	140	170	190	205	220	240	260	270	280	290	300	300
L2 fermé (mm)		118	130	158	192	226	256	290	358	358	400	436	474	498	516	532	544
L2 ouvert (mm)		175	193	240	289	332	386	435	512	522	579	628	668	694	732	740	743
A (mm)		8	10	11	14	17	18	23	28	28	34	36	38	40	41	43	45
Poids (kg)		0,05	0,06	0,11	0,19	0,33	0,52	0,79	1,26	1,53	2,22	2,74	4,77	5,25	5,88	7,22	8,85

réf. 5322	CODE :	AA	A	B	C	D	E	F	G	H	I	J	K	L#	M#
Ø tige filetée		M6	M8	M10	M12	M14	M16	M18	M20	M22	M24	M27	M30	M33	M36
CMU (kg) *		230	300	470	690	940	1290	1660	2130	2630	3060	4000	4860	4000	4800
L1 (mm)		110	105	125	140	170	190	205	220	240	260	270	280	290	300
L2 fermé (mm)		190	192	234	274	342	372	406	406	466	486	510	566	612	664
L2 ouvert (mm)		264	274	331	380	472	517	560	570	645	678	704	762	832	890
E (mm)		10	10	12	16	20	20	24	24	28	28	32	36	40	45
F (mm)		20	25	30	38	44	44	50	50	56	56	62	70	78	85
Poids (kg)		0,09	0,18	0,31	0,55	0,97	1,14	1,8	2,07	3,14	3,44	5,55	7,31	8,94	12,98

* CMU pour tendeurs de traction

Coefficient de sécurité 3/1

TENDEURS À LANTERNE ESTAMPÉS



Réf. 5325, 5326, 5327

Acier zingué. Coefficient de sécurité 4/1 (sauf codes marqués d'un # dont le coefficient est de 3/1)

réf. 5325
1 oeil rond
et 1 chape



réf. 5326
2 crochets



réf. 5327
1 crochet et
1 oeil rond



réf. 5325	CODE :	A	B	C	D	E	F	G	H	I	J	K	L	M
Ø tige fileté		M8	M10	M12	M14	M16	M18	M20	M22	M24	M27	M30	M33	M36
CMU (kg) *		300	470	690	940	1290	1660	2130	2630	3060	4000	4500	5300	7500
L1 (mm)		105	125	140	170	190	205	220	240	260	270	280	290	300
L2 fermé (mm)		175	215	250	299	331	382	382	433	461	492	590	687	788
L2 ouvert (mm)		257	310	356	429	476	382	382	612	653	686	826	955	1111
A (mm)		11	14	17	18	23	28	28	34	36	38	75x30	82x35	97x40
E (mm)		10	12	16	20	20	24	24	28	28	32	35	38	46
F (mm)		25	30	38	44	44	50	50	56	56	62	76	80	98
Poids (kg)		0,14	0,25	0,36	0,75	0,97	1,53	1,80	2,67	3,09	4,95	8	12,15	19,1

Oeil ovale

réf. 5326	CODE :	0	AA	A	B	C	D	E	F	G	H	I	J#	K#
Ø tige fileté		M5	M6	M8	M10	M12	M14	M16	M18	M20	M22	M24	M27	M30
CMU (kg) *		25	45	95	140	300	420	570	700	900	1100	1300	1870	2240
L1 (mm)		80	80	105	125	140	170	190	205	220	240	260	255	280
L2 fermé (mm)		124	134	181	211	262	312	354	388	424	466	504	515	514
L2 ouvert (mm)		187	197	262	303	368	442	499	542	588	645	696	655	659
B (mm)		17	22	30	36	56	66	77	85	95	106	114	90	115
C (mm)		6	8	10	12,5	17,5	21	24	27	30	34	36	29	29
Poids (kg)		0,05	0,06	0,12	0,21	0,48	0,78	1,2	1,52	2,15	2,82	4,16	3,87	4,25

réf. 5327	CODE :	0	AA	A	B	C	D	E	F	G	H	I	J#	K#	L#	M#	N#
Ø tige fileté		M5	M6	M8	M10	M12	M14	M16	M18	M20	M22	M24	M27	M30	M33	M36	M39
CMU (kg) *		25	45	95	140	300	420	570	700	900	1100	1300	1870	2240	2850	3530	4150
L1 (mm)		80	80	105	125	140	170	190	205	220	240	260	270	280	290	300	300
L2 fermé (mm)		121	132	170	204	244	284	322	373	391	433	470	515	514	527	583	600
L2 ouvert (mm)		181	195	251	296	350	414	475	517	555	612	662	655	659	672	743	776
A (mm)		8	10	11	14	17	18	23	28	28	34	36	38	38	39	48	48
B (mm)		17	22	30	36	56	66	77	85	95	106	114	123	115	115	110	-
C (mm)		6	8	10	12,5	17,5	21	24	27	30	34	36	29	29	29	30	30
Poids (kg)		0,05	0,06	0,12	0,2	0,4	0,66	1	1,39	1,84	2,52	3,45	4,99	4,15	5,88	7,53	9,38

* CMU pour tendeurs de traction

Coefficient de sécurité 3/1

Réf. 4699 : SYSTÈME INOX D'ARCHITECTURE PAR CÂBLE AVEC EMBOUT SERTI

Réservé uniquement à un usage statique. Strictement interdit en levage !

INOX LEVAC PRODUCTION



Réf. 1260	CODE	DIE180	EIE180	FIE180	GIE180	IIE180	-
Réf. 1271	CODE	-	-	-	-	-	IIE180
Ø câble (mm)		3	4	5	6	8	10
Rupture mini (kg)		500	930	1525	2200	3670	5300



Réf. 5171	CODE	ACB	ACC	ACD	ACE	ACG	ACH
Pour Ø câble (mm)		3	4	5	6	8	10
Longueur L (mm)		72	86	98	122	153	170



Réf. 5171	CODE	AOB	AOC	AOD	AOE	AOG	AOH
Pour Ø câble (mm)		3	4	5	6	8	10
Longueur L (mm)		62	73	90	120	140	165
Ø D (mm)		6,5	8,5	10	12	14	16



Réf. 5171	CODE	AFB	AFC	AFD	AFE	AFG	AFH
Pour Ø câble (mm)		3	4	5	6	8	10
Longueur L (mm)		46	56	63	80	98	122
Longueur M (mm)		52	62	66	84	96	108



Réf. 5296	CODE	B	C	D	E	G	H
Pour Ø câble (mm)		3	4	5	6	8	10
Largeur N (mm)		6	8	10	12	16	18
Longueur L mini-maxi (mm)		185-230	210-275	235-325	320-435	415-575	480-600

COMPOSANTS INOX

- 1 Ridoir inox à chape et terminaison simple, standard (5296B ...)
- 2 ASS mini-ridoir à chape + terminaison simple (5296BM ...)
- 3 ASS super-mini-ridoir à chape + terminaison simple (5296BSM ...)
- 4 ASS positionneur d'angle multiple (5171PP/PR)
- 5 ASS mini-chape taraudée
- 6 ASS boule (5171BA ...)
- 7 Terminaison simple inox, standard (5171AFA, AFB, ...)
- 8 ASS mini-terminaison simple (5171FMIB ...)
- 9 ASS super-mini-terminaison simple (5171FBSM, FCSM, ...)
- 10 ASS super-mini-terminaison à tête fraisée
- 11 ASS chape à visser
- 12 ASS mini-terminaison à oeil
- 13 ASS terminaison simple taraudée
- 14 Terminaison à chape inox, standard (5171ACB ...)
- 15 ASS mini-terminaison à chape (5171CBM ...)
- 16 ASS super-mini-terminaison à chape (5171CBSM ...)
- 17 ASS chape à émerillon
- 18 ASS manchon serre-câble
- 19 ASS mini-terminaison à tête fraisée
- 20 ASS super-mini-terminaison à tête bombée
- 21 ASS mini-ridoir à tige filetée et terminaison simple (5296FMRB ...)
- 22 ASS console murale
- 23 ASS super-mini-ridoir à 2 terminaison simple
- 24 ASS serre-câble croisé multi-angles
- 25 ASS oeil taraudé
- 26 ASS arrêt butoir
- 27 Serre-câble croisé simple inox
- 28 ASS support de rayonnage
- 29 ASS arrêt d'extrémité

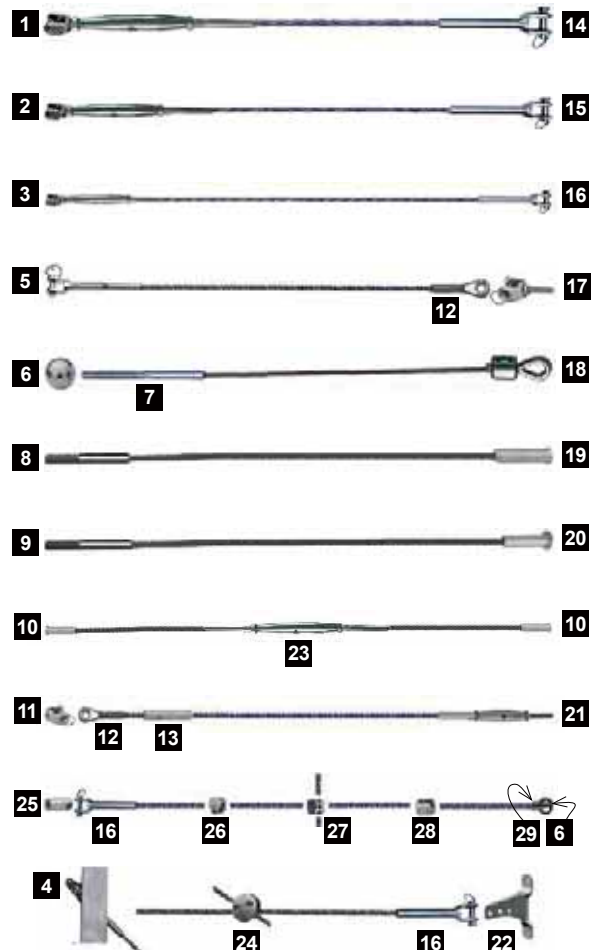

Réf. 5171 : EMBOUT INOX À SERTIR

Pour système INOX d'architecture (page 120)

CODE [à chape]	ACB	ACC	ACD	ACE	ACF	ACG	ACH	ACI
Ø câble (mm)	3	4	5	6	7	8	10	12
L (mm)	72	86	98	122	126	153	170	210
Poids (kg)	0,03	0,05	0,07	0,13	0,15	0,23	0,33	0,52

CODE [tige filetée]	AFA	AFB	AFC	AFD	AFE	AFG	AFH	AFI
Ø câble (mm)	2,5	3	4	5	6	8	10	12
Ø Filetage ISO M (mm)	M5	M6	M8	M10	M12	M16	M20	M20
L1 (mm)	40	46	56	63	80	98	122	117
L2 (mm)	45	52	62	66	84	96	108	126
Poids (kg)	0,014	0,03	0,04	0,08	0,13	0,22	0,4	0,5

CODE [à oeil]	AOB	AOC	AOD	AOE	AOF	AOG	AOH	AOI
Ø câble (mm)	3	4	5	6	7	8	10	12
B (mm)	6,5	8,5	10	12	13	14	16	18
L (mm)	62	73	90	120	120	140	165	190
Poids (kg)	0,015	0,03	0,05	0,09	0,11	0,16	0,32	0,46

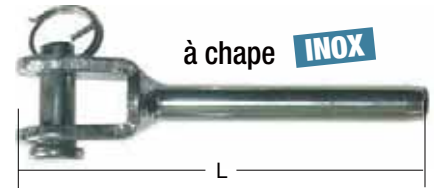

Réf. 5296 : RIDOIR INOX 1 EMBOUT À SERTIR + 1 CHAPE

Pour système INOX d'architecture (page 120)

Acier INOX Aisi 316

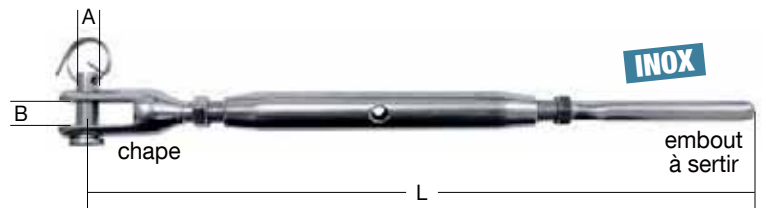

CODE	A	B	C	D	E	F	G	H
Ø tige filetée (mm)	5	6	8	10	12	14	16	20
Pour câble Ø (mm)	2,5	3	4	5	6	7	8	10
A (mm)	5	5	7	8	10	12	14	14
B (mm)	7	6	8	10	12	14	16	18
C = Ø perçage (mm)	2,7	3,2	4,2	5,2	6,2	7,2	8,2	10,5
L mini-maxi (mm)	155 - 215	185 - 230	210 - 275	235 - 325	320 - 435	360 - 515	415 - 575	480 - 600
Rupture indicative (kg)	510	720	1080	1320	1800	2700	3900	5400
Poids (kg)	0,05	0,08	0,13	0,23	0,48	0,62	1,12	2,20

Réf. 5294 : RIDOIR INOX 2 CHAPES

Acier INOX Aisi 316



CODE	AA	A	B	C	D	E	F	G	H
Ø tige filetée (mm)	4	5	6	8	10	12	14	16	20
A (mm)	-	6	6	6	8	12	12	14	15
B (mm)	-	11	11	11	13	12	13	15	21
C (mm)	-	19	20	21	24	40	40	40	56
L mini-maxi (mm)	110 - 160	125 - 175	135 - 200	145 - 210	180 - 250	210 - 300	260 - 410	290 - 460	350 - 520
Rupture indicative (kg)	180	510	720	1080	1320	1800	2700	3900	5400
Poids (kg)	0,04	0,06	0,08	0,16	0,27	0,38	0,68	1,03	2,22

TIRE-CÂBLE

CONSTITUÉ DE CÂBLE EN ACIER GALVANISÉ

Pour le tirage des câbles acier, électriques, téléphoniques, aériens, souterrains ...

Tire-câble manchon

Réf. 5334 Acier Galva

CODE	B	D	G	H
Pour câble Ø (mm)	10-20	20-30	30-40	40-50
L (mm)	1200	1200	1300	1400
Rupture (kg)	1818	2272	3500	4200
Poids (kg)	0,3	0,6	0,82	1,1

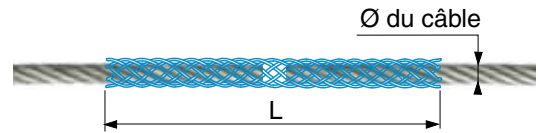

Tire-câble fermé simple boucle

Réf. 5335 Acier Galva

CODE	B	D	G	H	K	L	M	N	O
Pour câble Ø (mm)	10-20	20-30	30-40	40-50	50-65	65-80	80-95	95-110	110-130
L (mm)	750	900	900	950	1000	1000	1100	1100	1200
Rupture (kg)	1860	1990	2900	4250	4250	5700	5700	5700	5700
Poids (kg)	0,17	0,25	0,35	0,6	0,65	0,8	0,9	1,3	1,3

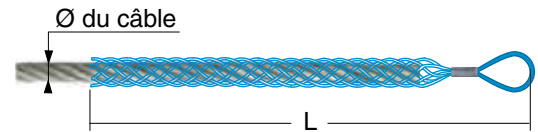

Tire-câble ouvert double boucle

Réf. 5336 Acier Galva

CODE	B	D	G	H	K	L	M	N	O
Pour câble Ø (mm)	10-20	20-30	30-40	40-50	50-65	65-80	80-95	95-110	110-130
L (mm)	750	900	900	950	1000	1000	1100	1100	1200
Rupture (kg)	1860	1990	2900	4250	4250	5700	5700	5700	5700
Poids (kg)	0,25	0,27	0,41	0,6	0,7	0,82	0,9	1,4	1,4

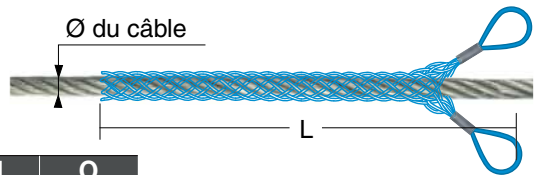

Tire-câble double boucle à lacet

Réf. 5337 Acier Galva

CODE	B	D	G	H	K	L	M
Pour câble Ø (mm)	10-20	20-30	30-40	40-50	50-65	65-80	80-95
L (mm)	750	900	900	950	1000	1000	1100
Rupture (kg)	1860	1990	2900	4250	4250	5700	5700
Poids (kg)	0,2	0,25	0,37	0,63	0,87	0,91	0,95

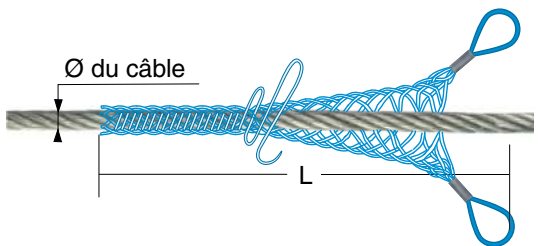

Tire-câble « rapide »

Réf. 5340

À utiliser pour des opérations de traction uniquement !

Ne pas utiliser en levage !

CODE	A	B	C
Pour câble Ø (mm)	8-10	12-14	16-20
Capacité (kg)	750	1500	3000
A (mm)	34	42	48
B (mm)	16	19	20
C (mm)	10,5	15,5	18
Poids (kg)	0,9	2	4,8

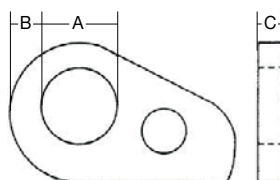

MISE EN OEUVRE RAPIDE

Réf. 5172 : ÉMERILLON GRAND OEIL

Acier estampé, zingué. Coefficient de sécurité 5/1

CODE	A	B	C	D	E	F	G
CMU (kg)	350	600	1000	1750	2500	3300	4000
A (mm)	23	32	37	45	50	53	58
B (mm)	10	12	15	18	20	22	25
C (mm)	25	32	36	39	45	50	57
D (mm)	90	126	140	162	183	200	222
E (mm)	10	12	16	19	20	22	25
F (mm)	25	29	35	37	42	47	54
H (mm)	110	152	170	196	220	240	270
Poids (kg)	0,25	0,47	0,7	0,96	1,4	2	2,93

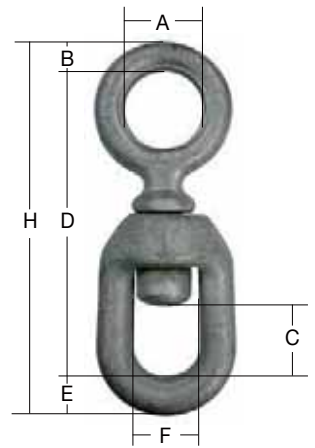

Réf. 5173 : ÉMERILLON À CHAPE Haute Résistance

Acier forgé Haute Résistance. Coefficient de sécurité 5/1

Non-conçu pour tourner sous charge ! Positionnez l'émerillon AVANT de soulever la charge.

CODE	B	C	D	E	F	G
CMU (kg)	570	1020	1600	2400	3300	4500
A (mm)	13	16	19	24	29	30
B (mm)	8	10	13	16	19	22
C (mm)	21	24	33	40	44	52
D (mm)	75	92	114	135	154	178
E (mm)	22	27	33	38	44	52
F (mm)	25	32	38	44	51	57
Poids (kg)	0,15	0,3	0,61	1,12	1,76	2,66

Crosby

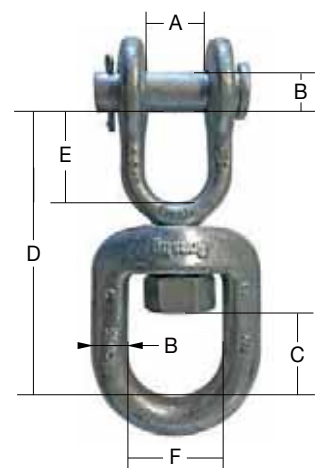

Réf. 5175 : ÉMERILLON INOX

Acier INOX Aisi 316

Pièce d'accastillage articulée reliant 2 éléments de sens de rotation différent, leur permettant de pouvoir tourner sur eux-mêmes.

Ne pas utiliser en levage !

CODE DOUBLE	AA	AB	AC	AD	AE	AF
Charge de travail indicative (kg)	225	450	625	875	1250	2500
A1 (mm)	6	8	10	14	16	20
A2 (mm)	6	8	10	13	16	19
B (mm)	15	20	24	32	39	41
C (mm)	20	28	35	46	56	63
D (mm)	7	11	13	18	22	33
E (mm)	33	47	58	77	94	115
Poids (kg)	0,06	0,09	0,24	0,53	1,14	1,83

CODE AVEC 1 MANILLE	BA	BB	BC	BD	BE	BF
Charge de travail indicative (kg)	225	450	625	875	1250	2500
A (mm)	6	8	10	13	16	19
B (mm)	12	16	20	26	32	38
C (mm)	11	16	22	28	37	45
L (mm)	66	94	118	152	188	229
Poids (kg)	0,058	0,15	0,29	0,604	1,064	1,882

CODE AVEC 2 MANILLES	CA	CB	CC	CD	CE	CF
Charge de travail indicative (kg)	225	450	625	875	1250	2500
A (mm)	6	8	10	13	16	19
B (mm)	12	16	20	26	32	38
C (mm)	11	16	22	28	37	45
L (mm)	66	94	118	152	188	229
Poids (kg)	0,066	0,17	0,33	0,667	1,148	2,084

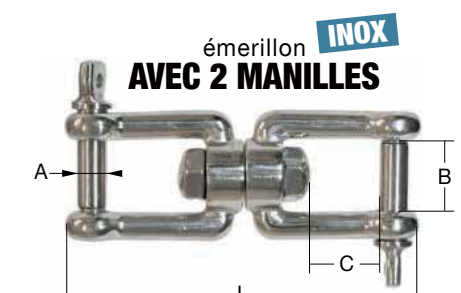
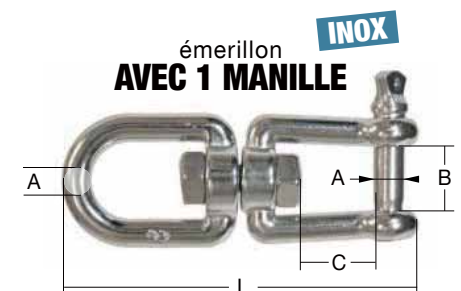
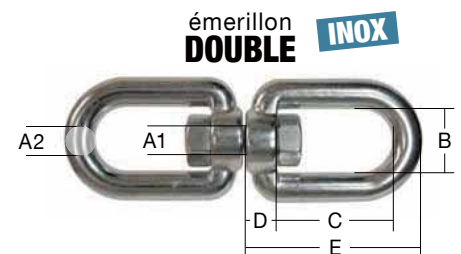

Réf. 5074 : BOÎTE À COIN avec axe déporté

MONTAGE RAPIDE GRÂCE À SON AXE DÉPORTÉ

Corps en acier coulé

La résistance à la rupture de ces boîtes à coin est supérieure à la rupture du câble acier prévu

- Bloque le brin mort du câble contre le coin, en évitant que le coin ne se perde ou saute !
- Évite de devoir utiliser une longueur supplémentaire de câble et s'installe facilement !
- Empêche toute rupture éventuelle du brin mort due à la fatigue !
- Le brin mort qui est bloqué par la base du clip ne subit aucune déformation !

Câble à âme métallique impératif !

CODE	A	B	C	D	E	F	G
Pour câble Ø (mm)	9-10	11-13	14-16	18-19	20-22	24-26	28
A (mm)	20,6	25,4	31,8	38,1	44,5	51	57
B (mm)	11,2	12,7	14,2	16,8	19,1	22,4	25,4
C (mm)	22,4	26,9	31	35,6	42,4	51	57
D (mm)	20,6	25,4	30,2	35,1	41,4	51	57
E (mm)	35,1	41,1	53,8	62	68,5	74,7	84
F (mm)	39,6	49,3	57,2	66,8	79,5	95,5	108
H (mm)	145	175	210	251	286	325	365
Poids (kg)	1,44	2,79	4,4	6,58	9,75	13,9	20,5

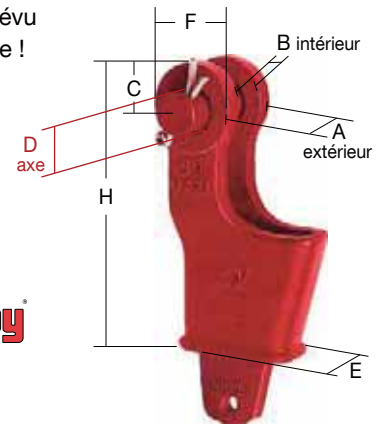

Crosby

Réf. 5075 : BOÎTE À COIN À ANGLE DÉPORTÉ avec axe

ANGLE DÉPORTÉ !

Permet de fixer un câble acier sur un point fixe.

En fonte

Câble à âme métallique impératif !

⚠ Le serre-câble doit être monté à une distance Ω comprise entre 50% et 75% de la hauteur du coin.

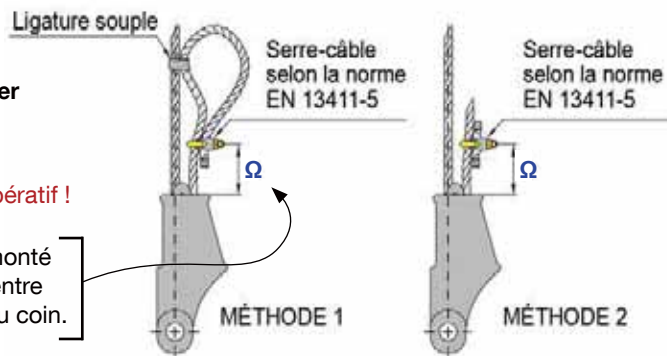

CODE	Norme DIN 43148						Norme EN 13411-6		
	A	B	C	D	E	F	G	H	I
Pour câble Ø (mm)	6-7	8	9-12	10-12	12-14	12-15	16-17	22-25	26-30
Charge utile (kg)	500	500	500	1000	1000	2500	5500	10000	12000
A (mm)	26	26	26	31	31	40	52	66	91
B (mm)	14	14	14	17	17	20	24	30	37
D (mm)	14	14	14	17	17	20	25	33,5	48,5
H (mm)	150	150	150	163	163	220	273	370	486
Poids (kg)	0,75	0,69	0,65	0,82	0,78	2,56	6,3	12,9	27

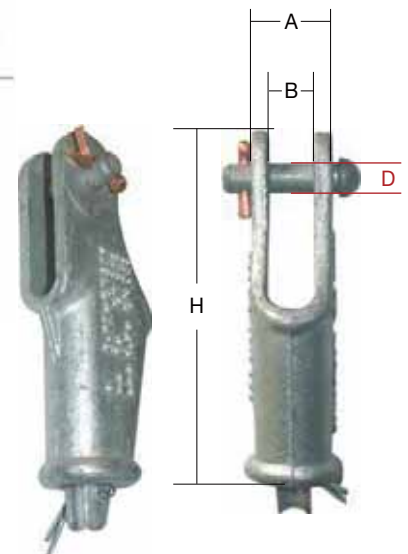

Réf. 5076 : BOÎTE À COIN DROITE DIN 15315

Permet de fixer un câble acier sur un point fixe.

Présentation galvanisée

Câble à âme métallique impératif !

CODE	A	B	C	D	E	F	G	H	I	J	K
Pour câble Ø (mm)	4-5	5-6,5	6-8	9-11	12-14	15-17	18-20	22-25	26-30	31-35	36-40
A (mm)	3	4,5	4	6	8	10	12	12	14	27	29
B (mm)	12	10	14	17	22	25	27	33	40	44	50
C (mm)	14	16	20	26	32	36	40	40	55	60	70
ØD (mm)	10	10	12	16	18	22	25	40	50	55	60
H (mm)	110	100	150	190	230	260	300	285	335	390	460
Poids (kg)	0,17	0,21	0,5	1,04	2,07	3,66	5,35	6,22	10,1	23,6	33,2

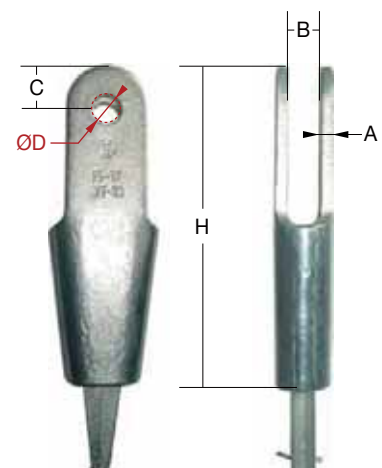

CÂBLES

GALVA / INOX / CLAIR
ANTIGIRATOIRES / GAINÉS PVC



Câbles galvanisés 126 à 131

- 1x19 fils 126
- 4x26 fils 129
- 6x7 fils 126
- 6x19 fils 128
- 6x25 fils 130
- 6x36 fils 131
- 6x37 fils 130
- 7x7 fils 127
- 7x19 fils 128



CÂBLES

Câbles inox 132 à 133

- 1x19 fils 132
- 6x36 fils 133
- 7x7 fils 132
- 7x19 fils 133



Câbles antigiratoires 134 à 135

- | | |
|--|--|
| <p>Galvanisé :</p> <ul style="list-style-type: none"> • 19x7 fils 134 • 35x7 fils 134 | <p>Inox :</p> <ul style="list-style-type: none"> • 19x7 fils 135 |
|--|--|



Câbles gainés PVC 136 à 138

- | | |
|--|--|
| <p>Galvanisé :</p> <ul style="list-style-type: none"> • 1x19 fils 137 • 7x7 fils 136 • T.I.R 138 | <p>Inox :</p> <ul style="list-style-type: none"> • 7x19 fils 136 |
|--|--|

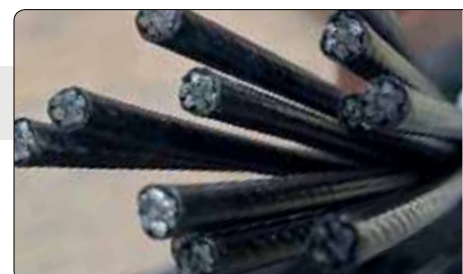

La **notice d'utilisation** doit être à la disposition de l'utilisateur final qui doit en prendre connaissance avant toute mise en service.
Caractéristiques produits publiées à titre indicatif susceptibles de modification sans préavis.
Informations techniques et consignes de sécurité : page 11.
Vérifications Générales Périodiques (VGP) : pages 338 à 339.

CÂBLES GALVANISÉS

Réf. 1008 : MONOTORON DE 19 FILS (1+6+12 fils)

GALVA

Rigide

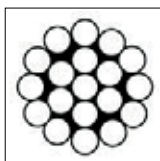

Applications : câble rigide de transmission (freins, etc ...), idéal pour haubanages.

Composition : monotoron de 19 fils (1 + 6 + 12 fils)
Nuance de l'acier : galvanisé
Résistance de l'acier : 180 kg/mm²
Tolérance sur le diamètre : selon norme



Monotoron, 19 fils

Conditionnement : longueur à la demande avec un minimum de 25m

CODE	AGE180	JGE180	LGE180	MGE180
Ø câble (mm)	1,2	4	8	10
Poids/mètre (kg)	0,005	0,079	0,315	0,49
Rupture mini (kg)	160	1680	6050	9480

Réf. 1031 : 6x7 FILS (1+6 fils)

GALVA

Rigide

Âme textile

Horlogerie

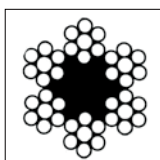

Applications : câble rigide tout usage.

Composition : 6 torons de 7 fils (1 + 6 fils)
Nuance de l'acier : galvanisé
Âme centrale : textile
Résistance de l'acier : 180 kg/mm²
Tolérance sur le diamètre : selon norme



Âme textile, 6 x 7 fils

Conditionnement : longueur à la demande avec un minimum de 25m

CODE	AGA 180	BGA 180	CGA 180	DGA 180	EGA 180	FGA 180
Ø câble (mm)	2	2,5	3	4	5	6
Poids/mètre (kg)	0,013	0,022	0,035	0,050	0,087	0,132
Rupture mini (kg)	264	415	595	1060	1660	2390



CÂBLES GALVANISÉS

CÂBLES

Réf. 1011 : 7x7 FILS (1+6 fils)

GALVA

Rigide

Âme métallique

Câble aviation

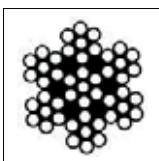

CÂBLE RIGIDE ET TRÈS RÉSISTANT

Applications en petits diamètres : tout usage

Applications en gros diamètres : en câblage croisé pour haubanage, en câblage lang pour scrapers, chariots de grues, tirage de lignes et câbles porteurs

Composition : 7 torons de 7 fils (1 + 6 fils)

Nuance de l'acier : galvanisé

Âme centrale : métallique

Résistance de l'acier : 180 kg/mm²

Tolérance sur le diamètre : selon norme



Âme métal, 7 x 7 fils

Conditionnement : longueur à la demande avec un minimum de 25m

CODE	000GE180	0GE180	AGE180	BGE180	DGE180	FGE180	HGE180	IGE180
Ø câble (mm)	1	1,5	2	2,5	3	4	5	6
Poids/mètre (kg)	0,007	0,009	0,015	0,026	0,034	0,061	0,095	0,137
Rupture mini (kg)	72	161	285	450	645	1152	1795	2590

OU
EN COURONNES
de 25m / 50m / 100m

Réf. 1032 : 7x7 FILS (1+6 fils)

Couronne de 25m	CODE :	A25	B25	C25	D25	E25	F25	G25
Couronne de 50m	CODE :	A50	B50	C50	D50	E50	F50	G50
Couronne de 100m	CODE :	A100	B100	C100	D100	E100	F100	G100
Ø câble (mm)		1,5	2	2,5	3	4	5	6
Poids/mètre (kg)		0,009	0,015	0,026	0,034	0,061	0,095	0,137
Rupture mini (kg)		161	285	450	645	1152	1795	2590



CÂBLES GALVANISÉS

Réf. 1022 : 6x19 FILS (1+6+12 fils)

GALVA

Souple

Âme textile

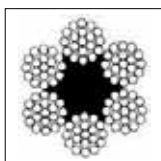

Applications : câble souple pour chariots de grues, petits palans, treuils, skips, téléskis, élingues et usages divers.

Composition : 6 torons de 19 fils (1 + 6 + 12 fils)

Nuance de l'acier : galvanisé

Âme centrale : textile

Résistance de l'acier : 180 kg/mm²

Tolérance sur le diamètre : selon norme



Âme textile, 6 x 19 fils

Conditionnement : longueur à la demande avec un minimum de 25m

CODE	AGA 180	BGA 180	DGA 180	FGA 180	GGA 180	HGA 180	IGA 180	JGA 180	LGA 180	PGA 180	RGA 180	SGA 180	TGA 180
Ø câble (mm)	3	4	5	6	7	8	9	10	11	12	13	14	16
Poids/mètre (kg)	0,03	0,054	0,084	0,121	0,171	0,215	0,272	0,336	0,406	0,483	0,567	0,658	0,859
Rupture mini (kg)	550	982	1530	2210	3010	3930	4970	6150	7420	8840	10400	12030	15700

Réf. 1022 : 7x19 FILS (1+6+12 fils)

GALVA

Souple

Âme métallique

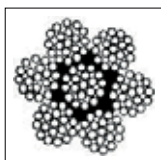

Applications : câble souple pour chariots de grues, petits palans, treuils, skips, téléskis, élingues et usages divers.

Composition : 7 torons de 19 fils (1 + 6 + 12 fils)

Nuance de l'acier : galvanisé

Âme centrale : métallique

Résistance de l'acier : voir dans le tableau ci-dessous

Tolérance sur le diamètre : selon norme



Âme métal, 7 x 19 fils

Conditionnement : longueur à la demande avec un minimum de 25m

CODE	AGE 200	BGE 200	DGE 200	FGE 200	GGE 200	HGE 180	IGE 200	JGE 200	LGE 180	PGE 180	SGE 180	TGE 180	WGE 200
Ø câble (mm)	3	4	5	6	7	8	9	10	11	12	14	16	20
Résistance (kg/mm ²)	200	200	200	200	200	180	200	200	180	180	180	180	200
Poids/mètre (kg)	0,033	0,059	0,092	0,133	0,181	0,236	0,299	0,363	0,500	0,600	0,793	1,040	1,52
Rupture mini (kg)	651	1163	1805	2601	3550	4630	5865	7242	8755	10420	14185	18522	28950



CÂBLES GALVANISÉS

CÂBLES

Réf. 1121 : 4x26 FILS (1+5+(5+5)+10 fils) / 4x36 FILS (1+7+14+14 fils)

GALVA

Âme textile

Pour tireurs à câble

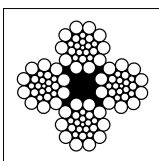

Applications : pour appareils Tireurs à câble (800 kg et 1600 kg)

Composition : 4 torons de 26 fils (1 + 5 + (5 + 5) + 10 fils)
 Nuance de l'acier : galvanisé
 Âme centrale : textile
 Résistance de l'acier : 180 kg/mm²
 Tolérance sur le diamètre : selon norme



Âme textile, 4 x 26 fils

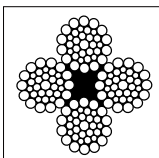

Applications : pour appareil Tireur à câble (3200 kg)

Composition : 4 torons de 36 fils (1 + 7 + 14 + 14 fils)
 Nuance de l'acier : galvanisé
 Âme centrale : textile
 Résistance de l'acier : 180 kg/mm²
 Tolérance sur le diamètre : selon norme



Âme textile, 4 x 36 fils

Conditionnement : longueur à la demande avec un minimum de 25m

CODE	AGI180	BG180	CGI180
Ø câble (mm)	8,3	11,5	16,3
Composition :	4 x 26	4 x 26	4 x 36
Poids/mètre (kg)	0,282	0,523	1,07
Rupture mini (kg)	4600	8600	17000
Pour tireur :	réf. 6180A CMU 800 kg	réf. 6180B CMU 1600 kg	réf. 6180C CMU 3200 kg

À UTILISER avec

Réf. 6180 : TIREUR À CÂBLE

CODE	A	B	C
CMU (mm)	800	1600	3200
Ø câble (mm)	8,3	11,5	16,3



Détail PAGE 256

CÂBLES GALVANISÉS

Réf. 1071 : 6x25 FILS (1+6+6+12 fils)

ACIER CLAIR

Souple

Âme métallique

Forestier

FILLER

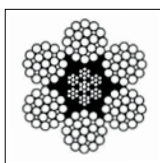

Applications : câble souple pour pelles mécaniques, scrapers, bulldozers, skips, treuils, forestiers, gravières.

Composition : 6 torons de 25 fils (1 + 6 + 12 fils)

Nuance de l'acier : clair

Âme centrale : métallique

Résistance de l'acier : 180 kg/mm²

Tolérance sur le diamètre : selon norme



Âme métal, 6 x 25 fils

Conditionnement : longueur à la demande avec un minimum de 25m

CODE	AACE 180	ACE 180	BCE 180	CCE 180	DCE 180	ECE 180	FCE 180	GCE 180	ICE 180
Ø câble (mm)	9	10	11	12	13	14	16	18	22
Poids/mètre (kg)	0,322	0,398	0,482	0,573	0,673	0,78	1,02	1,29	1,93
Rupture mini (kg)	5330	6420	8610	10200	12000	13900	18200	23100	31800

Utilisable en élingue de débardage «Choker» réf. 4718



Détail
PAGE
102

Réf. 1051 : 6x37 FILS (1+6+12+18 fils)

GALVA

Souple

Âme textile

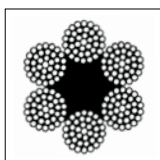

Applications : câble souple pour le levage courant, élingues, arrimages, amarrages et manutentions diverses.

Composition : 6 torons de 37 fils (1 + 6 + 12 + 18 fils)

Nuance de l'acier : galvanisé

Âme centrale : textile

Résistance de l'acier : 180 kg/mm²

Tolérance sur le diamètre : selon norme



Âme textile, 6 x 37 fils

Conditionnement : longueur à la demande avec un minimum de 25m

CODE	IGA 180	JGA 180	KGA 180	LGA 180
Ø câble (mm)	16	18	20	22
Poids/mètre (kg)	0,859	1,09	1,34	1,62
Rupture mini (kg)	15100	19100	23600	28545

Autres diamètres sur demande



CÂBLES GALVANISÉS

CÂBLES

Réf. 1062 : 6x36 FILS (1+7+(7+7)+14 fils)

GALVA **Souple** **Âme textile** **Warrington seale**

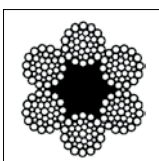

Applications : câble souple pour grues, palans, treuils, portiques, skips, dragages, exploitations forestières.

Composition : 6 torons de 36 fils (1 + 7 + (7 + 7) + 14 fils)
 Nuance de l'acier : galvanisé
 Âme centrale : textile
 Résistance de l'acier : 180 kg/mm²
 Tolérance sur le diamètre : selon norme
 Sens de câblage des torons : croisé droite (croisé gauche sur demande)



Âme textile, 6 x 36 fils

Conditionnement : longueur à la demande avec un minimum de 25m

CODE	AAGA 180	BGA 180	CGA 180	DGA 180	EGA 180	FGA 180	GGA 180	HGA 180	JGA 180	MGA 180
Ø câble (mm)	12	14	16	18	20	22	24	26	30	36
Poids/mètre (kg)	0,531	0,723	0,944	1,19	1,48	1,78	2,12	2,49	3,32	4,78
Rupture mini (kg)	9495	12922	16878	21361	26370	31910	37980	44590	53600	77100

Réf. 1062 : 6x36 FILS (1+7+(7+7)+14 fils)

GALVA **Souple** **Âme métallique** **Warrington seale**

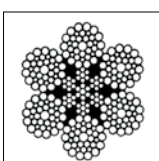

Applications : câble souple pour grues, palans, treuils, portiques, skips, dragages, exploitations forestières.

Composition : 6 torons de 36 fils (1 + 7 + (7 + 7) + 14 fils)
 Nuance de l'acier : galvanisé
 Âme centrale : métallique
 Résistance de l'acier : 180 kg/mm²
 Tolérance sur le diamètre : selon norme
 Sens de câblage des torons : croisé droite (croisé gauche sur demande)



Âme métal, 6 x 36 fils

Conditionnement : longueur à la demande avec un minimum de 25m

CODE	OGE 180	AAGE 180	AGE 180	BGE 180	CGE 180	DGE 180	EGE 180	FGE 180	GGE 180	HGE 180	IGE 180	JGE 180	MGE 180
Ø câble (mm)	10	12	13	14	16	18	20	22	24	26	28	30	36
Poids/mètre (kg)	0,406	0,584	0,686	0,795	1,04	1,31	1,62	1,96	2,34	2,74	3,18	3,65	5,26
Rupture mini (kg)	7120	10200	12030	13900	18200	23100	26370	34400	41000	48100	55800	64050	92200

CÂBLES INOX

Réf. 1250 : MONOTORON DE 19 FILS (1+6+12 fils)

INOX

Rigide

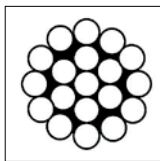

Applications : câble rigide.

Composition : monotoron de 19 fils (1 + 6 + 12 fils)

Nuance de l'acier : inox aisi 316

Résistance de l'acier : 160 kg/mm²

Tolérance sur le diamètre : selon norme

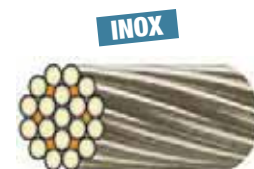

Monotoron, 19 fils

Conditionnement : longueur à la demande avec un minimum de 25m

CODE	AIE 180	CIE 180	DIE 180	EIE 180	FIE 180	HIE 180	IIE 180	JIE 180	KIE 180	LIE 180	MIE 180	NIE 180
Ø câble (mm)	1	2	2,5	3	4	5	6	7	8	10	12	14
Poids/mètre (kg)	0,005	0,02	0,031	0,045	0,079	0,124	0,178	0,243	0,317	0,494	0,712	0,96
Rupture mini (kg)	85	340	530	756	1350	2100	3030	4100	5380	8400	12250	14000

Réf. 1260 : 7x7 FILS (1+6 fils)

INOX

Rigide

Âme métallique

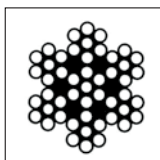

Applications : câble rigide résistant aux atmosphères industrielles et marines (haubanages dériveurs) et pour haubanages divers.

Composition : 7 torons de 7 fils (1 + 6 fils)

Nuance de l'acier : inox aisi 316

Âme centrale : métallique

Résistance de l'acier : 160 kg/mm²

Tolérance sur le diamètre : selon norme



Âme métal, 7 x 7 fils

Conditionnement : longueur à la demande avec un minimum de 25m

CODE	OIE 180	AIE 180	BIE 180	CIE 180	DIE 180	EIE 180	FIE 180	GIE 180	IIE 180	JIE 180
Ø câble (mm)	1	1,5	2	2,5	3	4	5	6	8	9
Poids/mètre (kg)	0,004	0,008	0,014	0,023	0,031	0,061	0,094	0,133	0,246	0,308
Rupture mini (kg)	60	130	230	360	520	930	1440	2070	3680	4660



CÂBLES INOX

CÂBLES

Réf. 1271 : 7x19 FILS (1+6+12 fils)

INOX

Souple

Âme métallique

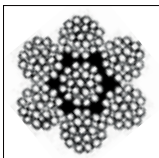

Applications : industrielles (palans et ponts anti-déflagrants, portes et portails automatiques) et marines (câble de winch), et usages divers.

Composition : 7 torons de 19 fils (1 + 6 + 12 fils)

Nuance de l'acier : inox aisi 316

Âme centrale : métallique

Résistance de l'acier : 160 kg/mm²

Tolérance sur le diamètre : selon norme



Âme métal, 7 x 19 fils

Conditionnement : longueur à la demande avec un minimum de 25m

CODE	AAIE 180	AIE 180	BIE 180	CIE 180	DIE 180	EIE 180	FIE 180	GIE 180	IIE 180	JIE 180	KIE 180	LIE 180
Ø câble (mm)	2	2,5	3	4	5	6	7	8	10	12	14	16
Poids/mètre (kg)	0,016	0,022	0,038	0,06	0,086	0,135	0,194	0,24	0,375	0,54	0,76	0,97
Rupture mini (kg)	232	362	522	928	1449	2090	2840	3709	5796	8348	11360	14560

Réf. 1281 : 6x36 FILS (1+7+(7+7)+14 fils)

INOX

Souple

Âme métallique

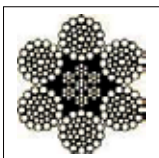

Applications : industrielles et marines, pour le levage, la traction, les élingues, etc ...

Composition : 6 torons de 36 fils (1 + 6 + (1 + 7 + 14 + 14) fils)

Nuance de l'acier : inox aisi 316

Âme centrale : métallique

Résistance de l'acier : 160 kg/mm²

Tolérance sur le diamètre : selon norme



Âme métal, 6 x 36 fils

Conditionnement : longueur à la demande avec un minimum de 25m

CODE	AIE 180	BIE 180	CIE 180	DIE 180	FIE 180
Ø câble (mm)	10	12	14	16	20
Poids/mètre (kg)	0,41	0,59	0,78	1,07	1,67
Rupture mini (kg)	6150	8800	10350	14600	22530

CÂBLES GALVA ANTIGIRATOIRES

Réf. 1105 : 19x7 FILS (1+6 fils)

GALVA **Souple** **Antigiratoire** **Âme métallique**

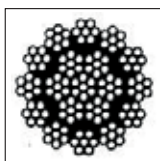

Applications : câble souple antigiratoire pour grues à tours, grues mobiles, ponts roulants de **moins de 4 brins**, palans.

Composition : 19 torons de 7 fils (1 + 6 fils)
 Nuance de l'acier : galvanisé
 Âme centrale : métallique
 Résistance de l'acier : voir dans le tableau ci-dessous
 Tolérance sur le diamètre : selon norme



Âme métal, 19 x 7 fils

Conditionnement : longueur à la demande avec un minimum de 25m

CODE	OGE 180	AGE 180	BGE 180	CGE 180	DGE 180	EGE 180	FGE 180	GGE 180	HGE 180	IGE 180	JGE 180	KGE 180	LGE 180	MGE 180	NGE 180	OGÉ 180	PGE 180	QGE 180
Ø câble (mm)	4	4,5	5	6	6,5	7	7,5	8	9	10	11	12	13	14	16	17	18	19
Résistance (kg/mm ²)	180	180	180	180	200	180	200	200	200	200	180	180	200	180	180	180	200	200
Poids/mètre (kg)	0,064	0,07	0,094	0,162	0,166	0,20	0,225	0,250	0,306	0,402	0,495	0,561	0,679	0,813	0,975	1,16	1,309	1,45
Rupture mini (kg)	1050	1330	1644	2366	2771	3211	3686	4200	5311	6566	7917	9440	11080	12850	16800	18950	21200	23670

Réf. 1112 : 35x7 FILS (1+6 fils)

GALVA **Souple** **Antigiratoire** **Âme métallique**

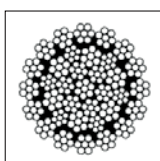

Applications : câble souple antigiratoire pour grues à tours, grues mobiles, ponts roulants de **moins de 4 brins**, palans.

Composition : 35 torons de 7 fils (1 + 6 fils)
 Nuance de l'acier : galvanisé graissé
 Âme centrale : métallique
 Résistance de l'acier : 200 kg/mm²
 Tolérance sur le diamètre : selon norme
 Sens de câblage des torons : croisé droite

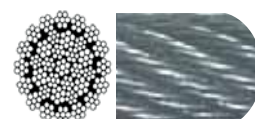

Âme métal, 35 x 7 fils

Conditionnement : longueur à la demande avec un minimum de 25m

CODE	AAGE 180	AGE 180	CGE 180	FGE 180	GGE 180	HGE 180	IGE 180	KGE 180	LGE 180	MGE 180	NGE 180	PGE 180
Ø câble (mm)	9	10	12	15	16	17	18	20	22	24	26	28
Poids/mètre (kg)	0,33	0,43	0,61	0,97	1,09	1,25	1,38	1,7	2,06	2,45	2,88	3,34
Rupture mini (kg)	6080	8100	11600	16950	20700	21800	26200	32200	38900	46300	54300	63000

CÂBLES INOX ANTIGIRATOIRES

Réf. 1284 : 19x7 FILS (1+6 fils)

INOX

Souple

Antigiratoire

Âme métallique

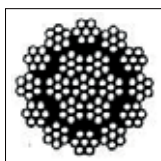

Applications : câble souple antigiratoire résistant aux atmosphères industrielles et marines, pour le levage sur **1 brin**, etc ...

Composition : 19 torons de 7 fils (1 + 6 fils)

Nuance de l'acier : inox aisi 316

Âme centrale : métallique

Résistance de l'acier : 160 kg/mm²

Tolérance sur le diamètre : selon norme



Âme métal, 19 x 7 fils

Conditionnement : longueur à la demande avec un minimum de 25m

CODE	AIE 160	BIE 160	CIE 160	EIE 160	GIE 160	IIE 160	KIE 160
Ø câble (mm)	4	5	6	7	8	10	12
Poids/mètre (kg)	0,064	0,11	0,145	0,214	0,28	0,404	0,57
Rupture mini (kg)	840	1315	1890	2570	3360	5250	7570



Applications et performances :

Le câble inox 18x7 ANTIGIRATOIRE avec âme métallique est conçu pour les opérations de levage et de manutention nécessitant une meilleure stabilité de la charge ;

La construction antigiratoire limite les rotations parasites lors de la mise en tension ou en suspension.

Pourquoi un câble ANTIGIRATOIRE ?

- Lorsqu'une charge est suspendue à un câble, des phénomènes de torsion peuvent apparaître (démarrage, arrêt, efforts dynamiques) ;
- Un câble antigiratoire est recommandé dès que la rotation de charge peut devenir un risque (précision de positionnement, sécurité, protection des équipements)

Pourquoi l'inox ?

- L'inox est recherché pour sa résistance à la corrosion (selon l'environnement) et pour les applications où l'aspect, l'hygiène ou l'exposition à l'humidité sont des critères importants ;

Conseil :

Choisir le diamètre selon les efforts réels, le mode de terminaison, le rayon de courbure et l'environnement d'utilisation.



CÂBLES

CÂBLES GALVA GAINÉS PVC

Réf. 1300 : 7x7 FILS (1+6 fils)

GALVA

Rigide

Enrobé PVC

Âme métallique

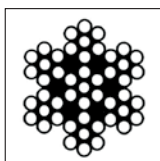

Applications : câble rigide enrobé PVC pour convoyeurs, haubanages, aviation, montgolfières, et pour tout usage nécessitant un câble protégé.

Composition : 7 torons de 7 fils (1 + 6 fils)

Nuance de l'acier : galvanisé

Âme centrale : métallique

Résistance de l'acier : 200 kg/mm²

Tolérance sur le diamètre : selon norme

Sens de câblage des torons : croisé droite



Âme métal, 7 x 7 fils

Conditionnement : longueur à la demande avec un minimum de 25m

CODE	OGE 180	AAGE 180	AGE 180	BGE 180	CGE 180	DGE 180	EGE 180	FGE 180	HGE 180
Ø câble (mm)	1,5	1,8	2	2,5	3	3	4	4	5
Ø gainé (mm)	2,5	2,8	3	4	4	5	5	6	7
Poids/mètre (kg)	0,013	0,013	0,021	0,035	0,041	0,05	0,07	0,081	0,116
Rupture mini (kg)	161	233	285	450	645	645	1152	1152	1795

Gaine en PVC traitée anti-UV

- Stock permanent : **translucide**
- Sur demande : **rouge, noir, vert**

Réf. 1310 : 7x19 FILS (1+6+12 fils)

GALVA

Souple

Enrobé PVC

Âme métallique

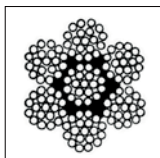

Applications : câble souple enrobé PVC pour convoyeurs, et tout usage nécessitant un câble protégé.

Composition : 7 torons de 19 fils (1 + 6 + 12 fils)

Nuance de l'acier : galvanisé

Âme centrale : métallique

Résistance de l'acier : 200 kg/mm²

Tolérance sur le diamètre : selon norme

Sens de câblage des torons : croisé droite

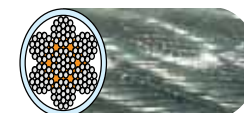

Âme métal, 7 x 19 fils

Conditionnement : longueur à la demande avec un minimum de 25m

CODE	BGE 180	DGE 180	EGE 180	FGE 180	GGE 180	HGE 180	JGE 180
Ø câble (mm)	4	5	6	8	10	12	16
Ø gainé (mm)	5	6,5	8	10	12	14	18
Poids/mètre (kg)	0,07	0,106	0,153	0,279	0,406	0,671	1,15
Rupture mini (kg)	1163	1805	2601	4630	7242	10420	18522

Gaine en PVC traitée anti-UV

- Stock permanent : **translucide**
- Sur demande : **rouge, noir, vert**



CÂBLES INOX GAINÉS PVC

CÂBLES

Réf. 1350 : MONOTORON DE 19 FILS (1+6+12 fils)

INOX **Rigide** **Enrobé PVC**

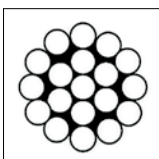

Applications : câble rigide enrobé PVC résistant aux atmosphères industrielles et marines (filière, haubans, ...), et pour tout usage nécessitant un câble protégé.

Composition : monotoron de 19 fils (1 + 6 + 12 fils)
Nuance de l'acier : inox aisi 316
Résistance de l'acier : 160 kg/mm²
Tolérance sur le diamètre : selon norme



Monotoron, 19 fils

Conditionnement : longueur à la demande avec un minimum de 25m

CODE	CIE 180	EIE 180	GIE 180
Ø câble (mm)	2,5	4	6
Ø gainé (mm)	3,5	6	8
Poids/mètre (kg)	0,04	0,10	0,21
Rupture mini (kg)	530	1350	3030

Gaine en PVC traitée anti-UV

Blanc

Réf. 1360 : 7x7 FILS (1+6 fils)

INOX **Souple** **Enrobé PVC** **Âme métallique**

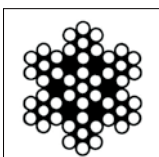

Applications : câble souple enrobé PVC résistant aux atmosphères industrielles et marines (filière, haubans, ...), et pour tout usage nécessitant un câble protégé.

Composition : 7 torons de 7 fils (1 + 6 fils)
Nuance de l'acier : inox aisi 316
Âme centrale : métallique
Résistance de l'acier : 160 kg/mm²
Tolérance sur le diamètre : selon norme
Sens de câblage des torons : croisé droite



Âme métal, 7 x 7 fils

Conditionnement : longueur à la demande avec un minimum de 25m

CODE	CIE 180	DIE 180	FIE 180	GIE 180	HIE 180	IIE 180
Ø câble (mm)	3	3	4	5	6	7
Ø gainé (mm)	4	5	6	7	8	9
Poids/mètre (kg)	0,04	0,07	0,085	0,12	0,16	0,16
Rupture mini (kg)	520	520	930	1600	2200	2830

Gaine en PVC traitée anti-UV

Blanc

Existe aussi en 7 x 19 fils inox, gainé PVC blanc traité anti-UV

Réf. 1305 : CÂBLE T.I.R. LAITONNÉ GAINÉ PVC

LAITON

Enrobé PVC

Applications : Transport Internationaux Routiers (T.I.R), maintien et plombage des bâches de camions.

Gaine PVC translucide
Nuance de l'acier : laiton
Âme centrale : plastifiée

Couleur : translucide



Bâches de camions sécurisées



CODE	CGE 180	DGE 180
Ø câble (mm)	3	3
Ø gainé (mm)	6	8
Poids/mètre (kg)	0,05	0,078
Conditionnement	250 / 500 m	500 m

CÂBLES



CÂBLES

Câblage

Le câblage d'un câble indique le sens de torsion des fils, des torons ou des aussières.

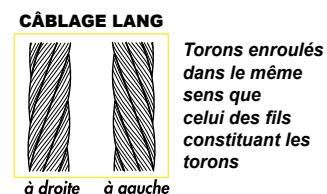
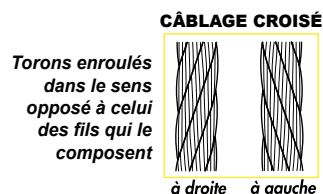

Composition

La composition d'un câble détermine le nombre et la disposition des torons, des fils et de l'âme.

La composition de la coupe du câble représentée est :

6 torons de 7 fils âme métallique (6 x 7 fils AM)

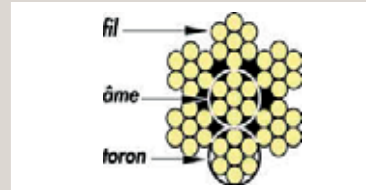

Diamètre d'un câble

La seule façon de mesurer le diamètre d'un câble est d'appliquer la méthode suivante (avec un pied à coulisse) :

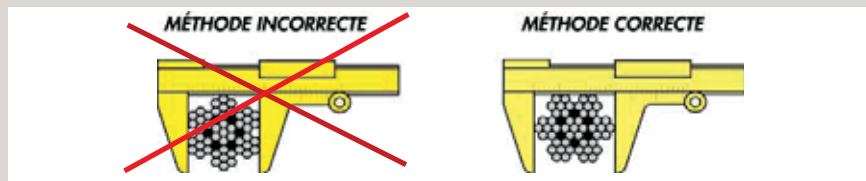

Dérrouler un câble

La façon de dérouler un câble est très importante.

POUR LES COURONNES

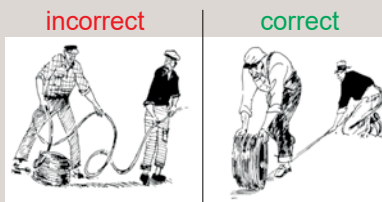

POUR LES BOBINES

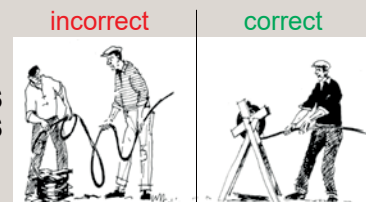

Diamètre d'enroulement

Rapport qui existe entre le diamètre du câble et le diamètre de la poulie ou du réa. Dans la majeure partie des cas, le diamètre de la poulie ou du réa doit être équivalent à 22 fois le diamètre du câble ou à 360 fois le diamètre du fil composant le câble. Dans certains cas et pour certaines activités un rapport supérieur ou inférieur peut être requis.

C.M.U. (Charge Maximale d'Utilisation)

Charge limite maximale égale au rapport : **charge de rupture / coefficient de sécurité**

Les C.M.U. indiquées dans ce catalogue sont valables pour des levages « hors chocs », sans résistance de quelqu'ordre que ce soit et avec des articles en bon état.

ACCESSOIRES

POUR CHAÎNE, CÂBLE, ÉLINGUE ET DE QUINCAILLERIE



Anneaux 142 à 155

Crochets 158 à 160

Manilles 162 à 167



ACCESSOIRES

Accessoires pour câbles 108 à 124

- Cosses 112 à 113
- Manchons et pinces à manchonner 113
- Pincés coupe-câble 113
- Serres-câbles 108 à 109
- Étriers 108 à 109
- Tendeurs 114 à 119
- Embouts et ridoirs 121
- Tire-câbles 122
- Boîtes à coin 124
- Émerillons 123
- Chapes 111



Autres accessoires 170 à 173

- Esses 170
- Mousquetons 171
- Maillons rapides 172
- Marquages et identification 173
- Noix d'entraînement 94



La **notice d'utilisation** doit être à la disposition de l'utilisateur final qui doit en prendre connaissance avant toute mise en service.

Caractéristiques produits publiées à titre indicatif susceptibles de modification sans préavis.

Informations techniques et **consignes de sécurité** : page 11.

Vérifications Générales Périodiques (VGP) : pages 338 à 339.



SCEDD222

191100001

ANNEAUX de levage



MÂLE / FEMELLE / ARTICULÉ / ORIENTABLE

À SOUDER : ANNEAUX, CROCHETS, ETRIERS, PLATINES, PONTETS

Anneaux à visser orientables 142 à 147

- Anneaux articulés 142 à 144
- Anneaux orientables 145 à 147



ANNEAUX

Anneaux à visser mâle / femelle... 148 à 151

- Anneaux DIN 580 / 582 148 à 149
- Anneaux tige longue 150 à 151



Anneaux à souder 152 à 153

- Anneaux à souder 152 à 153
- Étriers à souder 154
- Platines à souder 152
- Pontets à souder 153



Anneaux spécifiques 155

- Anneaux à anse (écrou) 155
- Anneaux Artéon (main de levage) 155



La **notice d'utilisation** doit être à la disposition de l'utilisateur final qui doit en prendre connaissance avant toute mise en service.

Caractéristiques produits publiées à titre indicatif susceptibles de modification sans préavis.

Informations techniques et **consignes de sécurité** : page 11.

Vérifications Générales Périodiques (VGP) : pages 338 à 339.

ANNEAU DE LEVAGE ARTICULÉ À ÉMERILLON

Réf. 5008 / 5009 / 5011 / 5012 **EN 1677-1**

Orientable à 360° / Pivotant à 180°

Permet une répartition homogène de la charge. Coefficient de sécurité 5/1

	Réf. 5008				Réf. 5009		
CODE	A	B	C	E	G	I	J
CMU 1 brin à 90° (kg) *	400	700	1000	1600	2500	4000	6300
CMU 1 brin vertical (kg) *							
CMU 2 brins à 90° (kg) *	600	1200	2000	3200	5000	8000	12600
Fi : Ø Filetage	M8	M10	M12	M16	M20	M24	M30
L : longueur filetage (mm)	17,6	17,6	22,6	27,6	30	36	45
A (mm)	35	37	39	43	45	60,5	60,5
B (mm)	73	73	73	73	42,5	59	59
C (mm)	50	48	46	42	56	85	85
D (mm)	12	12	12	12	16,5	25	25
E (mm)	73	73	73	73	78	119	119
F (mm)	12	12	12	12	13,3	20	20
G (mm)	34	34	34	34	45	60	60
H (mm)	36	36	36	36	39	60	60
Ch, clé de :	-	-	-	-	22	32	32
Poids (kg)	0,31	0,32	0,33	1	1,05	3	3,10

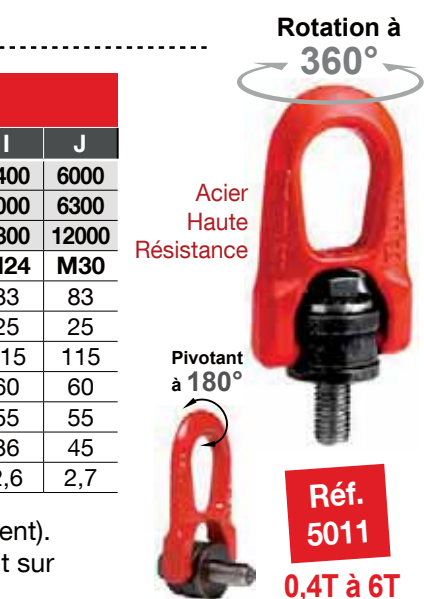

Acier Haute Résistance

Réf. 5011 (ou 5012 sur demande #)

CODE	A	B	C	D	E	F	G	H	I	J
CMU 1 brin à 90° (kg) *	400	700	1050	1400	2000	2300	2500	3500	4400	6000
CMU 1 brin vertical (kg) *	800	1300	1500	2500	2700	2500	2800	5500	6000	6300
CMU 2 brins à 90° (kg) *	800	1400	2100	2800	4000	4600	5000	7000	8800	12000
Fi : Ø Filetage	M8	M10	M12	M14	M16	M18	M20	M22	M24	M30
C (mm)	38	38	38	53	53	53	53	83	83	83
D (mm)	14	14	14	17	17	17	17	25	25	25
E (mm)	53	53	53	76	76	76	76	115	115	115
G (mm)	30	30	30	45	45	45	45	60	60	60
H (mm)	27	27	27	38	38	38	38	55	55	55
L (mm)	15	18	21	23	27	27	30	33	36	45
Poids (kg)	0,3	0,3	0,3	0,9	0,9	0,9	0,9	2,6	2,6	2,7

Réf. 5012 EN OPTION (sur demande) : Modèle avec CENTRAGE (épaulement).
La résistance de l'axe est augmentée lorsque l'anneau est fixé latéralement sur la pièce à déplacer, grâce à l'ajout de matière à la base de l'axe !

* CMU SELON TYPE DE LEVAGE

1 brin à 90°

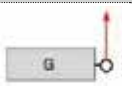

1 brin vertical



2 brins à 90°

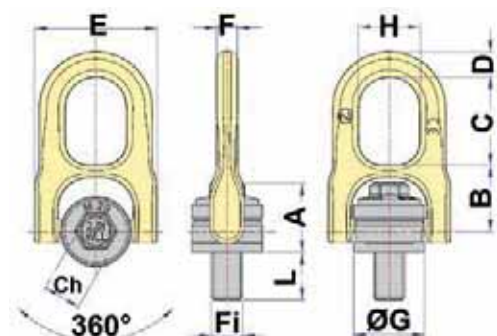
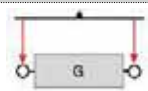

DOUBLE ARTICULATION pour une élingue parfaitement alignée ! ... et dans toutes les directions !



ANNEAU DE LEVAGE ARTICULÉ À ÉMERILLON H.R.

Réf. 5010 **EN 1677-1**

FORTES CHARGES

Orientable à 360° / Pivotant à 180°

Permet une répartition homogène de la charge.

Acier Haute Résistance. Filetage ISO

Coefficient de sécurité 5/1

CODE	H	J	K	K39	L	M	N	O
CMU 1 brin à 90° (kg) *	7700	8500	11000	12000	13000	17000	22000	25000
CMU 1 brin vertical (kg) *	14000	14500	15000	15000	15000	22000	25000	25000
CMU 2 brins à 90° (kg) *	15400	17000	22000	24000	26000	34000	44000	50000
D : Ø Filetage	M30	M33	M36	M39	M42	M48	M56	M64
A (mm)	33	33	33	33	33	45	45	45
B (mm)	73	73	73	73	73	91	91	91
C (mm)	98	98	98	98	98	123	123	123
E (mm)	149	149	149	149	149	182	182	182
L (mm)	45	50	54	58	63	68	78	90
Poids (kg)	5,5	5,5	5,5	5,7	5,8	11	11,3	12,2

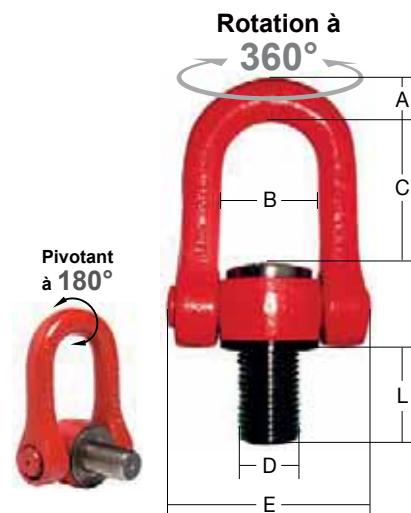

ANNEAU DE LEVAGE ARTICULÉ À ÉMERILLON À ÉTRIER

Réf. 50-806 **EN 1677 GS-OA 15-04**

Orientable à 360° / Pivotant à 90°



Assemblé avec des billes afin de faciliter l'orientation de la charge.

Conçu, testé, certifié selon normes GS-OA 1504 et EN 1677.

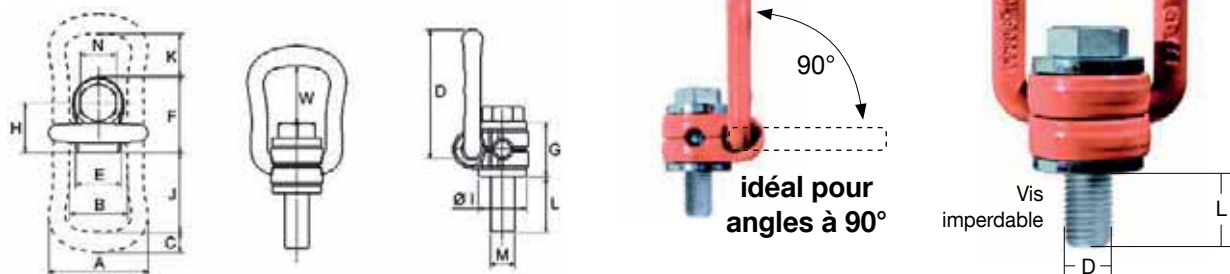

CODE	A	B	C	D	E	F	G	H	J	K	L	M	N
CMU 1 brin à 90° (kg) *	300	900 [#]	1350	2000 [#]	3500	4500	4000	5000 [#]	7000	8000	10000	15000	20000
CMU 1 brin vertical (kg) *													
CMU 2 brins à 90° (kg) *	600	1800 [#]	2700	4000 [#]	7000	9000	8000	10000 [#]	14000	16000	20000	30000	40000
Ø Filetage	M8	M10	M12	M16	M20	M24	M27	M30	M36	M36	M42	M42	M48
A (mm)	57	57	66	66	87	87	109	109	109	136	136	169	169
B (mm)	34	34	38	38	55	55	66	66	66	78	78	97	97
C (mm)	10	10	13,5	13,5	16	16	22,5	22,5	22,5	28	28	36	36
D (mm)	78	78	85	85	111	111	145	145	145	190	190	242	242
E (mm)	24	24	30	30	48	48	54	54	54	62	62	68	68
F (mm)	41	41	50	50	68	68	91	91	91	108	108	131	131
G (mm)	30	30	36	36	44	44	63	65	55	81	75	89	89
H (mm)	26,5	26,5	33	33	42,5	42,5	58,5	58,5	58,5	72,5	72,5	87,5	87,5
I (mm)	25	25	32	32	45	45	60	60	60	70	70	85	95
J (mm)	51	51	52	52	71	71	86	86	86	115	115	151	151
K (mm)	35	35	28	28	36	36	47	47	43	74	70	97	93
L (mm)	15	15	23	24	31	37	37	45	50	59	75	61	71
N (mm)	13	17	19	24	30	36	41	46	55	55	65	65	75
W (mm)	43	42	40	38	54	51	64	62	60	88	86	121	117
Poids (kg)	0,27	0,29	0,5	0,51	1,25	1,3	3,15	3,25	3,3	5,9	6,5	11,2	11,6

* CMU susceptible d'évoluer selon nouvelle production

ANNEAU DE LEVAGE ARTICULÉ À ÉMERILLON

Orientable à 360° / Pivotant à 180°

EN 1677 GS-OA 15-04



Conçu pour tourner sous charge !

Généralement utilisé pour tourner ou basculer de lourdes charges.

Assemblé avec des billes afin de faciliter l'orientation de la charge.

Coefficient de sécurité 4/1 dans toutes les directions de charge.

Conçu, testé, certifié selon normes GS-OA 1504 et EN 1677.

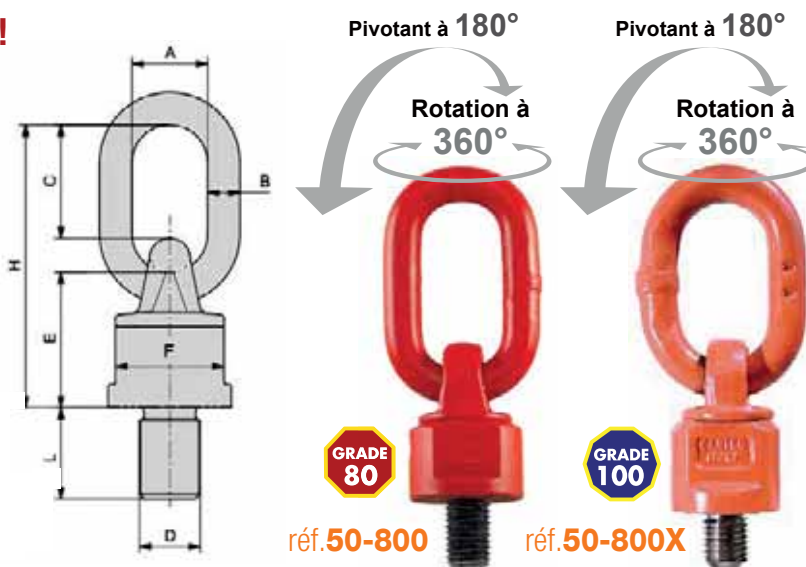

Réf. 50-800



CODE	A	B	C	D	E	F	G	H	J	K	L	M
CMU 1 brin à 90° (kg) *	300	500	500	500	1120	1120	1120	1120	2000	2000	2000	2000
CMU 1 brin vertical (kg) *	600	1000	1000	1000	2000	2000	2000	2000	4000	4000	4000	4000
CMU 2 brins à 90° (kg) *												
Ø D : Filetage	M10	M12	M12	M14	M16	M16	M20	M24	M20	M20	M20	M20
A (mm) #	31	31	31	31	31	31	31	40	35	36	35	34
B (mm)	13	13	13	13	13	13	13	13	16	16	16	16
C (mm) #	54	55	55	55	55	55	55	82	69	67	68	68
F (mm)	30	30	30	30	30	30	30	30	40	40	40	40
L (mm)	18	18	25	20	20	30	30	30	30	40	50	70
Poids (kg)	0,48	0,5	0,5	0,5	0,53	0,53	0,53	0,53	1,05	1,05	1,05	1,05

CODE	N	O	P	Q	R	S	T	U	V	W	X	Y	Z
CMU 1 brin à 90° (kg) *	3150	3150	3150	3150	5300	8000	8000	10000	10000	10000	15000	15000	15000
CMU 1 brin vertical (kg) *	6300	6300	6300	6300	10600	16000	16000	20000	20000	20000	30000	30000	30000
CMU 2 brins à 90° (kg) *						12500	12500	15000	15000	15000	25000	25000	25000
Ø D : Filetage	M24	M24	M24	M30	M30	M30	M36	M36	M42	M42	M48	M56	M64
A (mm) #	40	40	40	41	41	41	58	49	58	49	70	70	70
B (mm)	18	19	19	19	22	23	23	30	22	23	32	30	30
C (mm) #	82	82	82	83	83	83	90	113	90	113	120	120	120
F (mm)	48	48	48	48	65	75	75	95	75	75	95	95	95
L (mm)	30	45	50	35	35	35	54	50	50	63	60	78	96
Poids (kg)	1,63	1,63	1,63	1,63	2,23	5,3	4,72	10	4,94	4,94	10	10	10

Réf. 50-800X



CODE	A	B	C	D	E	F	G
CMU 1 brin à 90° (kg) *	1400	2500	4000	6700	8000	10000	12500
CMU 1 brin vertical (kg) *	2800	5000	8000	13400	16000	20000	25000
CMU 2 brins à 90° (kg) *				12000	12000	15000	15000
Ø D : Filetage	M16	M20	M24	M30	M30	M36	M42
A (mm) #	30	34	40	40	50	50	50
B (mm)	13	16	18	20	23	23	23
C (mm) #	46	57	70	65	90	90	90
E (mm)	50	61	68	71	86	86	86
F (mm)	30	40	48	70	80	80	80
H (mm)	105	131	153	156	200	200	200
L (mm)	20	30	30	35	45	54	63
Poids (kg)	0,53	1,05	1,63	2,85	4,40	4,62	5,20

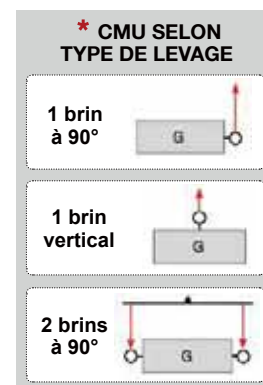

* Cotes susceptibles de varier de quelques mm, selon productions du fabricant.

ANNEAU DE LEVAGE ORIENTABLE À VIS AMOVIBLE

Réf. 50-801 : Orientable à 360°



Coefficient de sécurité 4/1

CODE	A	B	C	D	E	F	G	H	J
CMU 1 brin à 90° (kg)	100	200	250	400	750	1000	1500	2000	3000
CMU 1 brin vertical (kg)	400	800	1000	1600	3000	4000	6000	8000	12000
CMU 2 brins à 90° (kg)	200	400	500	800	1500	2000	3000	4000	6000
Ø d : Filetage	M6	M8	M10	M12	M14	M16	M20	M24	M30
A (mm)	10	10	10	14	14	14	20	20	24
B (mm)	45	45	45	63	63	63	90	90	108
C (mm)	45	45	45	62	62	62	90	90	109
D (mm)	25	25	25	35	35	35	50	50	60
E (mm)	25	25	25	35	35	35	50	50	65
L (mm)	15	15	16	22	20	29	32	40	45
Poids (kg)	0,09	0,09	0,11	0,27	0,29	0,31	0,86	0,9	1,7

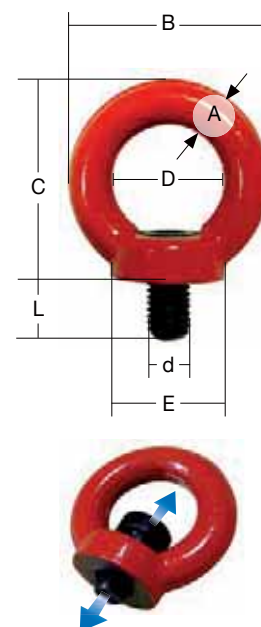

* CMU SELON TYPE DE LEVAGE

1 brin à 90°

1 brin vertical

2 brins à 90°

ANNEAU DE LEVAGE ORIENTABLE TWISTER / À ROULEMENT

Réf. 50-817 : Orientable à 360° EN 1677 GS-OA 15-04



IDÉALE POUR ROTATION SOUS CHARGE !

Point d'ancrage destiné au levage des charges, adapté à la rotation continue sous charge avec tirage axial.

Coefficient de sécurité 4/1 dans toutes les directions de charge.

Conçu, testé, certifié selon normes GS-OA 1504 et EN 1677.

CODE	A	B	C	D	E
CMU 1 brin à 90° (kg)	750	1500	2300	3200	4500
CMU 1 brin vertical (kg)					
CMU 2 brins à 90° (kg)	1500	3000	4600	6400	9000
Ø d : Filetage	M12	M16	M20	M24	M30
A1 (mm)	11	14,5	17	19	27
A2 (mm)	11	13	14	18	22
B (mm)	56	64	70	88	106
C (mm)	53,5	56,5	67	80	101
D (mm)	34	39	42	52	62
E (mm)	44	56	58	73	80
F (mm)	32	33	40	44,5	53
L (mm)	18	24	30	38,5	44
Poids (kg)	0,46	0,9	1,15	2,05	4

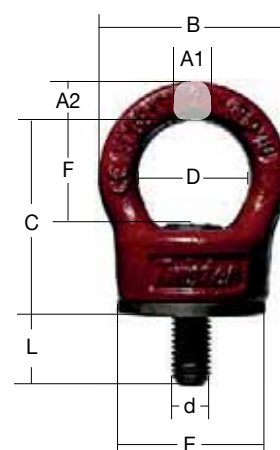

* CMU SELON TYPE DE LEVAGE

1 brin à 90°

1 brin vertical

2 brins à 90°

ANNEAU DE LEVAGE ORIENTABLE FEMELLE / MÂLE



Orientable à 360°

Point d'ancrage destiné au levage des charges
Coefficient de sécurité 4/1 dans toutes les directions de charge.
Conçu, testé, certifié selon normes GS-OA 1504 et EN 1677.

EN 1677 GS-OA 15-04

réf. **50-810F**
avec écrou
ANNEAU FEMELLE

réf. **50-807**
avec vis courte
ANNEAU MÂLE

réf. **50-810**
avec vis longue
ANNEAU MÂLE

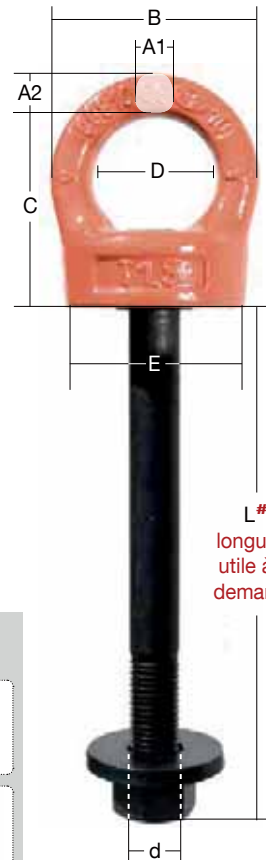
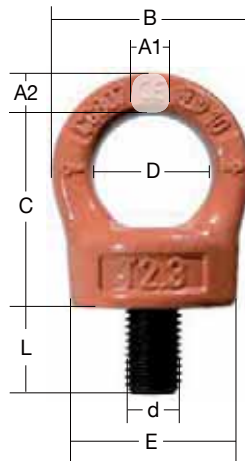
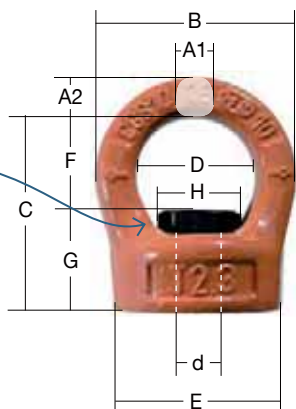

Réf. 50-810F

Écrou - Système auto-bloquant intégré

ANNEAU FEMELLE Utilisable avec goujons et/ou tiges filetées.

CODE	A	B	C	D	E	F	G
CMU 1 brin à 90° (kg) *	300	400	750	1500	2300	3200	4500
CMU 1 brin vertical (kg) *	600	800	1500	3000	4600	6400	9000
CMU 2 brins à 90° (kg) *							
Ø d : Filetage	M8	M10	M12	M16	M20	M24	M30
A1 (mm)	10	10	11	14,5	17	19	27
A2 (mm)	8	8	11	13	14	18	22
B (mm)	45	45	56	65	70	88	106
C (mm)	44,5	44,5	53,5	59,5	67	80	101
D (mm)	29	29	34	39	42	52	62
E (mm)	32	32	44	56	58	73	80
F (mm)	23	23	27	29	34	40	50
G (mm)	21,5	21,5	26,5	30,5	33	40	51
H (mm)	13	14	16	21	26	30	36
Poids (kg)	0,17	0,20	0,39	0,69	0,71	1,7	2,44

* CMU SELON TYPE DE LEVAGE

Réf. 50-807

Vis courte

ANNEAU MÂLE

Utilisables en présence de trous débouchants et/ou de trous borgnes taraudés.

Réf. 50-810

Vis longue

ANNEAU MÂLE

CODE	A	B	C	D	E	F	G	H	J	K
CMU 1 brin à 90° (kg) *	300	400	750	1500	2300	3200	4500	7000	9000	12000
CMU 1 brin vertical (kg) *	600	800	1500	3000	4600	6400	9000	14000	18000	24000
CMU 2 brins à 90° (kg) *										
Ø d : Filetage	M8	M10	M12	M16	M20	M24	M30	M36	M42	M48
A1 (mm)	10	10	11	14,5	17	19	27	38	41	47
A2 (mm)	8	8	11	13	14	18	22	37	40	45
B (mm)	45	45	56	65	70	88	106	154	170	185
C (mm)	44,5	44,5	53,5	56,5	67	80	101	125	148	165
D (mm)	29	29	34	39	42	52	62	80	90	95
E (mm)	32	32	44	56	58	73	80	95	105	120
L vis courte (mm)	12	16	18	24	30	36	43	54	64	72
L vis longue (mm) #										
Poids (kg)	0,3	0,3	0,46	0,9	1,15	2,05	4	6,7	9,5	13,4

A	B	C	D	E	F	G
300	400	750	1500	2300	3200	4500
600	800	1500	3000	4600	6400	9000
M8	M10	M12	M16	M20	M24	M30
10	10	11	14,5	17	19	27
8	8	11	13	14	18	22
45	45	56	65	70	88	106
44,5	44,5	53,5	59,5	67	80	101
29	29	34	39	42	52	62
32	32	44	56	58	73	80
de 24,5 à 149,5	de 33,5 à 173,5	de 37 à 172	de 41,5 à 211,5	de 44,5 à 189,5	de 46,5 à 206,5	de 63 à 183

Longueurs utiles SUR DEMANDE

ANNEAU ANTICHUTE ORIENTABLE HOMOLOGUÉ EPI

Orientable à 360°

Point d'arrêt sécurisé pour ancrage d'un dispositif anti-chûte (harnais EN 361) et d'un système de raccordement (EN 362).



EN 795

Réf. 50-900

Vis courte

CODE	A	B
Capacité (kg)	1 personne	2 personnes
Ø d : Filetage	M12	M16
A1 (mm)	11,5	15
A2 (mm)	12,5	14,5
B (mm)	55,5	64,5
C (mm)	41,5	49,5
D (mm)	30	35
E (mm)	30,6	36,5
L (mm)	18	24
Couple de serrage (Nm)	28	70
Poids (kg)	0,18	0,35

réf. 50-900
avec vis courte

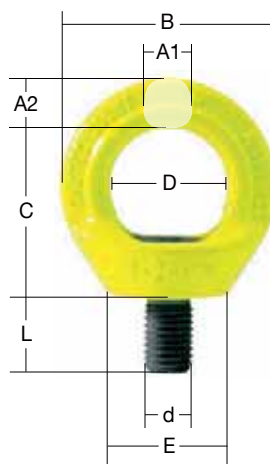

réf. 50-901
avec vis longue



Réf. 50-901

Vis longue 150 mm

CODE	A	B
Capacité (kg)	1 personne	2 personnes
Ø d : Filetage	M12	M16
A1 (mm)	11,5	15
A2 (mm)	12,5	14,5
B (mm)	55,5	64,5
C (mm)	41,5	49,5
D (mm)	30	35
E (mm)	30,6	36,5
L (mm)	150	150
Couple de serrage (Nm)	28	70
Poids (kg)	0,30	0,45

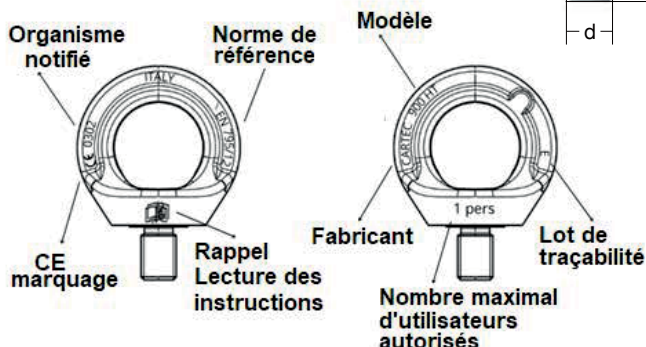

APPLICATIONS ET PERFORMANCES :

Ces dispositifs d'ancrage amovibles (EPI) sont conçus pour :

- être installés, pour la réalisation de travaux nécessitant une protection contre les chutes de hauteur, sur des structures porteuses qui doivent présenter des caractéristiques appropriées (structure en acier).
- garantir que le système de protection individuelle, correctement appliqué, ne puisse pas se détacher involontairement.

Compte tenu de leur polyvalence et de leur facilité d'installation, ces anneaux sont particulièrement adaptés à une utilisation sur des équipements ou des machines de grande taille ou pour toute installation ou opération de maintenance

Leurs performances ont été évaluées, dans des conditions de laboratoire, selon les exigences pour les appareils de TYPE A de la norme UNI EN 795.

- Force dynamique maximale transmise à la structure mesurée selon la norme EN 795:2012: 9 kN
- Déflexion et déplacement maximaux du point d'ancrage lors de l'essai dynamique zéro
- Résistance statique minimale: 22,2 kN

ANNEAUX DE LEVAGE MÂLE

DIN 580

Acier zingué, inox ou noir.
Filetage ISO.

Coefficient de sécurité 5/1

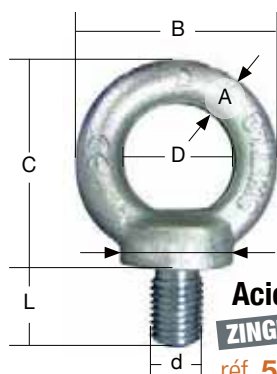

Acier
ZINGUÉ
réf. 5025



Acier
INOX
réf. 5025



Acier
NOIR
réf. 5025

Réf. 5025 Zingué

CODE :	AGN	BG	CG	DG	EG *	EGN	FG	GG *	GGN	HG	IG *	IGN	JG	KG *	KGN	LG	MG *	MGN	NG	OGN	PG	QGN	RG	SGN	TG	UG
Ø d (mm)	6	8	10	12	14	14	16	18	18	20	22	22	24	27	27	30	33	33	36	39	42	45	48	52	56	64
CMU (kg) à la verticale	75	140	230	340	500	490	700	930	850	1200	1500	1400	1800	2500	2100	3200	4200	3200	4600	4600	6300	6300	8600	8600	11500	16000
CMU (kg) à 45°	55	100	170	240	350	350	500	650	600	860	1050	1000	1290	1830	1500	2300	3050	2300	3300	3300	4500	4500	6100	6100	8200	11000
A (mm)	8	8	10	12	12	14	14	14	16	16	16	20	20	22	24	24	24	28	28	32	32	38	38	42	42	48
B (mm)	36	36	45	54	54	63	63	63	72	72	72	90	90	98	108	108	108	126	126	144	144	166	166	184	184	206
C (mm)	36	36	45	53	53	62	62	62	71	71	71	90	90	99	109	109	109	128	128	147	147	168	168	187	187	208
D (mm)	20	20	25	30	30	35	35	35	40	40	40	50	50	54	60	60	60	70	70	80	80	90	90	100	100	110
E (mm)	20	20	25	30	30	35	35	35	40	40	40	50	50	62	65	65	65	75	75	85	85	100	100	110	110	120
L (mm)	13	13	17	20,5	20,5	27	27	27	30	30	30	36	36	45	45	45	45	54	54	63	63	68	68	78	78	90
Poids (kg)	0,06	0,06	0,11	0,18	0,19	0,27	0,28	0,33	0,44	0,45	0,50	0,72	0,74	1,25	1,62	1,66	1,90	2,60	2,65	3,78	4,03	6,24	6,38	8,57	8,80	12,40

Réf. 5025 Inox

CODE :	AIN	BI	CI	DI	EI *	EIN	FI	GI *	GIN	HI	JI
Ø d (mm)	6	8	10	12	14	14	16	18	18	20	24
CMU (kg) à la verticale	75	140	230	340	500	490	700	930	850	1200	1800
CMU (kg) à 45°	55	100	170	240	350	350	500	650	600	860	1290
A (mm)	8	8	10	12	12	14	14	14	16	16	20
B (mm)	36	36	45	54	54	63	63	63	72	72	90
C (mm)	36	36	45	53	53	62	62	62	71	71	90
D (mm)	20	20	25	30	30	35	35	35	40	40	50
E (mm)	20	20	25	30	30	35	35	35	40	40	50
L (mm)	13	13	17	20,5	20,5	27	27	27	30	30	36
Poids (kg)	0,06	0,06	0,12	0,18	0,19	0,27	0,28	0,33	0,44	0,45	0,74

* jusqu'à épaulement du stock

Réf. 5025 Noir

CODE :	AN	BN	CN	DN	EN *	ENN	FN	GN *	GNN	HN	IN *	INN	JN	KN *	LN	MN *	NN	PN	QN	RN	SN	TN	UN
Ø d (mm)	6	8	10	12	14	14	16	18	18	20	22	22	24	27	30	33	36	42	45	48	52	56	64
CMU (kg) à la verticale	75	140	230	340	480	490	700	930	850	1200	1450	1400	1800	2400	3200	3900	4600	6300	7800	8600	9900	11500	16000
CMU (kg) à 45°	50	100	170	240	350	350	500	650	600	860	1050	1000	1290	1830	2300	3050	3300	4500	4500	6100	6100	8200	11000
A (mm)	6	8	10	12	12	14	14	14	16	16	16	20	20	22	24	24	28	32	38	38	42	42	48
B (mm)	26	36	45	54	54	63	63	63	72	72	72	90	90	98	108	108	126	144	166	166	184	184	206
C (mm)	27	36	45	53	53	62	62	62	71	71	71	90	90	99	109	109	128	147	168	168	187	187	208
D (mm)	14	20	25	30	30	35	35	35	40	40	40	50	50	54	60	60	70	80	90	90	100	100	110
E (mm)	14	20	25	30	30	35	35	35	40	40	40	50	50	62	65	65	75	85	100	100	110	110	120
L (mm)	11	13	17	20,5	20,5	27	27	27	30	30	30	36	36	45	45	45	54	63	68	68	78	78	90

ANNEAUX DE LEVAGE FEMELLE

DIN 582

Acier zingué, inox ou noir.
Filetage ISO.

Coefficient de sécurité 5/1

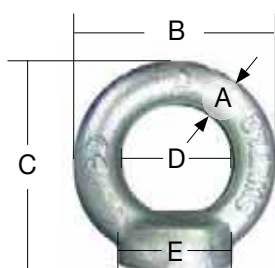

Acier
ZINGUÉ
réf. 5026



Acier
INOX
réf. 5026



Acier
NOIR
réf. 5026

Réf. 5026 Zingué

CODE :	AGN	BG	CG	DG	EG *	EGN	FG	GG	GGN	HG	IG *	IGN	JG	KGN	LG	MGN	NG	OGN	PG	QGN	RG	SGN	TG	UG
Ø d (mm)	6	8	10	12	14	14	16	18	18	20	22	22	24	27	30	33	36	39	42	45	48	52	56	64
CMU (kg) à la verticale	75	140	230	340	500	490	700	930	850	1200	1500	1400	1800	2100	3200	3200	4600	4600	6300	6300	8600	8600	11500	16000
CMU (kg) à 45°	55	100	170	240	350	350	500	650	600	860	1050	1000	1290	1500	2300	2300	3300	3300	4500	4500	6100	6100	8200	11000
A (mm)	8	8	10	12	12	14	14	14	16	16	16	20	20	24	24	28	28	32	32	38	38	42	42	48
B (mm)	36	36	45	54	54	63	63	63	72	72	72	90	90	108	108	126	126	144	144	166	166	184	184	206
C (mm)	36	36	45	53	53	62	62	62	71	71	71	90	90	109	109	128	128	147	147	168	168	187	187	208
D (mm)	20	20	25	30	30	35	35	35	40	40	40	50	50	60	60	70	70	80	80	90	90	100	100	110
E (mm)	20	20	25	30	30	35	35	35	40	40	40	50	50	65	65	75	75	85	85	100	100	110	110	120
Poids (kg)	0,05	0,05	0,09	0,16	0,15	0,24	0,24	0,24	0,37	0,36	0,35	0,73	0,72	1,34	1,32	2,11	2,08	3,15	3,11	5,08	5,02	6,79	6,69	9,30

Réf. 5026 Inox

CODE :	AIN	BI	CI	DI	EIN	FI	GI *	GIN	HI	JI
Ø d (mm)	6	8	10	12	14	16	18	18	20	24
CMU (kg) à la verticale	75	140	230	340	490	700	700	850	1200	1800
CMU (kg) à 45°	55	100	170	240	350	500	650	600	860	1290
A (mm)	8	8	10	12	14	14	14	16	16	20
B (mm)	36	36	45	54	63	63	63	72	72	90
C (mm)	36	36	45	53	62	62	62	71	71	90
D (mm)	20	20	25	30	35	35	35	40	40	50
E (mm)	20	20	25	30	35	35	35	40	40	50
Poids (kg)	0,05	0,05	0,10	0,16	0,24	0,24	0,24	0,37	0,38	0,72

* jusqu'à épaisseur du stock

Réf. 5026 Noir

CODE :	AN	BN	CN	DN	EN *	ENN	FN	GN *	GNN	HN	IN *	INN	JN	KN *	LN	MN *	NN	PN	QN	RN	SN	TN	UN
Ø d (mm)	6	8	10	12	14	14	16	18	18	20	22	22	24	27	30	33	36	42	45	48	52	56	64
CMU (kg) à la verticale	70	140	230	340	480	490	700	930	850	1200	1450	1400	1800	2400	3200	3900	4600	6300	7800	8600	9900	11500	16000
CMU (kg) à 45°	50	100	170	240	350	350	500	650	600	860	1050	1000	1290	1830	2300	3050	3300	4500	4500	6100	6100	8200	11000
A (mm)	6	8	10	12	12	14	14	14	16	16	16	20	20	22	24	24	28	32	38	38	42	42	48
B (mm)	26	36	45	54	54	63	63	63	72	72	72	90	90	98	108	108	126	144	166	166	184	184	206
C (mm)	27	36	45	53	53	62	62	62	71	71	71	90	90	99	109	109	128	147	168	168	187	187	208
D (mm)	14	20	25	30	30	35	35	35	40	40	40	50	50	54	60	60	70	80	90	90	100	100	110
E (mm)	14	20	25	30	30	35	35	35	40	40	40	50	50	62	65	65	75	85	100	100	110	110	120

ANNEAUX DE LEVAGE MÂLE TIGE LONGUE

Acier zingué, inox ou noir.

Coefficient de sécurité 5/1



Réf. 5021 Zingué Acier zingué

Coefficient de sécurité 5/1

CODE	ACG	BCG	CCG	DCG	ECG	FCG	GCG	HCG	ICG	JCG	KCG
CMU (kg)	140	230	340	500	700	930	1200	1500	1800	2500	3600
Ø d (mm)	8	10	12	14	16	18	20	22	24	27	30
A (mm)	8	10,5	10,5	12	14	15	16	17	20,5	21	24,5
B (mm)	36	44	50	57	65	71	78	84	94	101	109
C (mm)	44	51	60,5	69,5	76	85	92	98	110	120	132
D (mm)	20	23	29	33	37	41	46	50	53	59	60
E (mm)	20,5	22,5	22,5	26	28	31	32	35	38	40	45,5
L (mm)	24	28,5	40	40	50	52	55	62	67	74	79
Poids (kg)	0,06	0,1	0,14	0,2	0,32	0,42	0,52	0,63	0,92	1,16	4,66

Réf. 5022 Inox Acier INOX 1.4462

Coefficient de sécurité 5/1

CODE	AI	BI	CI	DI	EI	FI	GI	HI	II	JI	KI	LI
CMU (kg)	400	700	1000	1200	1500	2000	2500	3000	4000	5000	6000	8000
Ø d (mm)	8	10	12	14	16	18	20	22	24	27	30	36
A (mm)	8	9,5	10,5	12	14,5	15	16	17	19	21	25	32
B (mm)	36	42	50	56	65	72	78	84	92	100	110	134
C (mm)	18	21	25	28	32,5	36	39	42	46	50	55	67
D (mm)	20	23	29	32	36	42	46	50	54	58	60	70
E (mm)	20	21	22	26	28	31	38	40	46	50	57	70
L (mm)	24	28	40	40	51	53	56	59	64	76	80	95
Poids (kg)	0,06	0,08	0,14	0,2	0,3	0,42	0,5	0,64	0,86	1,16	1,7	3,08

Réf. 5021 Noir Acier noir

Coefficient de sécurité 5/1

CODE	L	M	O	P
CMU (kg)	5000	6300	8000	9000
Ø d (mm)	33	36	42	45
A (mm)	28	32,5	35,2	35,2
B (mm)	120	133,5	150	150
C (mm)	112	101	123	123
D (mm)	64	68,5	79,5	79,5
E (mm)	54	69	78	78
L (mm)	86	95	108	108
Poids (kg)	2,26	3,08	4,28	4,44

ANNEAUX DE LEVAGE MÂLE TIGE LONGUE / FEMELLE Grade 80

ACIER HAUTE RESISTANCE

Acier 42CrMO4 traité 85/100 HB, Grade 80
Revêtement peinture époxy rouge.

Coefficient de sécurité 5/1 : anneau mâle
Coefficient de sécurité 4/1 : anneau femelle



Réf. 5022 MÂLE

Acier 42CrMO4 traité 85/100 HB, Grade 80
Coefficient de sécurité 5/1

CODE	A	B	C	D	E	F	G	H	I	J	K	L	M
CMU (kg)	400	700	1000	1200	1500	2000	2500	3000	4000	5000	6000	8000	10000
Ø d (mm)	8	10	12	14	16	18	20	22	24	27	30	36	42
A (mm)	8	10	12	14	14	16	18	17	20,5	21	24,5	28	32
B (mm)	35,5	43	53	59,5	64	73,5	77,5	84	92	100	110	134	150
C (mm)	44	51	64	72	79	88	95	98	110	120	132	162	183
D (mm)	19,5	23	29	31,5	36	41,5	45,5	50	53	59	60	68,5	79,5
E (mm)	20	21	22	26	28	31	32	40	46	50	57	70	70
L (mm)	24	28	40	40	51	53	56	59	64	76	80	95	95
Poids (kg)	0,06	0,08	0,14	0,2	0,3	0,42	0,5	0,64	0,86	1,16	1,7	3,08	4,28

Réf. 5023 FEMELLE

Acier 42CrMO4 traité 85/100 HB, Grade 80
Coefficient de sécurité 4/1

CODE	A	B	C	D	E	F	G	H	J	K	L
CMU (kg)	400	800	1000	1600	3000	4000	5000	6000	8000	10000	12000
Ø d (mm)	6	8	10	12	14	16	18	20	24	27	30
A (mm)	10	10	10	14	14	14	20	20	20	24	24
B (mm)	45	45	45	63	63	63	90	90	90	108	108
C (mm)	45	45	45	62	62	62	90	90	90	109	109
D (mm)	25	25	25	35	35	35	50	50	50	60	60
E (mm)	25	25	25	35	35	35	50	50	50	65	65
Poids (kg)	0,1	0,1	0,1	0,26	0,26	0,26	0,75	0,75	0,75	1,4	1,4

ANNEAUX DE LEVAGE À SOUDER

Levage
VERTICAL :

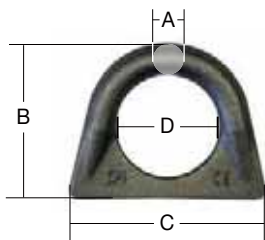

Levage
VERTICAL :

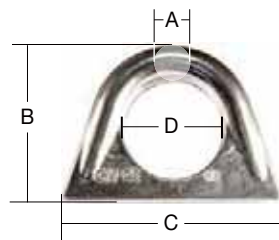

Réf. 5015 Acier C22 **NF EN 10083 1, 2 & 3**

Acier C22. Coefficient de sécurité 5/1

CODE	AA	A	B	C	D	DD	E
CMU (kg)	200	500	1000	2000	4000	6000	8000
A (mm)	9	12,5	13	18	25	28	30
B (mm)	43,5	55	67	82	107	135	165
C (mm)	54,5	68	85,5	105	148	189	210
D (mm)	24	31	43	48	67	82	100
Poids (kg)	0,06	0,14	0,18	0,4	1,02	1,92	3,12

Réf. 5015 Inox **NF EN 10088**

Acier INOX A4. Coefficient de sécurité 5/1

CODE	AA-316L	A-316L	B-316L	C-316L	D-316L	E-316L
CMU (kg)	200	500	1000	2000	4000	8000
A (mm)	9	12,5	13	18	25	30
B (mm)	43,5	55	67	82	107	165
C (mm)	54,5	68	85,5	105	148	210
D (mm)	24	31	43	48	67	100
Poids (kg)	0,06	0,14	0,18	0,4	1,02	3,12

Levage
à 45° :

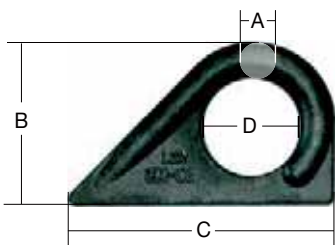

Levage
à 45° :

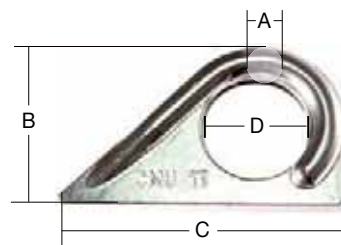

Réf. 5016 Acier C22 **NF EN 10083 1, 2 & 3**

Acier C22. Coefficient de sécurité 5/1

CODE	A	B	C	D	E
CMU (kg)	500	1000	2000	4000	6000
A (mm)	12	14	18	24	28
B (mm)	55	69	81	113	140
C (mm)	89	113	134	167	218
D (mm)	31	42	45	66	83
Poids (kg)	0,16	0,3	0,5	1,04	2,36

Réf. 5016 Inox **NF EN 10088**

Acier INOX A4. Coefficient de sécurité 5/1

CODE	A-316L	B-316L	C-316L	D-316L	E-316L
CMU (kg)	500	1000	2000	4000	6000
A (mm)	12	14	18	24	28
B (mm)	55	69	81	113	140
C (mm)	89	113	134	167	218
D (mm)	31	42	45	66	83
Poids (kg)	0,16	0,3	0,5	1,04	2,36

PLATINES DE LEVAGE À SOUDER

Levage
VERTICAL :

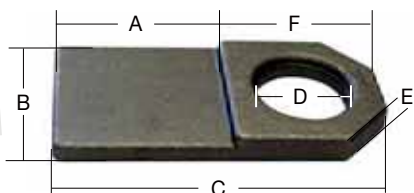

Levage
à 30° :

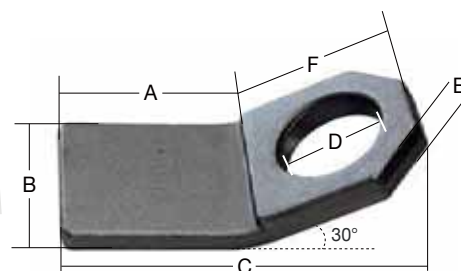

Réf. 5015 Acier C22 **NF EN 10083 1, 2 & 3**

Acier C22. Coefficient de sécurité 5/1

CODE	MA	MB	MC	MD
CMU (kg)	500	1000	2000	3000
A (mm)	55	65	85	100
B (mm)	50	60	80	90
C (mm)	105	125	165	190
D (mm)	30	35	42	50
E (mm)	9	11	13	16
F (mm)	50	60	80	90
Poids (kg)	0,24	0,42	0,88	1,34



Réf. 5016 Acier C22 **NF EN 10083 1, 2 & 3**

Acier C22. Coefficient de sécurité 5/1

CODE	PA	PB	PC	PD
CMU (kg)	500	1000	2000	3000
A (mm)	55	65	85	100
B (mm)	50	60	80	90
C (mm)	105	125	165	190
D (mm)	30	35	42	50
E (mm)	9	11	13	16
F (mm)	50	60	80	90
Poids (kg)	0,24	0,42	0,88	1,34



ANNEAU DE LEVAGE À SOUDER

Réf. 50-804



Coefficient de sécurité 4/1

CODE	A	B	C	D	E	F
CMU (kg)	1120	2000	3150	5300	8000	15000
A (mm)	13	13	17	22	26	34
B (mm)	33	33	37	55	70	92
C (mm)	35	38	42	60	70	90
D (mm)	39	39	45	55	70	97
E (mm)	36	36	43	50	65	90
F (mm)	28	28	34	44	53	-
H (mm)	70	70	86	107	127	171
Poids (kg)	0,39	0,39	0,70	1,50	2,60	5,85

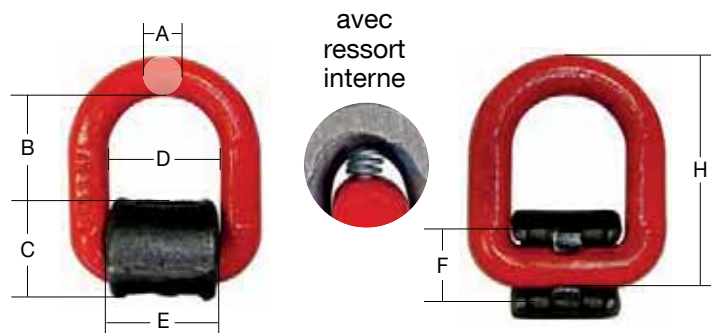

Modèle « sans ressort » sur demande

PONTET DE LEVAGE À SOUDER

Réf. 5018 : Petit modèle **NF EN 10083 1, 2 & 3**

Acier C22. Finition standard grenailé. Coefficient de sécurité 5/1

CODE	A	B	C	D	F	G
CMU (kg)	200	500	1000	2000	4000	6000
B (mm)	30	40	50	60	70	80
C (mm)	75	100	125	150	175	200
D (mm)	3	4	5	6	7	8
E (mm)	20	24	27	30	33	36
F (mm)	16	18	21	23	26	29
R (mm)	22	28	35	42	49	56

En option :
INOX
sur demande

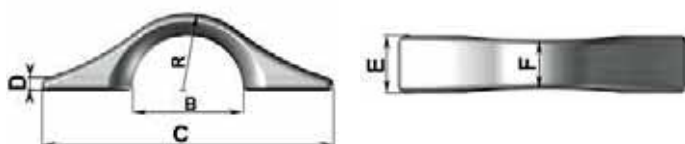

Réf. 5018 : Grand modèle **NF EN 10083 1, 2 & 3**

Acier C22. Finition standard grenailé. Coefficient de sécurité 5/1

CODE	K	M
CMU (kg)	5000	18000
ØA (mm)	25	45
B (mm)	35	50
C (mm)	112	180
D (mm)	252	360
E (mm)	16	25
F (mm)	60	80

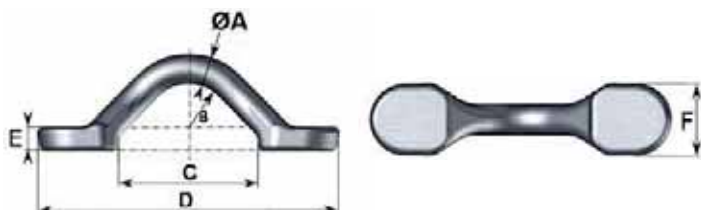

ÉTRIER À SOUDER À BASE SIMPLE

ENCOMBREMENT MINIMAL !

Réf. 50-830 : Pour LEVAGE



- Acier Haute Résistance / Peinture époxy
- Coefficient de sécurité de 4
- Anneau testé 100% Magnaflux, résistant à 20.000 cycles d'utilisation à pleine charge !

Rotation sur 180°

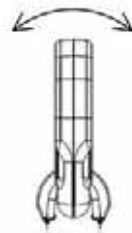

réf. 50-830

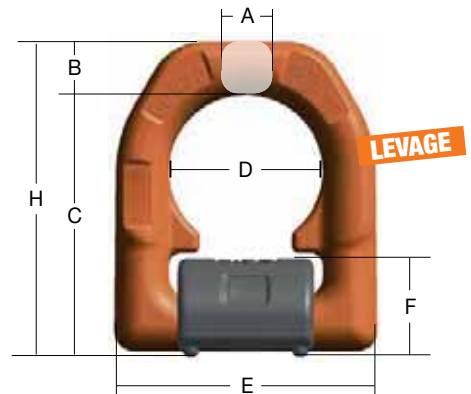

Réf. 50-831 : Pour ANCRAGE



- Coefficient de sécurité de 2
- Anneau testé 100% Magnaflux
- Références normatives à prendre en compte dans le choix et le positionnement de l'étrier : EN 12640 - EN 75410 - EN 12195/1

50-830	CODE :	A	B	C	D	E	F
CMU 1 brin à 90° (kg) *		1500	2500	4000	6700	10000	16000
CMU 1 brin vertical (kg) *							
CMU 2 brins à 90° (kg) *		3000	5000	8000	13400	20000	32000

50-831	CODE :	A	B	C	D	E	F
Capacité (daN)		3000	5000	8000	13400	20000	32000
A (mm)		16	18	20	26	28,5	42
B (mm)		14	16	18	24	31	45
C (mm)		65	75	84	117	126	174
D (mm)		38	45	51	67,3	67	100
E (mm)		66	77	87	115	129	190
F (mm)		25	27	32	44	55	69
H (mm)		79	91	102	141	157	219
Poids (kg)		0,39	0,59	0,87	2,23	3,33	9,28

* CMU SELON TYPE DE LEVAGE

1 brin à 90°



1 brin vertical

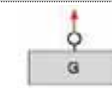

2 brins à 90°

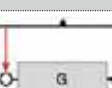

réf. 50-831

Ne pas utiliser en levage !



ÉTRIER À SOUDER À BASE DOUBLE

POSITIONNEMENT DE LEVAGE FACILITÉ !

Réf. 50-820 : Pour LEVAGE



- Acier Haute Résistance / Peinture époxy
- Coefficient de sécurité de 4
- Anneau testé 100% Magnaflux, résistant à 20.000 cycles d'utilisation à pleine charge !

Rotation sur 180°

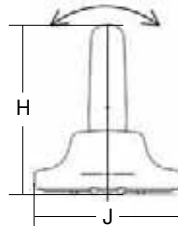

réf. 50-820

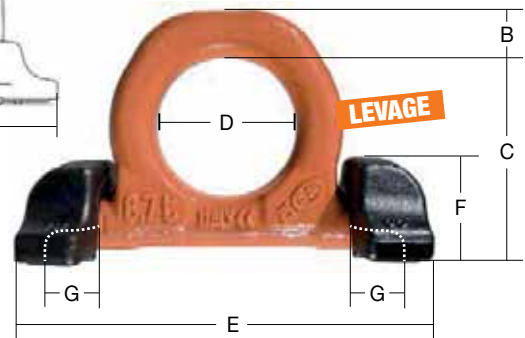

Réf. 50-821 : Pour ANCRAGE



- Coefficient de sécurité de 2
- Anneau testé 100% Magnaflux
- Références normatives à prendre en compte dans le choix et le positionnement de l'étrier : EN 12640 - EN 75410 - EN 12195/1

50-820	CODE :	A	B	C	D	E
CMU 1 brin à 90° (kg) *		4000	6700	10000	16000	30000
CMU 1 brin vertical (kg) *						
CMU 2 brins à 90° (kg) *		8000	13400	20000	32000	60000

50-821	CODE :	A	B	C	D	-
Capacité (kg)		8000	13400	20000	32000	-
B (mm)		14	20	22	31	42
C (mm)		65	83	96	126	175
D (mm)		48	60	65	90	130
E (mm)		134	169	196	264	371
F (mm)		29	39	48	55	79
G (mm)		14	16	19,5	29	45
H (mm)		79	103	118	155	217
J (mm)		60	88	98	127	157
Poids (kg)		0,73	1,80	3	5,75	16

* CMU SELON TYPE DE LEVAGE

1 brin à 90°



1 brin vertical

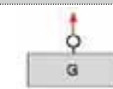

2 brins à 90°



réf. 50-821

Ne pas utiliser en levage !



ANNEAU DE LEVAGE À ANSE (ÉCROU)

Réf. 5170 NF EN 10083 1, 2 & 3

Acier C22
Finition : zingué / blanc
Coefficient de sécurité 5/1

CODE	A	B	D	E	F	G	H	J	K
CMU (kg)	150	250	700	1000	1400	1700	2200	3500	4500
Ø d : Filetage	M8	M10	M14	M16	M18	M20	M22	M27	M30
A (mm)	37	37	53	60	68	72	76	92	102
B (mm)	14	14	19	22	25	26	31	39	42
C (mm)	23	23	34	40	45	50	53	63	72
D (mm)	19	19	25	29,5	34	36	38	45	48
E (mm)	19,5	19,5	28	34	40	43	47	57	64
F (mm)	12	12	15	16	21	22	26	32	34
Poids (kg)	0,06	0,06	0,2	0,28	0,42	0,5	0,66	1,22	1,74

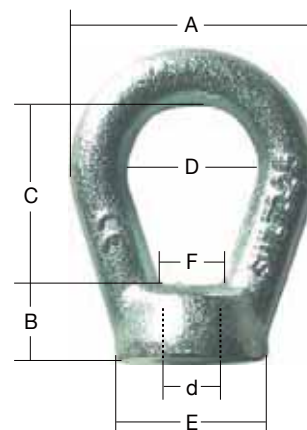

ANNEAU DE LEVAGE (MAIN DE LEVAGE)

Réf. 5029 / 5030

Poignée ergonomique multidirectionnelle

Levage et manutention d'éléments préfabriqués (béton ...)



Réf. 5029 : Modèle ARTEON

Acier zingué. Coefficient de sécurité 5/1

CODE	A	B	C	D	E
CMU (kg)	1300	2500	5000	10000	20000
A (mm)	44	56	68	82	113
B (mm)	74	88	118	160	191
C (mm)	70	85	88	112	135
ØD (mm)	56	68	88	112	152
E (mm)	54	66	83	113	151
F (mm)	32	42	57	73	110
G (mm)	162	196	237	339	447
H (mm)	20	25	37	50	75
J (mm)	12	14	16	26	30
K (mm)	6,5	9	10	14	21
P (mm)	11,5	15,8	21,2	28,7	-
Poids (kg)	0,9	1,62	3,18	9,7	26,2

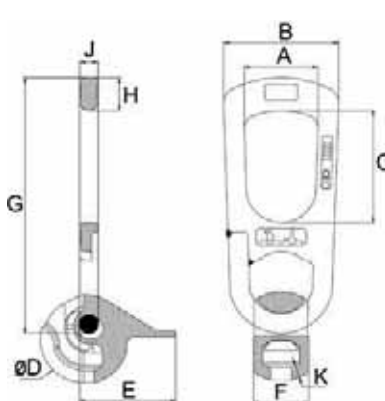

réf. 5029



Réf. 5030 : Modèle IMPORT

Acier zingué. Coefficient de sécurité 4/1

CODE	A	B	C	D	E
CMU (kg)	1300	2500	5000	10000	20000
A (mm)	33	41	57	74	111
B (mm)	42	48	69	90	112
C (mm)	82	100	129	170	227
D (mm)	70	85	88	112	132
E (mm)	44	56	68	82	106
F (mm)	73	88	110	160	180
H (mm)	160	188	240	386	497
L (mm)	185	217	278	386	497
M (mm)	11	16	22	30	42
Poids (kg)	0,91	1,44	3,24	9,13	20,39

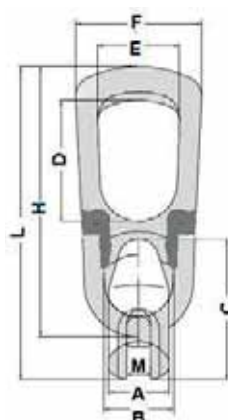

réf. 5030



Tolérances cotes +/- 1 à 2%



CROCHETS de levage

POUR ÉLINGUES ET AUTRES APPLICATIONS



Crochets pour élingues 158 à 159

- Lève-fût 158
- Lève-container 158
- Lève-bobine et touret 159
- Lève-tuyau 159
- Crochets pour élingues-rondes multibrins 159



CROCHETS

Crochets à souder 159

- Crochet de levage à souder / pour godet 159



Crochets divers 160

- Crochet à tige filetée usinée 160
- Crochet de remorquage 160
- Crochet de puisatier 160
- Crochet Pipe Line 160



La **notice d'utilisation** doit être à la disposition de l'utilisateur final qui doit en prendre connaissance avant toute mise en service.

Caractéristiques produits publiées à titre indicatif susceptibles de modification sans préavis.

Informations techniques et consignes de sécurité : page 11.

Vérifications Générales Périodiques (VGP) : pages 338 à 339.

Réf. 5107 : CROCHET LÈVE-FUT

Coefficient de sécurité 5/1

CODE	A
CMU (kg) la paire	1000
B (mm)	40
D (mm)	17
L (mm)	115
M (mm)	40
T (mm)	86
Poids (kg)	1,4



Largeur de prise : 53/70 mm

UTILISABLE
UNIQUEMENT
PAR PAIRE

Réf. 5109 : CROCHET « MK » POUR CONTAINER ÉQUIPÉS DE COINS ISO

Acier allié Haute Résistance
Coefficient de sécurité 5/1



ENSEMBLE DE 4 CROCHETS

Code A2A : pour le levage par palonnier avec 4 élingues verticales

CODE	A
CMU sur 4 crochets (T)	56
Angle de tête MAXI de l'élingue	vertical
B (mm)	37
C (mm)	45
Poids des 4 crochets (kg)	28



Prise du
container
PAR LE HAUT

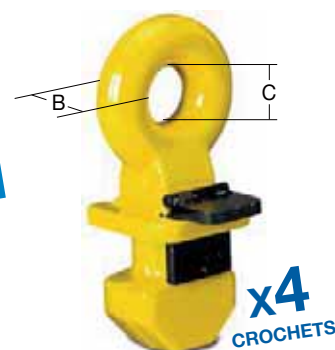

ENSEMBLE DE 4 CROCHETS

Code A5A : pour le levage par palonnier avec 2 x 2 élingues à 2 brins

CODE	A	
CMU sur 4 crochets (T)	40	32
Angle de tête MAXI de l'élingue	36°	50°
A (mm)	38	
B (mm)	40	
C (mm)	45	
Poids des 4 crochets (kg)	18	



Prise du
container
PAR LE BAS

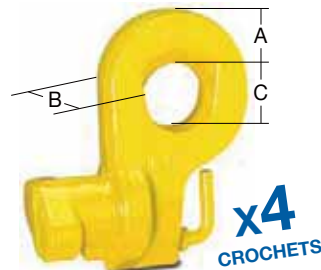

Réf. CH : CROCHET POUR CONTAINER

SPECIAL PACK LÈVE-CONTAINER !

Acier allié Haute Résistance
Coefficient de sécurité 4/1

Détail
PAGE
283

GRADE
80

	Prise VERTICALE	Prise 45° DROITE	Prise 45° GAUCHE
CODE	-3	-3D	-3G
CMU (kg)	12500	12500	12500
B (mm)	25	25	25
C (mm)	70	70	70
D (mm)	187	187	187
E (mm)	48	48	48
F (mm)	46	46	46
G (mm)	75	75	75
H (mm)	265	265	265
L (mm)	163	163	163
Poids (kg)	4,1	4,1	4,1

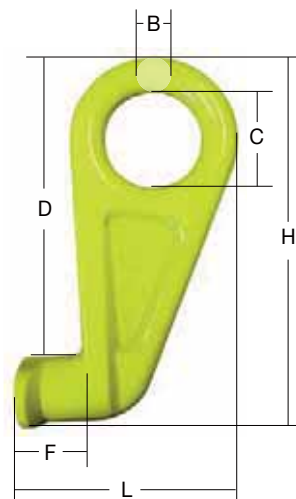

Réf. 5108 : CROCHET POUR BOBINE ET TOURET

Système permettant aux crochets de rester en position de levage à vide.

MANUTENTION RAPIDE !

CODE :	A	G
C.M.U la paire (kg)	5000	6000
A (mm)	50	29
B (mm)	85	210
C (mm)	82	-
H (mm)	277	135
L (mm)	277	300
Poids la paire (kg)	11	7,2

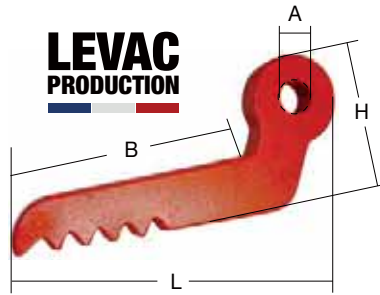

Code G : vendu à la paire

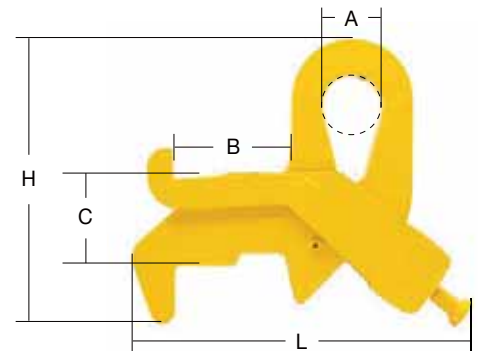

Code A : vendu à la paire

Réf. 5142 : CROCHET POUR SANGLES LÈVE-TUYAU

Acier allié à Haute Résistance et linguet de sécurité forgé H.R. Coefficient de sécurité 4/1

CODE :	A	B
C.M.U (kg)	1600	2000
Largeur sangle maxi (mm)	50	60
A (mm)	55	62
B (mm)	10	22
C (mm)	29	30
D (mm)	102	114
E (mm)	151	172
F (mm)	52	55
Épaisseur (mm)	38	38
Poids (kg)	1,3	1,9

Utilisable sur élingues lève-tuyau réf. 4436

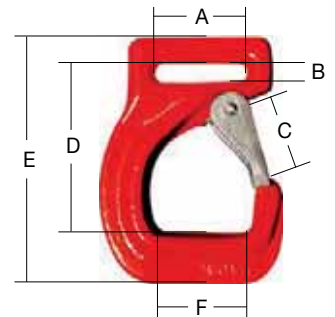

Réf. 5142 : CROCHET JOKER

Acier allié à Haute Résistance et linguet de sécurité forgé H.R. Coefficient de sécurité 4/1

POUR ÉLINGUE RONDE MULTI-BRINS

CODE :	G	G01	H	J	K	L	M	N	P
C.M.U (kg)	1000	1000	2000	3000	4000	5000	6000	8000	10000
Couleur	violet	violet	vert	jaune	gris	rouge	marron	bleu	orange
A (mm)	56	78	70	113	133	133	133	188	188
B (mm)	34	39	40	55	70	70	70	105	105
C (mm)	116	123	142	175	223	223	223	302	302
D (mm)	31	30	34	50	59,5	59,5	59,5	80	80
Poids (kg)	0,5	0,7	0,82	2,2	4,5	4,5	4,5	6	6

Utilisable sur élingues rondes multibrins

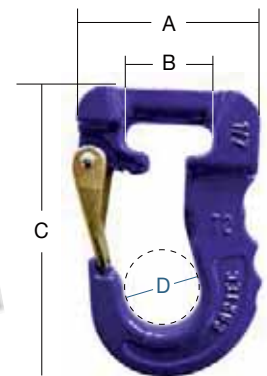

Réf. 5164 : CROCHET DE LEVAGE À SOUDER POUR GODET

Coefficient de sécurité 4/1

CODE	G	GA	H	J	K	L
CMU (kg)	1120	2000	3000	5000	8000	10000
A (mm)	25	26,5	30,5	34,5	34,5	51
B (mm)	59,5	67	75	94	94	134,5
C (mm)	25	34	36	45	51	53
H (mm)	76	92	106	136	140	171,5
L (mm)	97	114	129	171	177	223
Poids (kg)	0,48	0,85	1,12	2,5	3,2	5,2



Réf. 5156 : CROCHET À TIGE FILETÉE USINÉE

EN 1677-2

Acier allié. Nuance 34CrMo4. Coefficient de sécurité 4/1

CODE	A	B	C	D	E	F	G
CMU (kg)	1250	1600	2500	3200	5400	8000	11500
A (mm)	M12	M16	M18	M20	M24	M30	M36
B (mm)	19	24	27	30	36	46	55
C (mm)	29	42	48	50	62	75	86
D (mm)	88	109	121	132	163	201	242
F (mm)	20	22	23	27	35	43	53
J (mm)	16	25	29	29	37	44	48
K (mm)	12	17	18	20	25	30	40
Poids (kg)	0,30	0,48	0,70	1,05	1,80	3,80	6,72

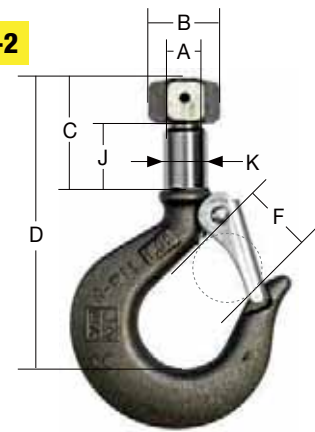

Réf. 5102 : CROCHET DE REMORQUAGE

Acier galvanisé

Ne pas utiliser en levage !

CODE	A	B	C
CMU (kg)	2000	2500	4500
B (mm)	9	7	8
C (mm)	18	20	18
D (mm)	66	77	65
F (mm)	10	14	13
G épaisseur (mm)	12	14	12
H (mm)	91	105	91
Poids (kg)	0,13	0,21	0,2



code A
2000 kg



code B
2500 kg

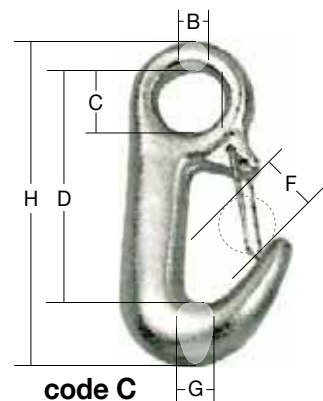

code C
3500 kg

Réf. 5102 : CROCHET DE PUISATIER

Acier forgé au carbone, trempé et revenu. Linguet de sécurité en acier embouti

Ressorts, écrous et boulons en acier inoxydable

Coefficient de sécurité 4/1

Ne pas utiliser en levage !

CODE	G	H
CMU (kg)	340	460
B (mm)	6,35	8,65
C (mm)	19,1	28,4
D (mm)	82,5	97,5
E (mm)	19,1	22,4
F (mm)	19,1	20,6
G épaisseur (mm)	11,2	14,2
H (mm)	100	120
Poids (kg)	0,11	0,22

Crosby

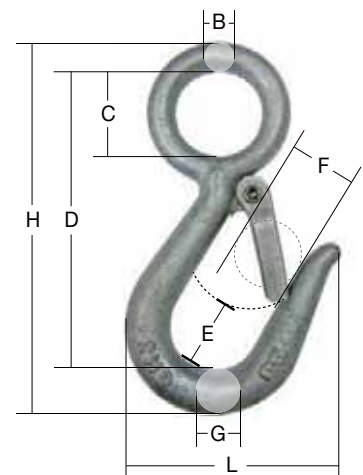

Réf. 5104 : CROCHET « PIPE LINE »

POUR LA MANUTENTION DE LONGUES CHARGES CYLINDRIQUES (TUYAUX, PIPELINES, ETC ...)

Acier allié, trempé et revenu

Coefficient de sécurité 5/1 (à 50mm de la pointe)

CODE	A		
CMU à la pointe (kg)	2000	E (mm)	57
CMU à la base (kg)	7500	ØF (mm)	30
A (mm)	74	G épaisseur (mm)	33
B (mm)	20	H (mm)	246
C (mm)	35	L (mm)	148
D (mm)	167	Poids (kg)	2,65

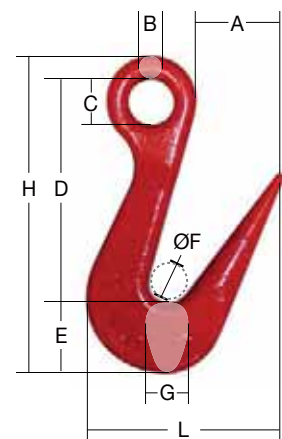

MANILLES

ACIER ALLIÉ HR / GALVANISÉ / ZINGUÉ / INOX



Manilles haute résistance 162 à 163

- Manilles lyres H.R. 162
- Manilles droites H.R. 163



MANILLES

Manilles standard 164 à 165

- Manilles lyres standard 164
- Manilles lyres Type commercial 164
- Manilles droites standard 165
- Manilles droites Type commercial 165



Manilles DIN/AFNOR 164 à 165

- Manilles lyres AFNOR J-33 344 164
- Manilles droites DIN 82101 165



Manilles inox 166 à 167

- Manilles lyres inox 166
- Manilles droites inox 166
- Manilles longues inox 166
- Manilles torses inox 167



Manilles pour palplanche 167

- Manilles pour palplanche 167

La **notice d'utilisation** doit être à la disposition de l'utilisateur final qui doit en prendre connaissance avant toute mise en service.

Caractéristiques produits publiées à titre indicatif susceptibles de modification sans préavis.

Informations techniques et **consignes de sécurité** : page 11.

Vérifications Générales Périodiques (VGP) : pages 338 à 339.



MANILLE LYRE HAUTE RÉSISTANCE

Acier allié traité Haute Résistance

Coefficient de sécurité 6/1

Couleur de l'axe non contractuelle.

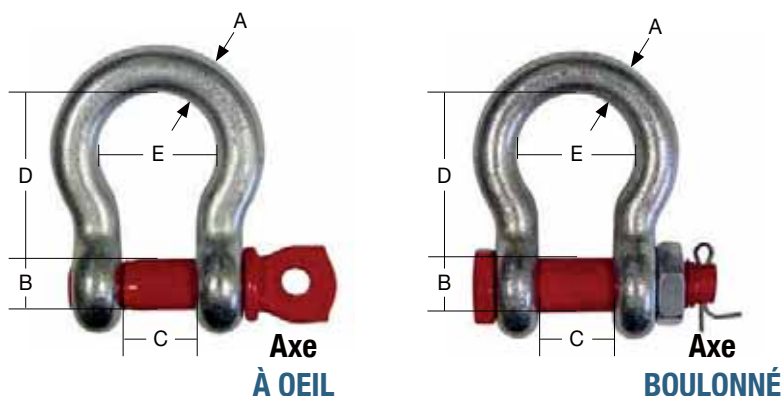

Réf. 5210 : Axe À OEIL

CODE	A	B	C	D	E	F	G	H	I	J	K	L	M	N	O	P	Q
CMU (kg)	500	750	1000	1500	2000	3250	4750	6500	8500	9500	12000	13500	17000	25000	35000	55000	85000
A (mm)	7	8	10	11	12,7	18	20,5	24,5	27,5	29	32	35	38	47	54	70	76
B (mm)	7,9	8,4	11	11,6	16	19	22	25	28	32	35	38	42	50	57	69	83
C (mm)	12,3	12,8	17,5	19,6	20,5	28	32	38,5	44,5	46	51	58	60,5	76,6	83	106,5	127
D (mm)	27,5	30,6	37	40,9	47,5	60,5	72	84	95,5	108	119	133	146	176	194	263	330
E (mm)	19,8	21	25,5	29	34	42	49,5	58	67	73	80	91	97	128	145	185	-
Poids (kg)	0,05	0,08	0,14	0,19	0,62	0,62	1,03	1,6	2,3	3,2	4,6	6,1	7,8	13,5	19,5	37	70

Réf. 5211 : Axe BOULONNÉ

CODE	B	C	D	E	F	G	H	I	J	K	L	M	N	O	P	Q	R
CMU (kg)	750	1000	1500	2000	3250	4750	6500	8500	9500	12000	13500	17000	25000	35000	55000	85000	120000
A (mm)	8	10	11	12,7	18	20,5	24,5	27,5	29	32	35	38	47	54	70	76	90
B (mm)	9,7	11	11,6	16	19	22	25	28	32	35	38	42	50	57	69	83	95
C (mm)	13,5	17,5	19,6	20,5	28	32	38,5	44,5	46	51	58	60,5	76,6	83	106,5	127	146
D (mm)	31	37	40,9	47,5	60,5	72	84	95,5	108	119	133	146	176	194	263	330	381
E (mm)	21	25,5	29	34	42	49,5	58	67	73	80	91	97	128	145	185	190	238
Poids (kg)	0,13	0,15	0,2	0,34	0,7	1,16	1,75	2,55	3,5	5	6,5	8,4	14,5	20,5	40	70	110



MANILLE DROITE HAUTE RÉSISTANCE

Acier allié traité Haute Résistance
Coefficient de sécurité 6/1

Couleur de l'axe non contractuelle.

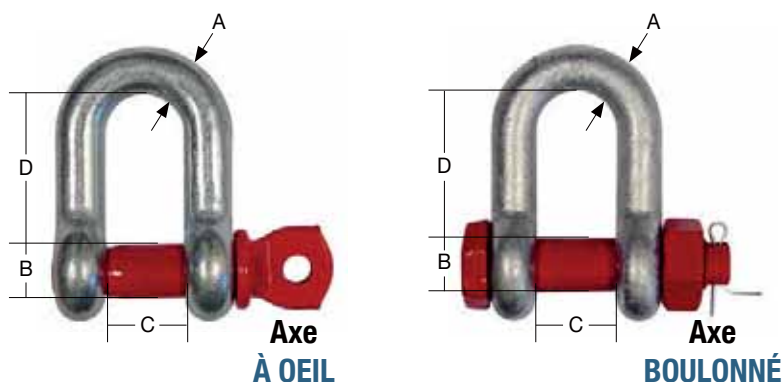

Réf. 5220 : Axe À OEIL

CODE	A	B	C	D	E	F	G	H	I	J	K	L	M	N	O	P
CMU (kg)	500	750	1000	1500	2000	3250	4750	6500	8500	9500	12000	13500	17000	25000	35000	55000
A (mm)	6,4	8	10	11	12,7	18	20,5	24,5	27,5	28,7	32	35	38	44,5	50	65
B (mm)	8	8,4	11	11,6	16	19	22	25	28	31,8	35	38	42	50,8	55	70
C (mm)	12	12,8	17,5	19,6	20,5	28	32	38,5	44,5	46	51	57,2	60,5	73,2	83	105
D (mm)	22,4	25,3	30,2	36	41	50,5	60,5	72	81	91	99	111,2	122	146	171	209
Poids (kg)	0,05	0,05	0,12	0,16	0,28	0,55	0,94	1,4	2	3,06	4	5,28	7	12,14	19,21	32,58

Réf. 5221 : Axe BOULONNÉ

CODE	C	D	E	F	G	H	I	J	K	L	M	N	O	P	Q
CMU (kg)	1000	1500	2000	3250	4750	6500	8500	9500	12000	13500	17000	25000	35000	55000	85000
A (mm)	9,7	11,2	12,7	16	19	22,4	25,4	28,7	31,8	35	38	44,5	50	66,5	76,2
B (mm)	11,2	12,7	16	19	22,4	25,4	28,7	31,8	35	38	41,4	50,8	57	70	82,6
C (mm)	16,8	19	20,6	27	31,8	36,6	42,9	46	51,6	57,2	60,5	73,2	83	105	127
D (mm)	31	36	41,4	50,8	60,5	71,4	81	20,9	100	111,2	122	146	171	203,2	216
Poids (kg)	0,15	0,22	0,34	0,67	1,14	1,75	2,52	3,45	4,91	6,24	8,40	14,26	18,85	38,59	56,41

MANILLE LYRE STANDARD / ESTAMPÉE

Réf. 5250

Acier estampé zingué.

Coefficient de sécurité 5/1

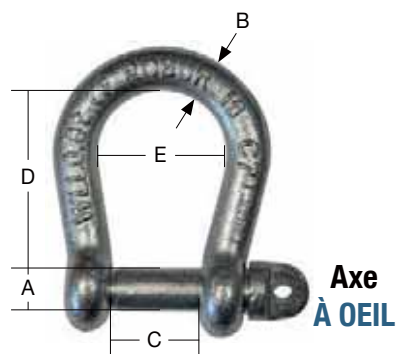

CODE	AG	BG	DG	FG	GG	HG	IG	JG	KG	LG	MMG	NG	OG	PG	QG	RG
CMU (kg)	80	100	200	300	500	600	800	1250	1100	1500	2000	3150	4000	5000	6300	7100
A (mm)	5	6	8	10	12	14	16	18	20	22	25	27	30	33	36	39
B (mm)	5	6	8	10	12	15	18	18	19,5	22	25	27	30	33	36	39
C (mm)	10	12	15	16	23	30	30	35	35	46	50	54	60	66	72	78
D (mm)	21	29	37	41	54	57	63	62	65	75	81	89	99	103	111	126
E (mm)	16	20	24	30	39	47	48	52	59	61	81	80	89	100	106	113
Poids (kg)	0,019	0,034	0,08	0,1	0,28	0,39	0,48	0,71	0,96	1,37	2	2,42	3,23	4,25	5,7	7,1

MANILLE LYRE TYPE COMMERCIAL

Réf. 5255

Acier zingué.

Coefficient de sécurité 5/1

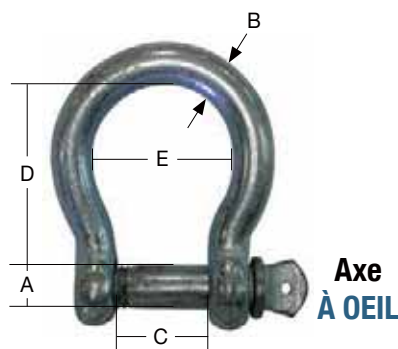

CODE	A	B	D	F	G	H	I	J	K	L	M	N	O	P	Q
CMU (kg)	80	100	200	300	500	600	800	1100	1100	1500	2000	2600	3200	4500	6000
A et B (mm)	5	6	8	10	12	14	16	18	20	22	24	28	32	38	42
C (mm)	10	13	16	19	25	28	32	38	38	44	48,5	57	64	76	84
D (mm)	19	25	32	38	51	57	64	77	76	80	96	115	127	152	164
E (mm)	16	20	24	32	38	44	50	56	66	74	68	94	104	136	142
Poids (kg)	0,015	0,027	0,063	0,12	0,21	0,34	0,5	0,6	0,98	1,31	1,92	2,7	4,03	6,74	8

MANILLE LYRE AFNOR J-33 344

Réf. 5260 AFNOR J-33 344

Ø14 au Ø 16 : acier estampé zingué

Ø18 au Ø 45 : acier estampé galva à chaud

Coefficient de sécurité 5/1

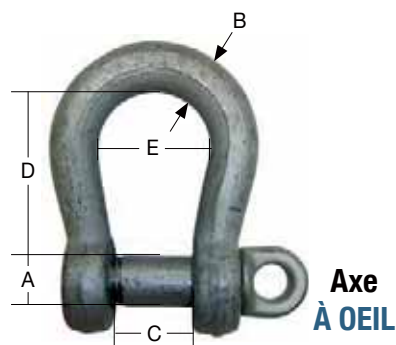

CODE	AG	BG	CG	DG	EG	FG	GG	HG	IG	JG	KG	LG	MG
CMU (kg)	800	1000	1250	1600	2000	2500	3150	4000	5000	6300	7100	8000	10000
A et B (mm)	14	16	18	20	22	24	27	30	33	36	39	42	45
C (mm)	21	24	27	30	33	36	41	45	50	54	59	63	68
D (mm)	50	55	53	64	71	77	88	97	102	113	123	139	147
E (mm)	32	37	41	44	49	53	60	66	72	80	86	93	99
Poids (kg)	0,35	0,53	0,71	1,01	1,26	1,6	2,42	3,23	4,25	5,7	7,1	7,5	9

MANILLE DROITE STANDARD / ESTAMPÉE

Réf. 5230

Acier estampé zingué.
Coefficient de sécurité 5/1

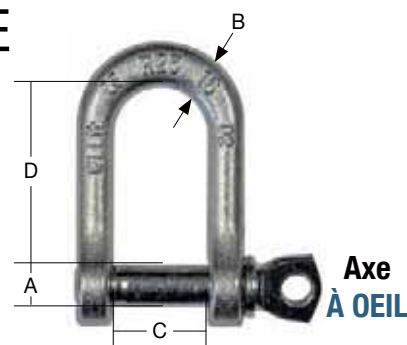

CODE	AG	BG	DG	FG	GG	HG	IG	JG	KG	LG	MMG	NG	OG	PG	QG	RG	SG
CMU (kg)	70	100	250	400	630	750	1000	1300	1600	2000	2500	3150	4000	5000	6300	7100	8000
A (mm)	5	6	8	10	12	14	16	18	20	22	25	27	30	33	36	39	42
B (mm)	4	6	8	10	12	14	16	18	20	21	22	27	30	33	36	39	38
C (mm)	10	11	16	19	26	28	30	28	35	41	36	54	60	66	72	78	60
D (mm)	21	29	37	41	54	57	63	62	65	75	81	89	99	103	111	126	131
Poids (kg)	0,013	0,04	0,08	0,011	0,25	0,34	0,51	0,75	0,94	1,3	1,6	2	2,83	3,7	4,8	6	7,4

MANILLE DROITE TYPE COMMERCIAL

Réf. 5235

Acier zingué.
Coefficient de sécurité 5/1

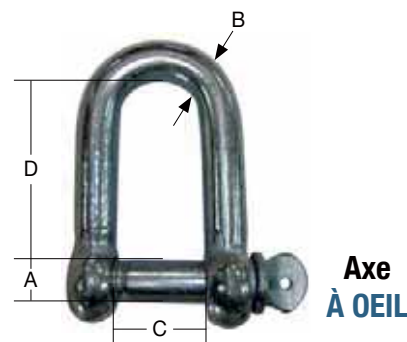

CODE	A	B	D	F	G	H	I	K	L	M	N	O	P	Q
CMU (kg)	70	100	250	400	630	750	1000	1600	2000	2500	3150	4000	6000	8000
A et B (mm)	5	6	8	10	12	14	16	20	22	24	28	32	38	42
C (mm)	10	13	16	19	25	28	32	38	44	48,5	57	64	76	84
D (mm)	19	25	32	38	51	57	64	76	80	84	115	127	152	164
Poids (kg)	0,014	0,03	0,047	0,089	0,17	0,31	0,38	0,73	1,32	2,07	2,88	3,60	6,10	7,8

MANILLE DROITE DIN 82101

Réf. 5240 **DIN 82101**

Acier galvanisé
Coefficient de sécurité 4/1

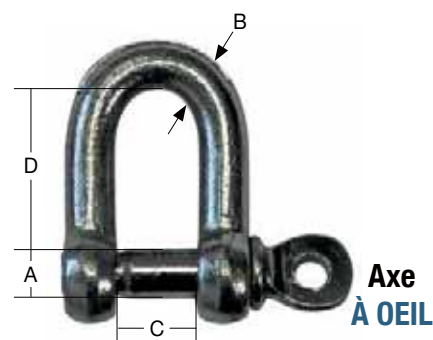

CODE	AG	BG	CG	EG	FG	GG	HG	IG	JG	KG	LG	MG	OG	PG	QG
CMU (kg)	250	400	630	1000	1250	1600	2000	2500	3150	4000	5000	6300	8000	10000	12500
A (mm)	8	10	12	16	18	20	22	24	27	30	36	39	45	48	52
B (mm)	7	8	10	13	16	17	19	21	24	27	30	34	38	42	47
C (mm)	11	14	17	21	27	27	30	33	38	42	47	53	60	66	73
D (mm)	24	30	36	49	61	61	67	73	83,5	91	111	119,5	139,5	147	158
Poids (kg)	0,1	0,1	0,2	0,4	0,64	0,8	1	1,3	1,9	2,5	4	5,4	7,9	10	13,5

MANILLE LYRE INOX

Réf. 5222

Acier INOX Aisi 316

Ne pas utiliser en levage !

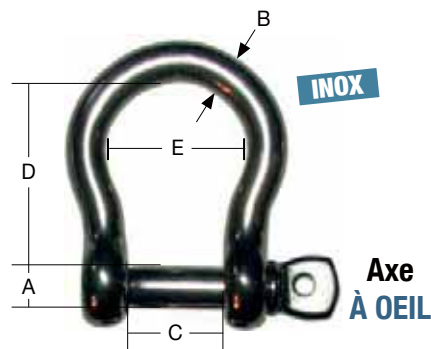

CODE	A	B	C	D	E	F	G	H	I	K	L	M	O
Charge indicative (kg)	50	80	100	200	300	500	600	800	1100	1500	2000	2600	3200
A et B (mm)	4	5	6	8	10	12	14	16	20	22	25	28	32
C (mm)	8	10	14	16	20	26	27	32	42	44	54	56	64
D (mm)	16	20	24	32	40	48	50	64	76	88	100	112	128
E (mm)	12,5	15	21	24	31	38	43,5	52	59	67	76,5	86	101
Poids (kg)	0,01	0,02	0,03	0,08	0,13	0,224	0,265	0,37	0,95	1,35	2,2	2,88	4,1

MANILLE DROITE INOX

Réf. 5262

Acier INOX Aisi 316

Ne pas utiliser en levage !

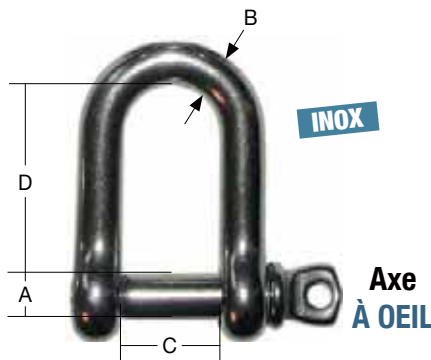

CODE	AAA	AA	A	B	C	D	E	F	G	H	I
Charge indicative (kg)	45	70	100	250	400	630	1000	1600	2000	2500	4000
A et B (mm)	4	5	6	8	10	12	16	20	22	25	32
C (mm)	8	10	13	16	22	24	34	40	47	50	64
D (mm)	16	20	25	33	35	48	64	76	96	100	110
Poids (kg)	0,01	0,02	0,03	0,07	0,11	0,21	0,38	0,69	1,2	1,3	4,17

MANILLE LONGUE INOX

Réf. 5223

Acier INOX Aisi 316

Ne pas utiliser en levage !

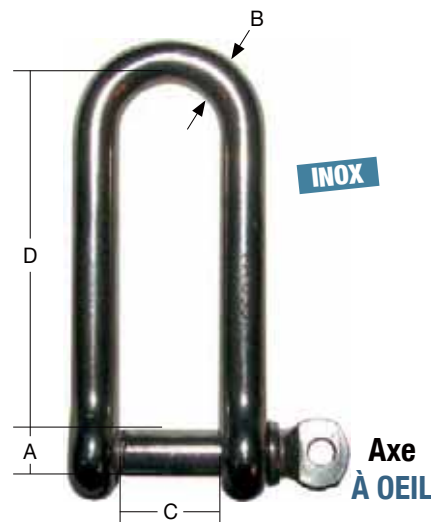

CODE	A	B	C	D	E	F
A et B (mm)	4	5	6	8	10	12
C (mm)	8	10	12	15	20	23
D (mm)	30	38	46	60	75	90
Poids (kg)	0,01	0,02	0,03	0,08	0,17	0,28

MANILLE TORSE INOX

Réf. 5225

Acier INOX Aisi 316

Ne pas utiliser en levage !

CODE	A	B	C	D	E	F
A et B (mm)	4	5	6	8	10	12
C (mm)	8	10	12	16	20	24
D (mm)	22	28	34	40	45	52
Poids (kg)	0,01	0,01	0,03	0,07	0,13	0,22

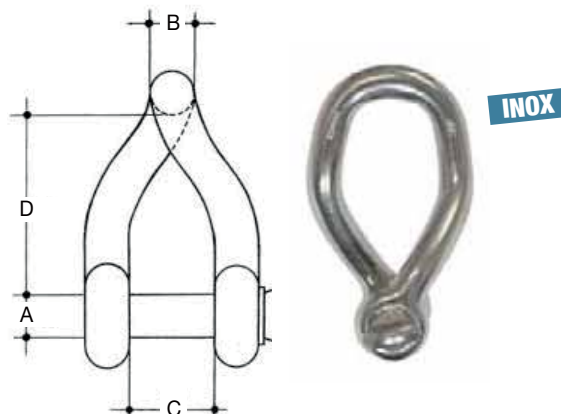

MANILLE POUR PALPLANCHE

Réf. 5265

FERMETURE RAPIDE !

Acier estampé zingué.

Coefficient de sécurité 5/1

CODE	A	B	C	D
CMU (kg)	2500	3000	5000	10000
A (mm)	25	30	36	55
B (mm)	30	30	30	55
C (mm)	50	50	50	110
D (mm)	250	250	250	400
Poids (kg)	4,8	5	5,9	22,5

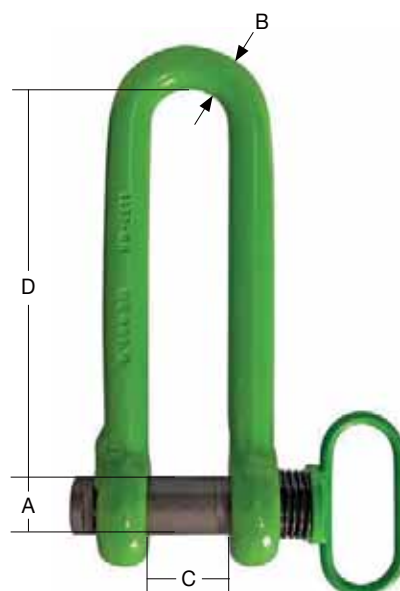

Les manilles de palplanche sont utilisées pour des dispositifs de levage ou pour des dispositifs statiques ; Elles sont conçues et dimensionnées pour permettre le levage des PALPLANCHES ; Elles sont équipées d'un système de fermeture breveté pour un verrouillage / déverrouillage rapide de l'axe.

Charge Maximale d'Utilisation (CMU) en % en fonction de la température de la manille :

de -20°C à -10°C	de -10°C à -0°C	de 0°C à +100°C	de +100°C à +150°C	de +150°C à +200°C
50%	75%	100%	75%	50%



AUTRES ACCESSOIRES



AUTRES APPLICATIONS

Autres accessoires 170 à 173

- Esses 170
- Mousquetons 171
- Maillons rapides 172
- Marquages et identification 173



ACCESSOIRES



La **notice d'utilisation** doit être à la disposition de l'utilisateur final qui doit en prendre connaissance avant toute mise en service.
Caractéristiques produits publiées à titre indicatif susceptibles de modification sans préavis.
Informations techniques et consignes de sécurité : page 11.
Vérifications Générales Périodiques (VGP) : pages 338 à 339.

ESSES DE LEVAGE ACIER HAUTE RÉSISTANCE

Acier allié Haute Résistance. Coefficient de sécurité 5/1

Réf. 5167 : Esse OUVERT

CODE	N	P	Q	R	S	T	U	V	W	X	Y	Z
CMU (kg)	200	300	500	750	1000	1250	1500	2000	3000	4000	5000	6000
Ø (mm)	8	10	13	16	18	20	22	26	32	36	40	45
A (mm)	20	25	30	40	50	55	60	65	80	95	110	120
B (mm)	70	80	100	130	160	180	200	220	260	320	360	400
Poids (kg)	0,1	0,2	0,5	0,7	1	1,3	2	3,6	5,6	7,9	11	15,3

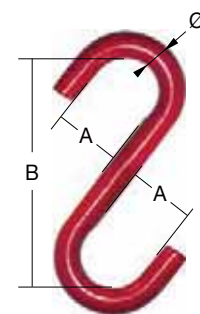

Réf. 5168 : Esse FERMÉ

CODE	N	P	Q	R	S	T	U	V	W	X	Y
CMU (kg)	200	300	500	750	1000	1250	1500	2000	3000	4000	5000
Ø (mm)	8	10	13	16	18	20	22	26	32	36	40
A (mm)	20	25	30	40	50	55	60	65	80	95	110
B (mm)	70	80	100	130	160	180	200	220	260	320	360
Poids (kg)	0,1	0,2	0,5	0,7	1	1,3	2	3,6	5,6	7,9	11

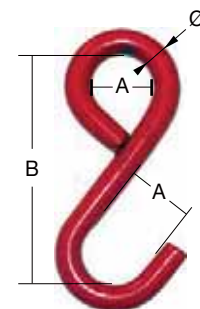

ESSES SÉRIE LÉGÈRE ACIER ZINGUÉ / INOX

NE PAS UTILISER EN LEVAGE !

Réf. 5169 : Zingué

CODE ZINGUÉ	A	B	C	D	E	F
Ø (mm)	3	4	5	6	7	8
A1 (mm)	4	5	6	10	9	10
A2 (mm)	4	6	6	11	10	11
B (mm)	24	31	37	42	57	51
Poids (kg)	0,003	0,008	0,013	0,022	0,037	0,05

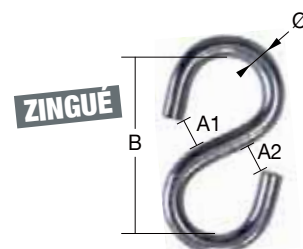

Réf. 5169 : INOX Aisi 316

CODE INOX	AI	BI	CI	DI	FI
Ø (mm)	3	4	5	6	8
A1 (mm)	5,5	7	9	10	9
A2 (mm)	5,5	7	9	10	20
B (mm)	34	40	46	54	67
Poids (kg)	0,005	0,01	0,015	0,025	0,07

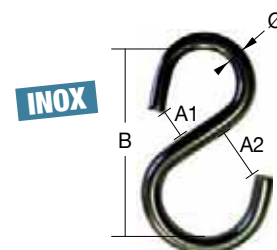

MOUSQUETON SIMPLEX avec touret

Réf. 5266

Acier zingué

NE PAS UTILISER EN LEVAGE !

CODE	SIM30	SIM40	SIMP50	SIM60	SIM70	SIM80	SIM100
L (mm)	30/50	40/67	50/83	60/97	70/115	80/123	100/146
D1 (mm)	6	7	9	10	11	12	14
D2 (mm)	8	10	11	13	17	17	19
F (mm)	4,5	5,5	6,5	7,5	9	10	11
Poids (kg)	0,005	0,009	0,014	0,023	0,031	0,05	0,086

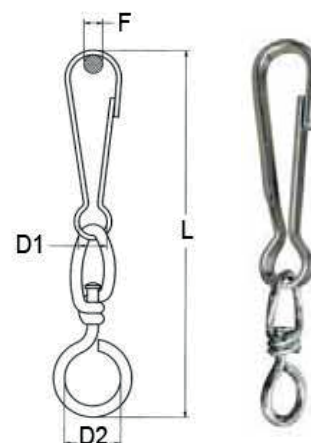

MOUSQUETONS FORME POIRE

Ne pas utiliser en levage !

Réf. 5263 / 5264

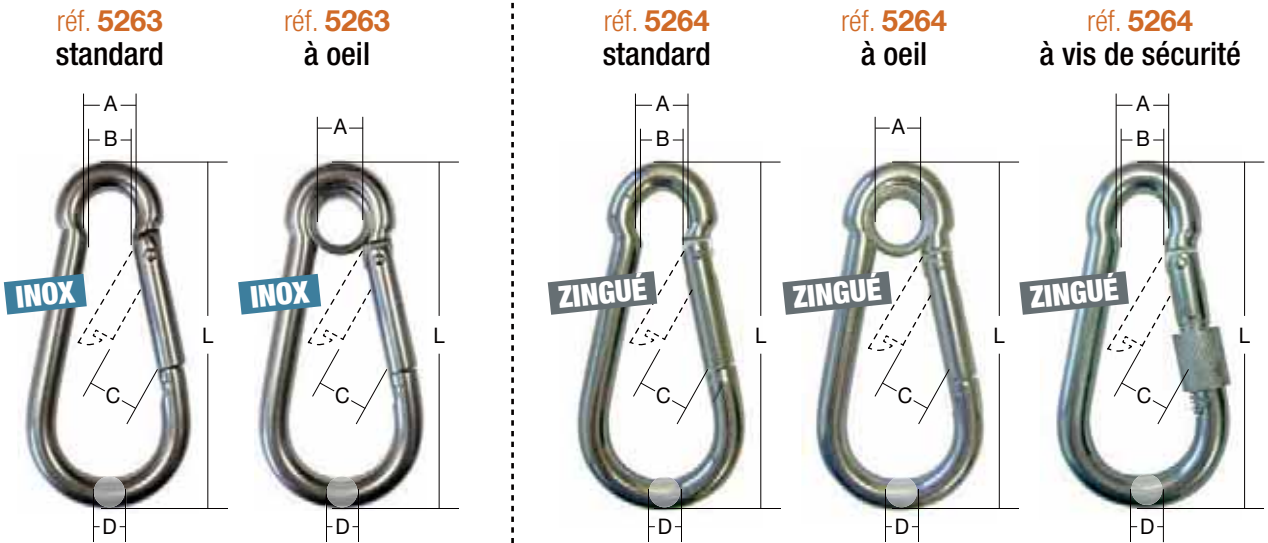

réf. 5263

INOX Aisi 316
Standard



CODE :	AA	A	B	C	D	E	F	G	H
D (mm)	4	5	6	7	8	10	11	12	13
A (mm)	6	8	9	10	12	15	19	20	23
B (mm)	5	6	7,5	8,5	9	10,5	15,5	14	18
C (mm)	6	7	8	9	11	13	16	21	22
L (mm)	40	50	60	70	80	100	120	140	160
Poids (kg)	0,009	0,02	0,03	0,05	0,07	0,13	0,19	0,27	0,36

réf. 5263

INOX Aisi 316
À oeil



CODE :	AAO	AO	BO	CO	DO	EO	FO	GO	HO
D (mm)	4	5	6	7	8	10	11	12	13
A (mm)	4,5	7	8	9	10,5	14	18	18	20
C (mm)	6	7	8	9	11	13	16	21	22
L (mm)	40	50	60	70	80	100	120	140	160
Poids (kg)	0,009	0,02	0,03	0,05	0,07	0,13	0,19	0,27	0,36

réf. 5264

ACIER ZINGUÉ
Standard



CODE :	A	B	C	D	E	F	G	H	I	J	K
D (mm)	4	5	6	7	8	9	10	11	12	13	14
A (mm)	7	8	9	10	12	12	15	18	20	22	22
B (mm)	5	7	7	9	11	11	12	14	16	20	20
C (mm)	6	7	8	9	10	10	13	15	22	28	30
L (mm)	40	50	60	70	80	90	100	120	140	160	180
Poids (kg)	0,006	0,008	0,016	0,026	0,044	0,064	0,093	0,125	0,135	0,25	0,35

réf. 5264

ACIER ZINGUÉ
À oeil



CODE :	AO	BO	CO	DO	EO	FO	GO	HO	IO	JO
D (mm)	4	5	6	7	8	9	10	11	12	13
A (mm)	6	7	8	8	9,5	11,5	12,5	12,5	15	19
C (mm)	6,5	7	8	8	9	9	12	18	19	30
L (mm)	40	50	60	70	80	90	100	120	140	160
Poids (kg)	0,01	0,02	0,03	0,04	0,07	0,09	0,13	0,19	0,21	0,37

réf. 5264

ACIER ZINGUÉ
À vis de sécurité



CODE :	CV	DV	EV	FV	GV	HV	IV	JV
D (mm)	6	7	8	9	10	11	12	13
A (mm)	10	11	13	13	16	19	20	22
B (mm)	7	8	9	10	11	12	14	16
C (mm)	6	7	8	8	10	15	17	25
L (mm)	60	70	80	90	100	120	140	160
Poids (kg)	0,028	0,043	0,066	0,092	0,129	0,186	0,256	0,354

MAILLONS RAPIDES

Réf. 5190 / 5191 / 5193

FABRIQUÉ EN FRANCE

Acier zingué ou INOX Aisi 316.
Coefficient de sécurité 5/1



Réf. 5190 : PETITE OUVERTURE

CODE ZINGUÉ	AAG	ABG	AG	BG	CG	DG	EG	FG *	GG	HG *	IG	JG	KG	LG	MG
CMU ZINGUÉ (kg)	35	50	100	180	280	400	550	700	900	1100	1500	2200	2900	3500	4000
CODE INOX	AAI	ABI	AI	BI	CI	DI	EII	FI	GI	HI	II	JI	KI	-	-
CMU INOX (kg)	100	160	220	280	450	650	900	1100	1400	1800	2500	3500	4500	-	-
Ø (mm)	2,5	3	3,5	4	5	6	7	8	9	10	12	14	16	18	20
A (mm)	7	8,5	10	11,5	13	14,5	16	17,5	19	20,5	23,5	26,5	29,5	32,5	35,5
B (mm)	21	25	29	31,5	39,5	45	52	58	62	69	80,5	93	108	121	137,5
C : ouverture (mm)	3,5	4	5	5,5	6,5	7,5	8,5	11	11	12	15	17	19	23	26
Poids (kg)	0,003	0,005	0,008	0,012	0,021	0,035	0,052	0,078	0,1	0,14	0,24	0,37	0,57	0,8	1,1

Réf. 5191 : GRANDE OUVERTURE

CODE ZINGUÉ	AAG	ABG	AG	BG	CG	DG	EG *	FG *	GG	HG *	IG	JG	KG	LG	MG
CMU ZINGUÉ (kg)	30	45	90	160	250	350	500	650	800	1000	1250	2000	2500	3000	3600
CODE INOX	AAI	ABI	AI	BI	CI	DI	EII	FI	GI	HI	II	JI	KI	-	-
CMU INOX (kg)	90	145	200	250	400	580	800	980	1250	1600	2200	3100	4000	-	-
Ø (mm)	2,5	3	3,5	4	5	6	7	8	9	10	12	14	16	18	20
A (mm)	7	8,5	10	11,5	13	14,5	16	17,5	19	20,5	23,5	26,5	29,5	32,5	35,5
B (mm)	28	33,5	39	45	52	58,5	65	72	77	85,5	100	114	129	140,5	158,5
C : ouverture (mm)	7	8,5	10	11,5	13	14,5	16	17,5	19	20,5	23,5	26,5	29,5	32,5	35,5
Poids (kg)	0,004	0,007	0,010	0,015	0,026	0,042	0,062	0,093	0,12	0,16	0,27	0,43	0,64	0,89	1,22

Réf. 5193 : DELTA

CODE ZINGUÉ	AG	BG	CG	DG	EG	FG *	GG	HG	IG	JG	KG	LG	MG
CMU ZINGUÉ (kg)	70	100	150	250	400	550	700	900	1100	1800	2200	2600	3000
CODE INOX	AI	BI	CI	DI	EI	FI	GI	HI	II	JI	KI	-	-
CMU INOX (kg)	150	200	325	450	625	770	980	1250	1750	2450	3150	-	-
Ø (mm)	3,5	4	5	6	7	8	9	10	12	14	16	18	20
A (mm)	24	27,5	30	35	37	40	42	46	51	57	61	66	72
B (mm)	29	32	38	44	49	57	60	67	80	95	106	119	136
C : ouverture (mm)	5	5,5	6,5	7,5	8,5	10	11	12	15	17	19	23	24
Poids ZINGUÉ (kg)	0,009	0,014	0,023	0,039	0,058	0,086	0,115	0,153	0,256	0,404	0,612	0,845	1,185
Poids INOX (kg)	0,010	0,014	0,024	0,040	0,059	0,088	0,115	0,156	0,262	0,414	0,627	-	-

* Homologué E.P.I. EN 362

PLAQUES DE MARQUAGE POUR ÉLINGUES

GRAVÉES À LA DEMANDE

Réf. 4300- alu / 2085- inox

CABLETTE GAINÉE à sertir au marteau

- Ø câble : 2 mm
- Ø gainé : 3,5 mm
- longueur : 225 mm



75 x 50 mm

Réf. 4300-24

POUR ÉLINGUES-CHAÎNE



Au-dela du Ø13, utiliser le clip-contrôle réf. 4300-27 pour fixer la plaque



Ø 70 mm / épaisseur 3 mm

pour élingues grade 80 1 brin

Réf. 4300-25-1

pour élingues grade 80 2, 3, 4 brins

Réf. 4300-26-2

POUR ÉLINGUES-CHAÎNE



Ø 62 mm / épaisseur 2,5 mm

pour élingues grade 100 1 brin

Réf. 4300-20

pour élingues grade 100 2, 3, 4 brins

Réf. 4300-21

POUR ÉLINGUES-CHAÎNE INOX



65 x 65 mm épaisseur 2,4 mm pour élingues INOX

Réf. 2085-24

ACCESSOIRES

CLIP CONTRÔLE POUR SUIVIS V.G.P

Réf. 4300-27

FACILITE VOS SUIVIS DE VGP. VISUALISEZ EN UN COUP D'OEIL SI VOS APPAREILS ET ACCESSOIRES DE LEVAGE ONT BIEN ÉTÉ CONTRÔLÉS !

Marqué de l'année en cours, une couleur différente chaque année. Marquages personnalisés possibles sur demande : Nom, n° de série

Clipsé verrouillé



CONDITIONNEMENT PAR 10 PIECES / MINIMUM DE COMMANDE : 50 PIÈCES

Couleur et référence article renouvelées chaque année (noir en 2026)

Code : NM
Noir gravé 2026

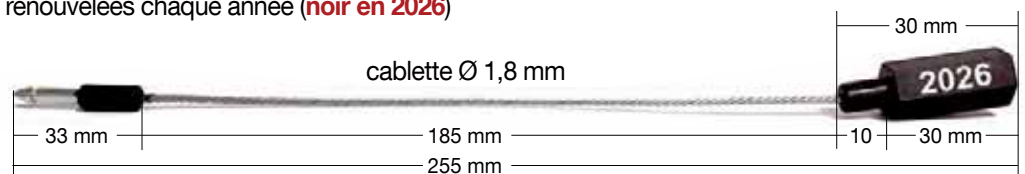

BAGUE PLASTIQUE RONDELLE DE REPÉRAGE

Réf. 4300-28 POUR LE REPÉRAGE DE VOS ÉLINGUES !

Diamètre total (mm)	24
Diamètre passage (mm)	13
Épaisseur (mm)	2,5

Polyéthylène (PE)

CONDITIONNEMENT PAR 100 PIECES
MINIMUM DE COMMANDE : 100 PIÈCES



Couleur rouge
Autres couleurs sur demande

PLAQUETTE DE MARQUAGE INSPECTION « SPÉCIALE E.P.I. »

Réf. 3618AY004 (plaquette) / 3618AY005 (pince)

Marquage dernière et prochaine vérification périodique par POINÇONNAGE sur calendrier



Pince 3618AY005



Plaquette 3618AY004

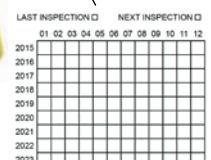

PINCE À TÔLE

Réf. 6090

Exemple d'utilisation

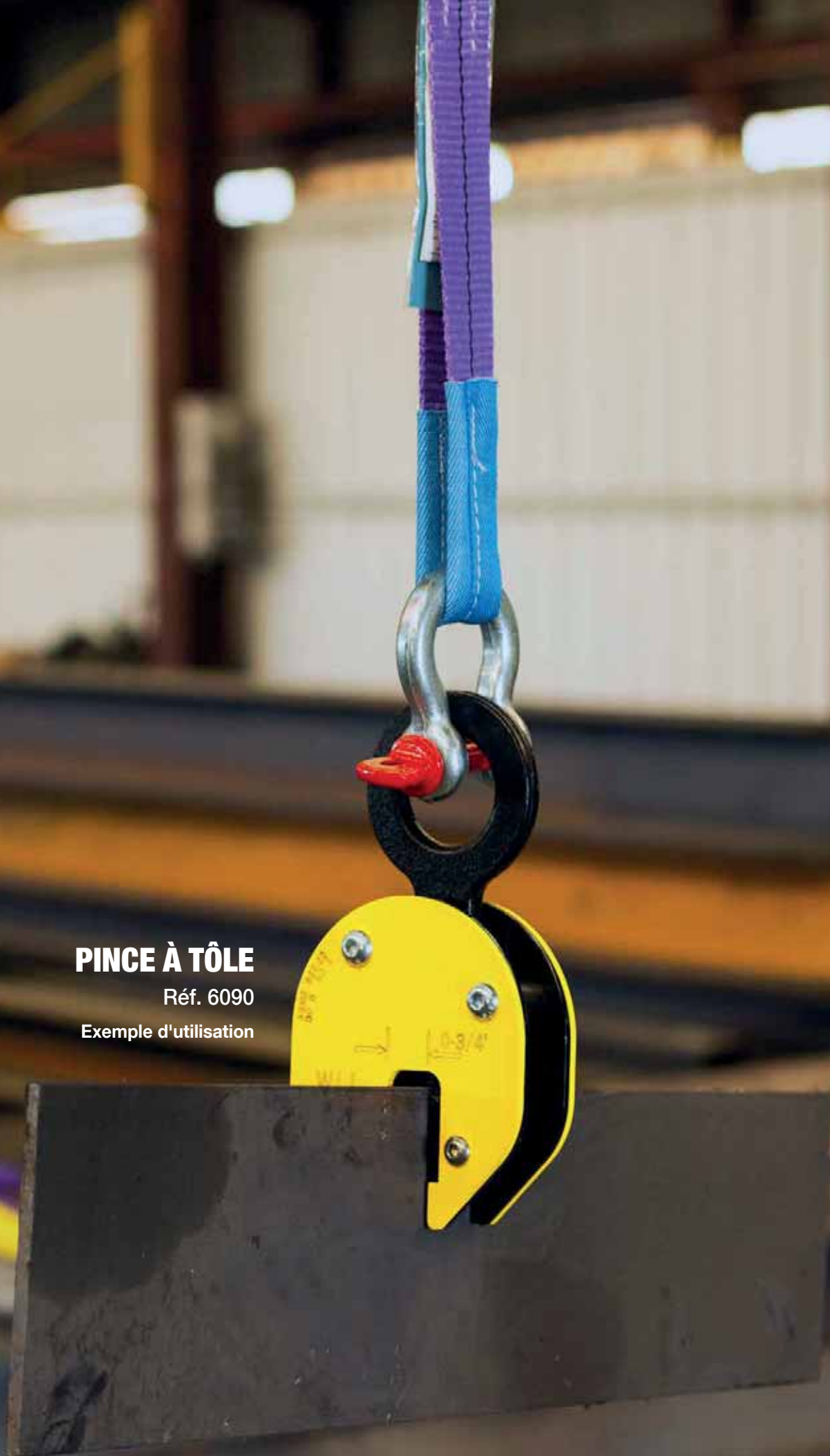

PINCES de levage



Pinces de levage 176 à 191

- Pinces pour tôles 176 à 180
- Pinces pour panneaux 180 à 181
- Pinces pour palplanches 181
- Pinces pour buses 182
- Pinces pour tubes, tuyaux et ronds 183
- Pinces pour fûts 184
- Pinces pour poutres 186
- Pinces pour poutrelles et profilés en H 186
- Pinces à serrage à vis 187
- Pinces pour éléments préfabriqués 188
- Pinces pour blocs et caisses 188
- Pinces pour blocs de pierres 188
- Pinces pour rails 189
- Pinces pour bordures 191



Croix de levage 182

Cé de levage 190

La **notice d'utilisation** doit être à la disposition de l'utilisateur final qui doit en prendre connaissance avant toute mise en service.
Caractéristiques produits publiées à titre indicatif susceptibles de modification sans préavis.
Informations techniques et consignes de sécurité : page 11.
Vérifications Générales Périodiques (VGP) : pages 338 à 339.

PINCES DE LEVAGE

PINCE A TOLE universelle « 92 » et « CZ »

réf. **6090**

Levage et manutention de tôles de grandes dimensions
(dureté maximum 300 brinell)

Prise de la tôle horizontale ou verticale ; levage et transport vertical



Modèles 92

charge **500 kg**

charges **de 500 kg à 3000 kg**

code **A05**
VERROUILLAGE AUTOMATIQUE !

codes **B15, C20, D30**
VERROUILLAGE MANUEL
Come et contre-came avec indicateur d'usure

Modèle CZ

charges **de 4000 kg à 20000 kg**

codes **E40 à K200**
VERROUILLAGE MANUEL

Modèle CZ

GRANDE OUVERTURE

Verrouillage de sécurité manuel !

Grande ouverture
codes **E40L à I120L**
VERROUILLAGE MANUEL

	Modèles 92			
CODE	A05 *	B15	C20	D30
C.M.U (kg)	500	1500	2000	3000
Capacité mini (Kg)	50	150	200	300
Z Ouverture (mm)	0-16	0-20	0-32	0-32
A (mm)	99	126	192	192
B (mm)	195	225	312	312
C (mm)	29	50	80	80
D (mm)	33	49	75	75
E (mm)	47	70	96	96
F (mm)	50	82	100	100
G (mm)	48	55	81	81
H (mm)	11	13	20	30
i (mm)	15	20	24	30
J (mm)	66	77	117	117
Poids (kg)	1,5	3	8	10

	Modèles CZ			
CODE	E40	F60	G80	H100
C.M.U (kg)	4000	6000	8000	10000
Capacité mini (Kg)	480	720	960	1500
Z Ouverture (mm)	0-32	0-50	0-50	0-50
A (mm)	197	293	293	293
B (mm)	371	484	492	545
C (mm)	80	89	89	110
D (mm)	68	95	95	95
E (mm)	93	143	143	143
F (mm)	129	129	129	139
G (mm)	94	115	115	125
H (mm)	20	25	25	25
i (mm)	30	35	42	45
J (mm)	129	198	198	198
Poids (kg)	12	21	26	30

	Grande ouverture (CZ)			
CODE	E40L	F60L	G80L	H100L
C.M.U (kg)	4000	6000	8000	10000
Capacité mini (Kg)	480	720	960	1500
Z Ouverture (mm)	30-60	50-100	50-100	50-100
A (mm)	228	362	362	362
B (mm)	390	524	524	545
C (mm)	80	89	89	110
D (mm)	68	95	114	114
E (mm)	93	143	143	143
F (mm)	129	129	129	139
G (mm)	94	115	115	125
H (mm)	20	25	25	25
i (mm)	30	35	42	45
J (mm)	160	267	248	248
Poids (kg)	18	28	32	37

* Code A05 : Pince équipée d'un système de verrouillage automatique !

Mors en acier haute dureté pour un pincement optimal !

Avec un palonnier, utiliser 2 pinces

PINCE A TOLE multi-positions « CX » et « CY »

réf. **6091**

Levage vertical de tôles prises dans toutes les positions (dureté maximum 300 brinell)
Utilisation avec un palonnier ou une élingue



MODÈLE CX

MULTI-POSITIONS !

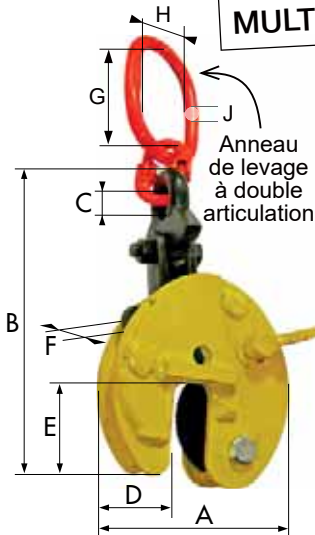

Fortes charges et prise latérale



MODÈLE CY

MULTI-POSITIONS !

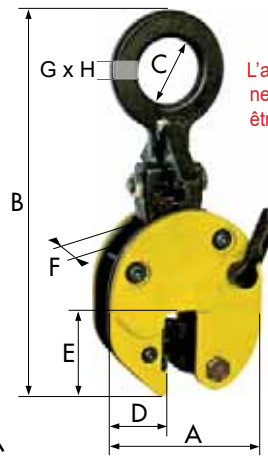

L'angle de tête ne doit jamais être supérieur à 90°



Les plaques longues peuvent être levées ou transportées avec 2 pinces sur une élingue 2 brins.

Modèle CX - Fortes charges / prise latérale

CODE	A11	C31	D61	D62	E81	E82	F101	F102
C.M.U (kg)	1500	3000	6000	6000	8000	8000	10000	10000
Capacité Mini (Kg)	225	450	1200	1200	1600	1600	2000	2000
ouverture (mm)	0-20	0-32	0-50	50-100	0-50	50-100	0-50	50-100
A (mm)	140	197	292	367	292	367	360	446
B (mm)	399	515	737	785	737	785	903	921
C (mm)	63	67	95	98	98	98	110	112
D (mm)	48	68	95	115	95	115	125	168
E (mm)	70	93	143	143	143	143	162	162
F (mm)	57	81	137	135	136	136	170	170
G (mm)	125	138	176	180	176	180	195	195
H (mm)	63	67	95	98	98	98	110	112
J (mm)	12,5	19	28	28	28	28	33	33
poids (kg)	7	12	38	48	39	51	61	76

Modèle CY

CODE	A10	B20	C30
C.M.U (kg)	1000	2000	3000
Capacité Mini (kg)	200	400	600
ouverture (mm)	0-20	0-32	0-32
A (mm)	126	192	192
B (mm)	270	382	382
C (mm)	50	80	80
D (mm)	49	75	75
E (mm)	70	96	96
F (mm)	95	132	132
G (mm)	23	30	30
H (mm)	12	20	20
J (mm)	-	-	-
poids (kg)	4,6	14	14

PINCE A TOLE de surface fragile

réf. **6095**

- Conçue pour soulever, tourner et transporter des tôles dont la surface doit être préservée de toute trace de marquage, par exemple en acier inox, bois ou aluminium
- Utilisable aussi pour les tôles de surfaces extrêmement dures

CODE	A05	C15
C.M.U (kg)	500	1500
Capacité mini (kg)	25	180
ouverture (mm)	0-10	0-20
A (mm)	127	215
B (mm)	200	345
C (mm)	50	85
D (mm)	52	75
E (mm)	69	135
F (mm)	86,5	131
G (mm)	76	118
H (mm)	13	20
K (mm)	20	24
poids (kg)	3,5	12

Pour assurer un transport en toute sécurité, la surface de la charge doit être exempte d'huile, de graisse ou de tout autre liquide.

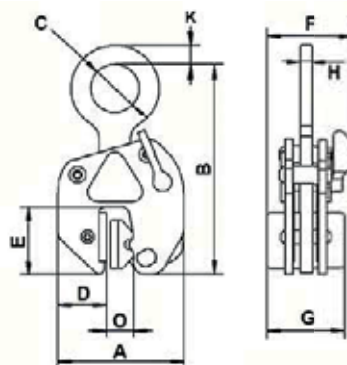

PINCE A TOLE Position horizontale

réf. **6094**

UTILISATION PAR PAIRE OBLIGATOIRE
avec une élingue 2 brins ou un palonnier

1 PAIRE DE PINCES

Levage avec une élingue 2 brins,
pour tôles de petites dimensions

tôle < 1500mm = 1 paire



2 PAIRES DE PINCES

Levage avec un palonnier
et 2 élingues 2 brins, pour tôles de
grandes dimensions

grande tôle = 2 paires + 1 palonnier

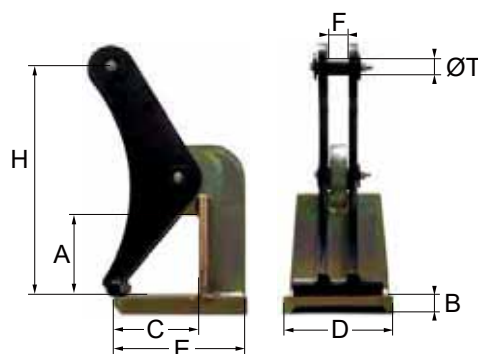

VENDUES UNIQUEMENT PAR PAIRE !

CODE	A	B	C	D	E	F	G	H	I	J	K	L
CMU paire (kg)	1000	1000	2000	2000	3000	3000	4000	4000	5000	5000	8000	10000
A ouverture mini / maxi (mm)	0-60	0-120	0-60	0-120	0-60	0-150	0-60	0-150	0-60	0-150	0-150	0-150
B (mm)	12	12	15	15	20	20	25	25	25	25	30	35
C (mm)	80	120	100	120	100	150	110	150	120	150	150	150
D (mm)	90	140	120	180	120	180	120	180	150	190	200	210
E (mm)	120	170	155	175	160	220	180	225	290	230	235	240
F (mm)	18	-	20	17	23	23	24	24	36	36	36	43
H (mm)	157	281	162	267	170	367	182	373	188	383	405	409
ØT (mm)	12	12	16	16	20	20	20	20	20	24	30	40
Poids paire (kg)	6,6	13,4	10	17	15	32	18,6	38	28	50	64	86



CODE RÉGLABLE	DR	FR	JR	LR
CMU paire (kg)	2000	3000	5000	10000
A ouverture mini / maxi (mm)	0-300	0-300	5-300	0-300
B (mm)	20	25	30	35
C (mm)	225	230	240	230
D (mm)	180	200	220	250
E (mm)	290	305	320	350
F (mm)	17	21	34	43
H (mm)	442	509	503	518
ØT (mm)	16	20	24	40
Poids paire (kg)	36	56	85	136

PINCE A TOLE de surfaces fragiles « RH » - levage horizontal

réf. **6105**

Levage de tôles horizontales à surface fragile ou polie

Utilisation obligatoire avec une élingue 2 brins ou un palonnier !

TÔLES À SURFACES FRAGILES !



1 PAIRE DE PINCES

Levage avec une élingue 2 brins, pour les tôles de faibles dimensions

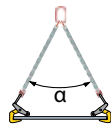

petite tôle = 1 paire

Angle α mini 45°
Angle α maxi 90°

2 PAIRES DE PINCES

Levage avec un palonnier et 2 élingues 2 brins, pour les tôles de grandes dimensions



grande tôle = 2 paires + 1 palonnier

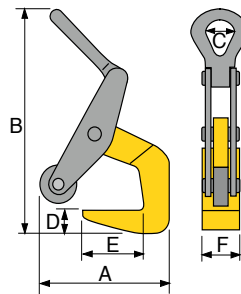

UTILISABLE UNIQUEMENT PAR PAIRE !

CODE	A15	B25	C35	E50
C.M.U par paire (kg)	1500	2500	3500	5000
ouverture (mm)	5-60	10-70	10-80	10-102
A (mm)	105	130	162	170
B (mm)	272	353	393	470
C (mm)	50	64	64	89
D (mm)	22	38	48	45
E (mm)	84	72	120	130
F (mm)	100	100	100	120
pois par paire (kg)	12	21	28	72

- L'angle de tête d'élingage ne doit pas être supérieur à 90° !
- Ne jamais lever plus d'une tôle ou d'un paquet de tôles cerclées à la fois !

PINCES

PINCE A TOLE à came inversée « THK » - levage horizontal

réf. **6107**

Levage de tôles horizontales de faible épaisseur susceptibles de fléchir (dureté maximum 300 brinell)

Utilisation obligatoire avec une élingue 2 brins ou un palonnier !

SPÉCIALE TÔLES DE FAIBLE ÉPAISSEUR !



Came inversée : permet le levage d'une tôle fine dont la flexion au levage entraînerait la chute avec des pinces traditionnelles

1 PAIRE DE PINCES

Levage avec une élingue 2 brins, pour les tôles de faibles dimensions

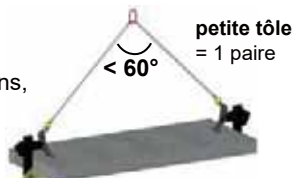

petite tôle = 1 paire

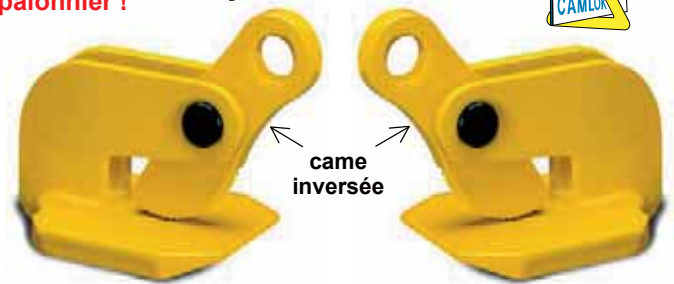

UTILISABLE UNIQUEMENT PAR PAIRE !

2 PAIRES DE PINCES

Levage avec un palonnier et 2 élingues 2 brins, pour les tôles de grandes dimensions

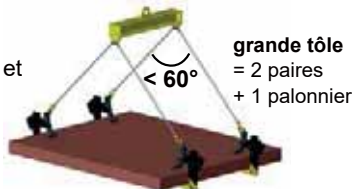

grande tôle = 2 paires + 1 palonnier

charge de 750 kg à 9000 kg

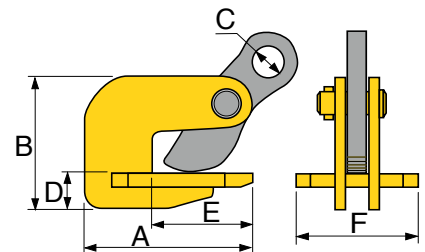

- L'angle de tête d'élingage ne doit pas être supérieur à 60° !
- Ne jamais lever plus d'une tôle à la fois !

CODE	A	B	C	D	E	F
C.M.U par paire (kg)	750	1500	3000	4500	6000	9000
Capacité de levage mini (kg)	40	75	150	225	300	450
ouverture (mm)	0-25	0-35	0-35	0-45	0-60	0-60
A (mm)	118	140	168	183	214	223
B (mm)	81	102	119	155	176	188
C (mm)	20	25	30	30	35	40
D (mm)	12	15	20	25	20	20
E (mm)	72	80	93	103	124	113
F (mm)	86	102	110	122	122	140
pois par paire (kg)	6	12	22	32	46	70



PINCE A TOLE & PANNEAU de surface fragile - Grande ouverture « TSB » réf. 6109

Levage vertical de tôles ou de panneaux d'agglomérés à surfaces fragiles

Mâchoires parallèles interchangeable, revêtues de caoutchouc très résistant à l'abrasion

La liaison entre la came et l'anneau de tête de la pince est assurée par une chaîne pour une très grande souplesse d'utilisation.

CODE	B	C
C.M.U (kg)	750	1250
Capacité mini (kg)	40	125
ouverture (mm)	0-65	0-65
A (mm)	270	270
B (mm)	260	260
C (mm)	75	75
D (mm)	65	65
E (mm)	128	128
poids (kg)	9	12

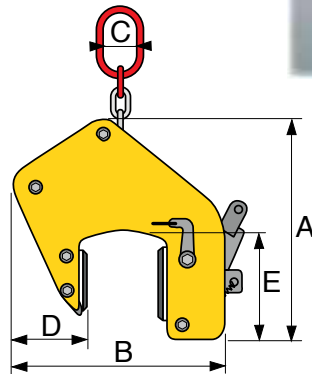

GRANDE CAPACITÉ D'OUVERTURE !



SPÉCIALE TÔLES DE SURFACES FRAGILES



Blocage de sécurité

Mâchoires parallèles à grande surface de préhension

PINCE A TOLE Grande ouverture « TAG »

réf. 6110

Levage vertical de pièces nécessitant une grande ouverture de la pince

Utilisation en chaudronnerie pour le levage et le transport de grands ensembles mécano-soudés ou préfabriqués.

La liaison entre la came et l'anneau de tête de la pince est assurée par une chaîne de liaison pour une très grande souplesse d'utilisation.

CODE	CHAÎNE À MAILLONS							
	ATH	BTH	CTH	DTH	ETH	FTH	GTH	HTH
C.M.U (kg)	350	350	750	750	1250	1250	2000	2000
Capacité mini (kg)	50	50	75	75	125	125	200	200
ouverture (mm)	0-100	90-200	0-100	90-200	0-100	90-200	0-100	90-200
A (mm)	259	434	259	434	289	434	415	515
B (mm)	550	760	550	760	570	760	571	750
D (mm)	85	120	85	120	85	120	105	160
E (mm)	128	195	128	195	128	195	135	195
poids (kg)	9	14	9	15	15	26	22	30

CODE	CHAÎNE À ROULEAUX	
	ITH	JTH
C.M.U (kg)	3000	5000
Capacité mini (kg)	350	600
ouverture (mm)	5-90	5-90
A (mm)	290	290
B (mm)	570	570
D (mm)	91	91
E (mm)	136	136
poids (kg)	26	30

GRANDE CAPACITÉ D'OUVERTURE !



charge de 350 kg à 10000 kg



Effort de serrage accru grâce à la tension de la chaîne !

Levier pour ouverture rapide des mâchoires

PINCE À PANNEAUX BÉTON, PLAQUES DE SOUBASSEMENT ET MURS PRÉFABRIQUÉS

réf. **6108**

+ L'opérateur n'a plus besoin de tenir la pince en position lors du levage pour éviter qu'elle ne se place en biais !

+ **SIMPLE D'UTILISATION !** Ne demande pas de réglage quant à l'épaisseur de la pièce à lever.

Système de serrage permettant le maintien de la pince en position sur la charge pendant le levage mais aussi AVANT et APRÈS la manutention.

Chaîne de charge longueur 400 mm : sa position centrale assure la verticalité du panneau pour la bonne coulisse entre les poteaux !

CODE	A
C.M.U (kg)	150
ouverture mini (mm)	20
ouverture maxi (mm)	80
Longueur chaîne (mm)	400
poids (kg)	5



ENCOMBREMENT : 260 x 250 x 60 mm



PINCE POUR PALPLANCHES « CP »

Préhension et mise en place des palplanches pour travaux d'étalement
Remplace avantageusement les manilles pour palplanches grâce au système de déverrouillage à distance, supprimant ainsi les longs et pénibles désaccouplements des manilles traditionnelles !

Ces pinces ne sont pas conçues pour l'arrachage des palplanches et ne doivent en aucun cas être utilisées à cette fin.

CODE	B15	C30	F60
C.M.U (kg)	2000	3000	5500
A (mm)	228	228	228
B (mm)	20	26	35
C (mm)	50	63	89
D (mm)	20	30	30
E (mm)	337	344	304
F - fermée (mm)	200	210	225
poids (kg)	19	23	33

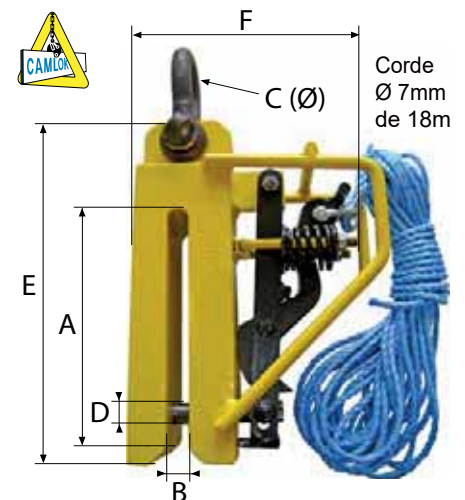

PINCE POUR PANNEAUX « TPZ »



Levage et manutention verticalement de panneaux en bois, agglomérés, PVC, plaques de plâtre ...

CODE	A04
C.M.U (kg)	400
Capacité Mini (kg)	20
ouverture mini (mm)	5
ouverture maxi (mm)	55
poids (kg)	8

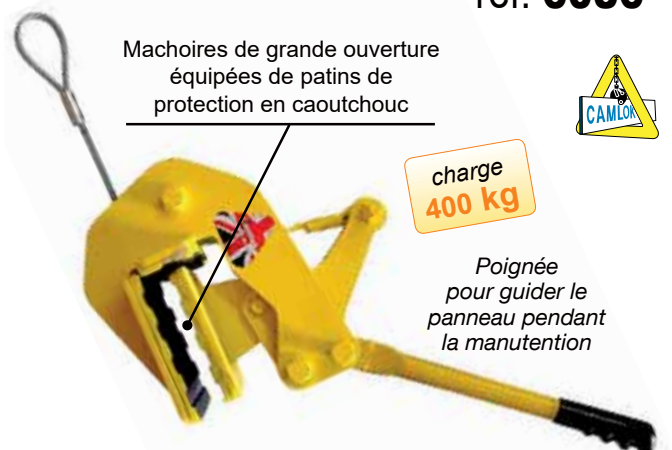

PINCE LEVE-BUSES / REGARDS BETON - Montage en élingue-chaîne réf. 6096

Levage et transport vertical de buses et regards béton
Coefficient de sécurité : 1/3

LEVAC
PRODUCTION

Poignée de manutention

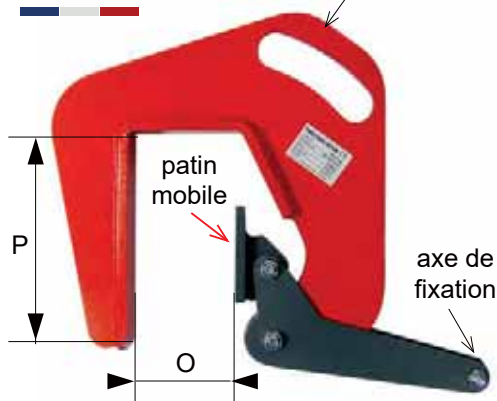

POUR MONTAGE ÉLINGUE-CHAÎNE « LÈVE-BUSES »
réf. 4391

LEVAC
Production

réf élingue	4391A	4391B
C.M.U (kg)	2000	3500
O mini/maxi (mm)	60-120	120-180
L (mm)	1500	1600
nombre de brins	3	3
poids élingue (kg)	34	65

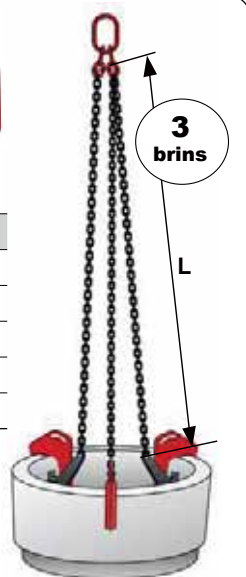

Détail
PAGE
81

CODE	A	B
C.M.U (kg)	660	1200
O ouverture (mm)	60-120	120-180
P profondeur des mâchoires (mm)	220	240
Poids (kg)	10	19

PINCE LEVE-BUSES / REGARDS BETON - CMU 1000 KG réf. 6096

Levage et transport vertical de buses et regards béton
Coefficient de sécurité : 1/3

Construction acier anti-torsion



CODE	K
C.M.U (kg)	1000
Serrage mini (mm)	40
Serrage maxi (mm)	170
Diamètre maxi des buses (mm)	1000
poids (kg)	46



Machoières de serrage en caoutchouc pour un maintien optimal de la charge !

CROIX DE LEVAGE pour cône en béton réf. 6096Y

CROIX DE LEVAGE POUR CÔNE EN BÉTON
avec suspension par anneau simple selon DIN 15401

LEVAC
PRODUCTION

CODE	A	B
C.M.U (kg)	500	1000
longueur totale (mm)	320	320
largeur totale (mm)	690	690
poids (kg)	10	12



MANIPULATION AISÉE et POIDS RÉDUIT

Écartes minimales possibles / Autres modèles sur demande

PINCE LEVE-TUYAUX

réf. **6097**

Utilisation par paire uniquement ou en « 2 fois 2 pinces » avec palonnier et élingue câble ou chaîne

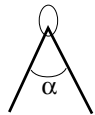

IMPORTANT :
l'angle α de tête d'élingue doit être compris entre 60° et 90°

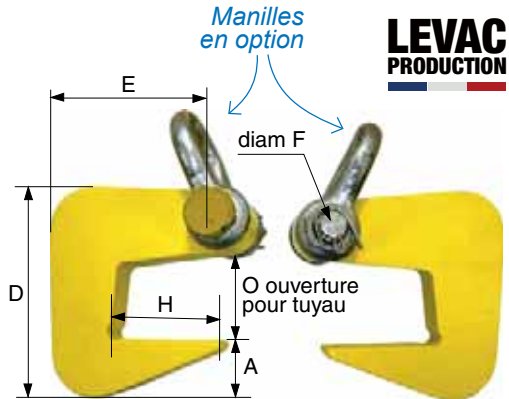

LEVAC PRODUCTION

CODE	A20LB	B40LB	C60LB	D80LB	E100LB
C.M.U (par paire) Kg	2000	4000	6000	8000	10000
O épaisseur maxi tuyau	40mm	50mm	60mm	70mm	80mm
A (mm)	35	40	51	55	69
H (mm)	62	77	90	105	115
épaisseur rochet (mm)	20	30	30	40	40
D (mm)	116	142	173	190	221
E (mm)	102	125	152	172	195
F (mm)	16,3	24,3	28,3	30,3	30,3
poids paire (kg)	4	6	10	16	20
Manilles en option, ref :	5211E	5211G	5211G	5211I	5211I

UTILISABLE UNIQUEMENT PAR PAIRE !

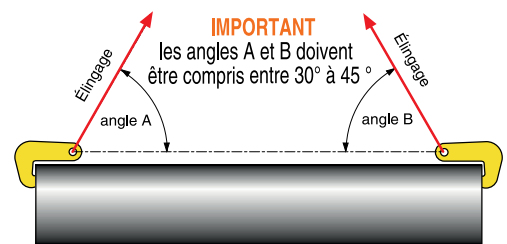

PINCE LEVE-TUBES & TUYAUX « avec protections »

réf. **6097RHM**

Utilisation par paire uniquement ou en « 2 fois 2 pinces » avec palonnier et élingue-câble ou chaîne

CODE	01	02	03	05
C.M.U (kg)	1000	2000	3000	5000
A (mm)	120	120	120	120
H (mm)	150	200	250	100
Poids unitaire (kg)	9	11	16	13

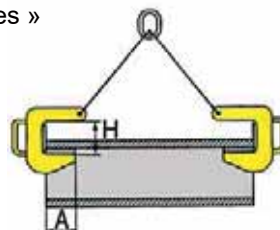

VENDUE UNIQUEMENT PAR PAIRE !

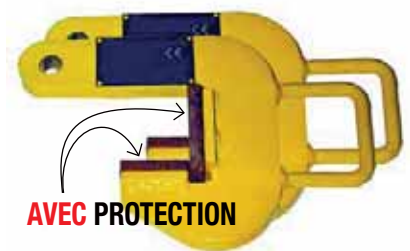

LEVAC PRODUCTION

Écartes minimales possibles / Autres modèles sur demande

PINCE POUR RONDS & TUBES

réf. **6111**

Levage de tubes, barres, bobines, et autres charges cylindriques

CODE	RG05	RG15	RG30	RG40
C.M.U (kg)	500	1000	2000	3000
A mini (mm)	50	100	200	250
A maxi (mm)	100	200	350	450
B maxi (mm)	276	492	836	1164
D (mm)	50	60	70	90
H mini (mm)	280	365	590	770
H maxi (mm)	360	560	900	1180
Epaisseur mors (mm)	62	62	51	58
poids (kg)	5	9	32	55

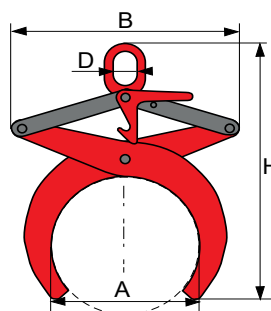

LEVAC PRODUCTION

PINCE LEVE-FUTS - levage vertical

réf. **6112**

Levage vertical de fûts métalliques à l'aide d'un palan, d'une grue, etc... Construction mécano-soudée

LEVAC
PRODUCTION

CODE	A	B
CMU (kg)	500	500
diamètre fût mini-maxi (mm)	400-500	500-600
H (mm)	335	350
L (mm)	690	790
T (mm)	50	50
poids (kg)	12	14

Verrouillage semi-automatique par auto-serrage

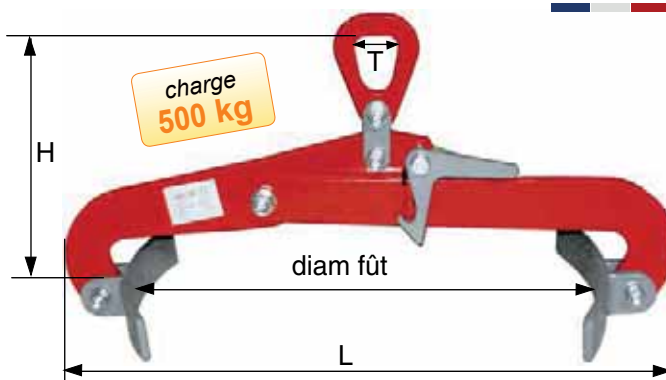
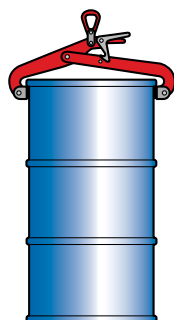

PINCE LEVE-FUTS - levage horizontal

réf. **6113**

Levage horizontal de fûts à l'aide d'un palan, d'une grue, etc...

Construction mécano-soudée

LEVAC
PRODUCTION

CODE	B
CMU (kg)	500
diamètre fût mini-maxi (mm)	450 à 920
H (mm)	220
L (mm)	1060
T (mm)	50
poids (kg)	8

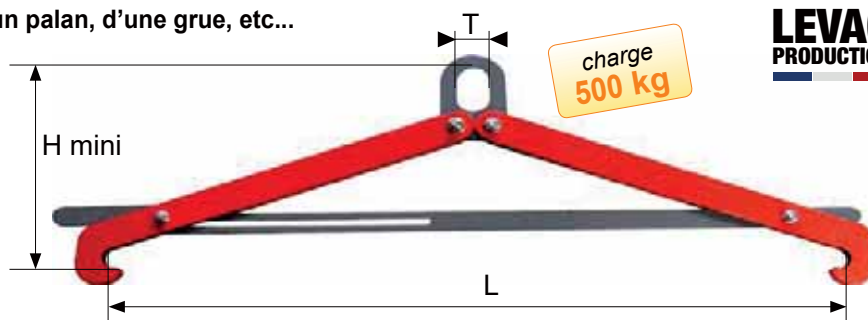

Verrouillage semi-automatique par auto-serrage



LEVAGE HORIZONTAL

Fûts métalliques ou plastiques type MAUSER « L RING »

PINCE LEVE-FUTS - levage vertical - Prise latérale

réf. **6115**

Levage de fûts à rebord de 215 à 220 litres (Ø600mm)

LEVAC
PRODUCTION

**TRÈS MANIABLE ET LÉGÈRE !
UTILISATION EN BATTERIE
AVEC UN PALONNIER !**

CODE	A
CMU (kg)	500
J (mm)	50
A (mm)	330
C (mm)	145
poids (kg)	9

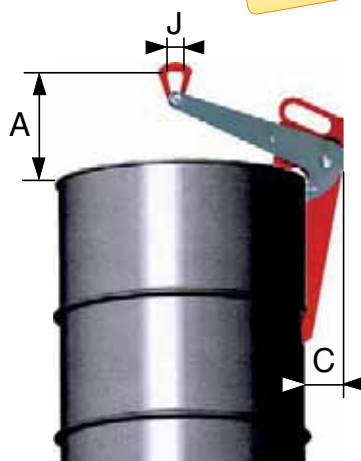

PRISE LATÉRALE

Verrouillage de sécurité automatique !





PINCE LÈVE-FÛT

Réf. 6112

Exemple d'utilisation



PINCE LEVE-POUTRELLES & PROFILÉS

réf. **61242**

Levage de profilés et poutrelles

Utilisation par paire avec palonnier

! LEVAGE VERTICAL IMPÉRATIF ET RETOURNEMENT DE CHARGE INTERDIT !

LEVAC
PRODUCTION

CODE	A	B	C	D
C.M.U (kg)	1100	2100	3200	4000
A maxi (mm)	200	300	300	300
L maxi (mm)	340	510	510	550
B (mm)	110	150	175	175
D (mm)	50	70	70	90
E (mm)	23	34	45	45
H (mm)	290	430	430	520
poids (kg)	5,2	14,8	19,8	25

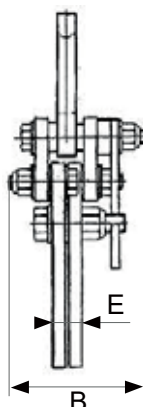

charge de 1100 kg à 4000 kg

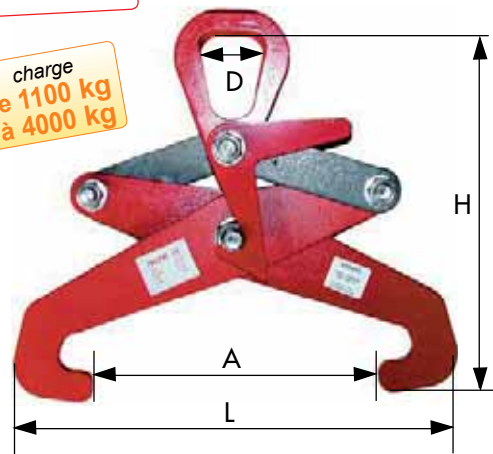

PINCE POUR POUTRES en « I »

réf. **61242-PG**

Pince pour la manutention de poutre en "I"

Manipulation aisée grâce au levier de maintien de l'ouverture

LEVAC
PRODUCTION

CODE	5
C.M.U (kg)	5000
A mini/maxi (mm)	220/310
H maxi (mm)	695
h x b anneau (mm)	150x80
Poids (kg)	32

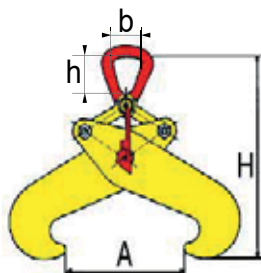

Écartes minimales possibles / Autres modèles sur demande

PINCE LEVE-POUTRELLES & PROFILÉS - Rebords à l'horizontale « TTG » réf. 6098

Levage de poutrelles : rebords placés à l'horizontale (I)

UTILISATION : unitairement ou par paire :
les pinces devant se faire face

CODE	B15	C30	D45	E75
C.M.U (kg)	1500	3000	4500	7500
Capacité mini (kg)	75	150	450	750
ouverture (mm)	0-30	0-35	0-40	0-45
A (mm)	225	275	300	355
B (mm)	142	180	195	222
C (mm)	70	80	84	105
D (mm)	45	56	60	65
E (mm)	70	70	75	90
F (mm)	106	120	125	147
poids (kg)	5,5	11	14,5	28



Levier de verrouillage (blocage de sécurité)

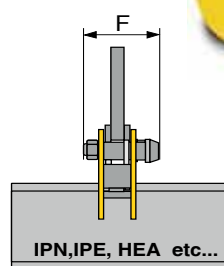
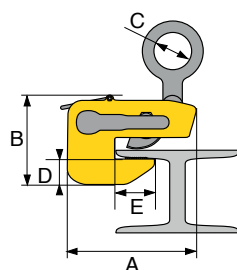

PINCE POUR PROFILÉS en H « CG » (rebords à l'horizontale)

réf. **6102**

Levage de profilés en H : prise sur les rebords placés à l'horizontale **(I)**

Dépose au sol du profilé H pour stockage : âme perpendiculaire ou parallèle au sol

CODE	B20
C.M.U (kg)	2000
Capacité mini (kg)	200
ouverture (mm)	0-32
A x B (mm)	290 x 465
C (mm)	80
D (mm)	100
E (mm)	159
F (mm)	60
poids (kg)	14

Utilisation :
unitairement
ou paire avec
un palonnier

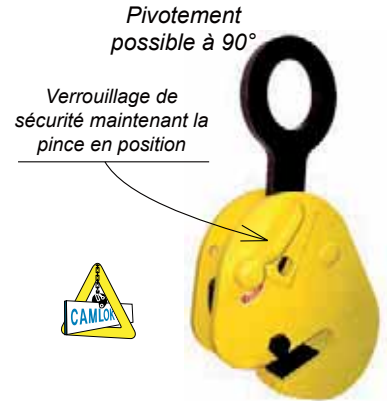
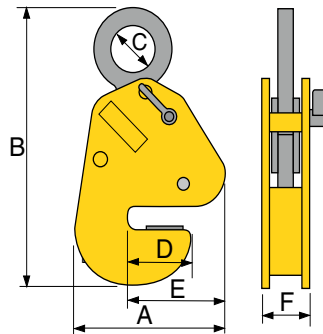

PINCE POUR PROFILÉS en H « TTR » (rebords à la verticale)

réf. **6103**

Levage de profilés en H : prise sur les rebords placés à la verticale **(H)**

Utilisation : unitairement / par paire / avec un palonnier

Dépose au sol du profilé en H pour stockage : âme parallèle au sol, rebords à la verticale

CODE	A075	B15	C30
C.M.U (kg)	750	1500	3000
Capacité mini (kg)	100	200	400
ouverture (mm)	5-16	5-25	5-28
A x B (mm)	132 x 190	175 x 190	193 x 280
C (mm)	50	71	80
D (mm)	43	57	63
E (mm)	65	77	81
F (mm)	85	100	120
poids (kg)	3,5	10	12

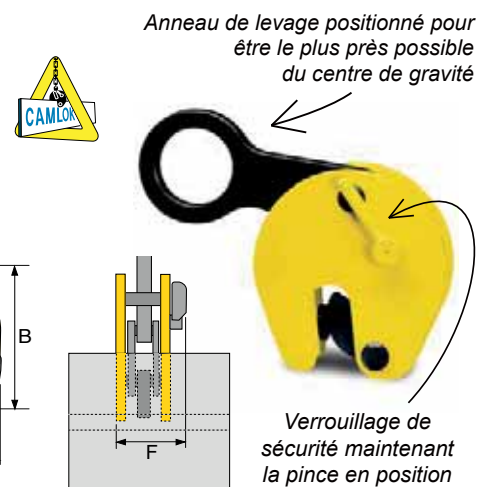
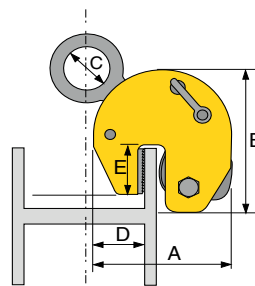

PINCE DE LEVAGE & TRACTION à serrage à vis « TSZ »

réf. **6120**

Transport de pièces acier d'usinage et de laminage* autorisant la traction sur 2 axes différents !

Peut être utilisée avec palan à levier.

Système de serrage manuel spécifique qui évite que l'axe de traction soit modifié.

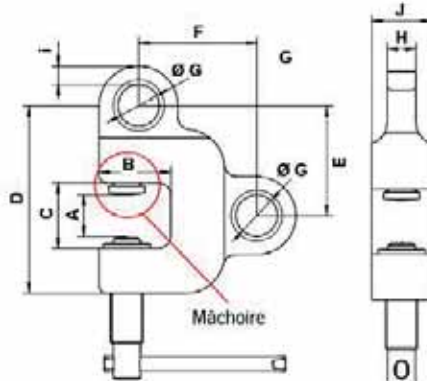

charge de 500 kg à 7500 kg



CODE	A05	B15	C30	D50	E75
C.M.U (kg)	500	1500	3000	5000	7500
ouverture (mm)	0-28	0-35	0-35	0-40	0-40
B (mm)	43	60	67	85	92
C (mm)	45	55	65	75	75
D (mm)	125	158	195	230	240
E (mm)	72	93	114	133	143
F (mm)	83	99	120	150	162
G (mm)	26	35	46	55	65
H (mm)	16	24	34	40	50
I (mm)	12	16	17	18	23
J (mm)	35	50	60	75	80
poids (kg)	3	5	9	16	21

* Dureté maximum de la surface de charge : 30 HRC / 300 brinell



PINCES DE LEVAGE

PINCE pour ÉLÉMENTS PRÉFABRIQUÉS & BLOCS BETON / PIERRES réf. 6119K

Transport et pose d'éléments en béton préfabriqués, de pierres, de bordures etc...

CODE	K01	K015	K025
C.M.U en kg	900	1500	2500
ouverture MINI (mm)	50	0	0
ouverture MAXI (mm)	520	750	750
profondeur en mm	170	260	260
longueur en mm	420	420	420
poids en kg	56	88	114



PINCE LEVE-BLOCS & CAISSES « TBG »

Adaptée au transport de charges à parois parallèles pouvant supporter une pression de contact 2 fois supérieure à leur charge

Mâchoires équipées de protection caoutchouc d'une dureté élevée.

Positionner la pince à proximité du centre de gravité de la charge à soulever

La surface de la charge à lever doit être exempte d'huile et de graisse.



charge de 200 kg à 1000 kg

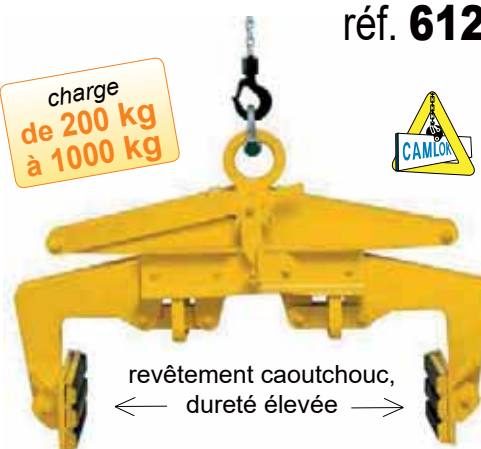

CODE	AG	BG	CG	DG
C.M.U (kg)	200	300	500	1000
Ouverture : prise (mm)	200-500	400-700	600-900	800-1100
A (mm)	1040	1040	1120	1320
B (mm)	390-840	390-840	390-840	390-840
C (mm)	275	275	275	275
D x E (mm)	160 x 300	160 x 300	160 x 300	160 x 300
F (mm)	35	35	35	35
G (mm)	20	20	20	20
poids (kg)	49	52	55	72

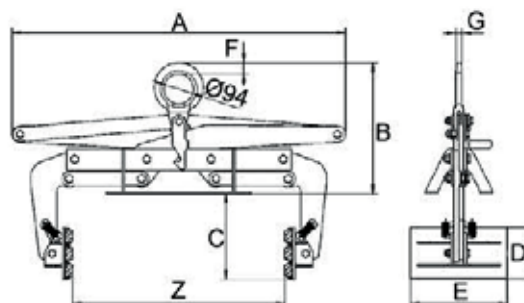

PINCE LEVE-BLOCS DE PIERRES / ROCHES

Construction en tube d'acier robuste

Transport manuel (ou par cric) de petites pierres de formes irrégulières (fragments de roches) ou de pierres de taille

CODE	S
Charge admissible (kg)	200
A (mm)	0 - 650
B (mm)	400
C (mm)	400 - 850
H (mm)	500
Poids (kg)	20



charge 200 kg

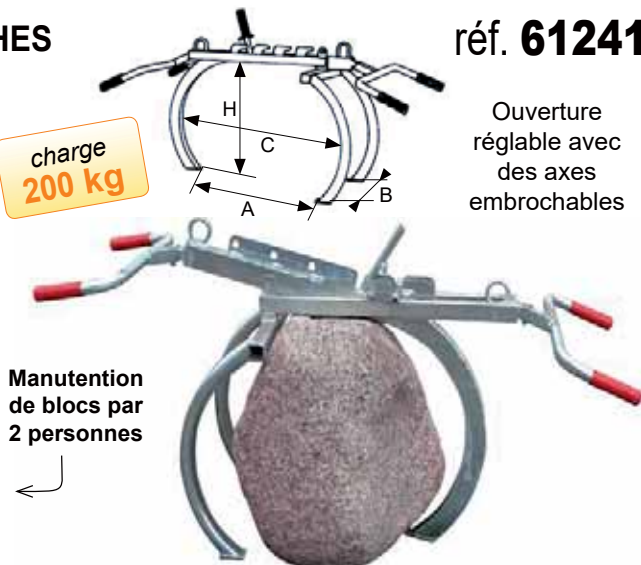

Manutention de blocs par 2 personnes

PINCE LEVE-BLOCS BETON

réf. **61241**

Levage de blocs rigides à face parallèles (pierre, béton, acier, aluminium...). Blocs à surfaces non-grasses



! LEVAGE VERTICAL IMPÉRATIF ET RETOURNEMENT DE CHARGE INTERDIT !

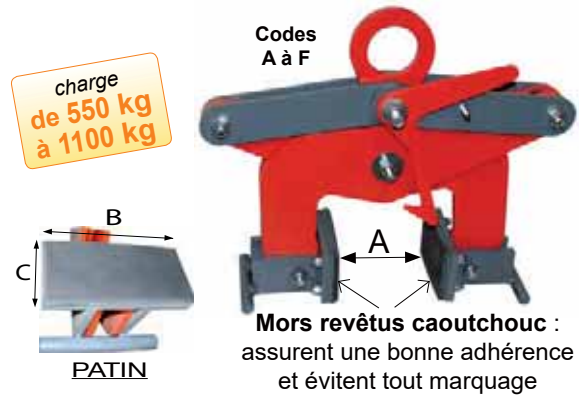

CODE	A	B	C	D	E	F
CMU (kg)	550	550	550	1100	1100	1100
A mini (mm)	20	100	240	50	200	500
A maxi (mm)	100	250	500	200	500	800
B (mm)	120	150	150	200	200	200
C (mm)	70	70	70	100	100	100
pois (kg)	18	29	35	43	46	65

PINCE POUR RAILS

réf. **6099**

Levage de rails de chemin de fer

- S'adapte à la plupart des profilés de rails
- Largeur réduite permettant la prise lorsque les rails sont côte à côte
- Verrouillage sur le rail par un levier actionné par ressort
- Utilisation recommandée avec un palonnier pour les grandes longueurs de rails

Modèle CR

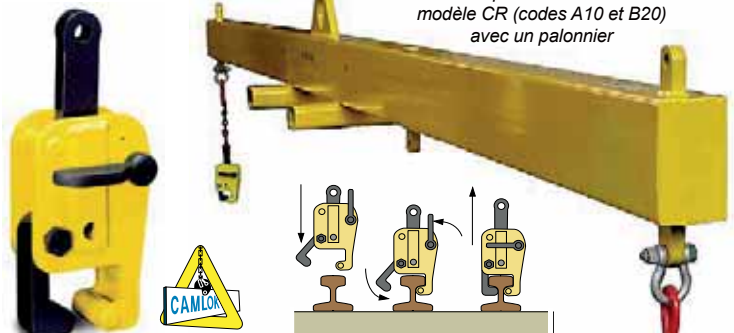

Longueur maximum des rails pouvant être manutentionnés avec une seule pince : 6,1 m. Au-delà, utiliser 2 pinces avec un palonnier

CODE	A10	B20
C.M.U (kg)	1000	2000
numéro du rail	1	1
A - hauteur base/trou (mm)	350	350
B - largeur (mm)	152	163
C - Ø trou (mm)	20	20
D (mm)	90	90
E (mm)	46	46
pois (kg)	13	13

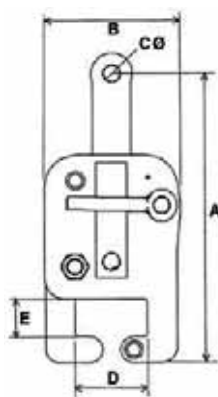

Prise facile du rail, adaptée à toutes les tailles standard
Manipulation aisée grâce au levier de maintien de l'ouverture

CODE	A	B	C
C.M.U (kg)	1000	2000	4000
A mini/maxi (mm)	20 / 58	67 / 72	-
H maxi (mm)	350	375	-
h x b (mm)	60 x 50	80 x 65	-
Poids (kg)	11	14	16

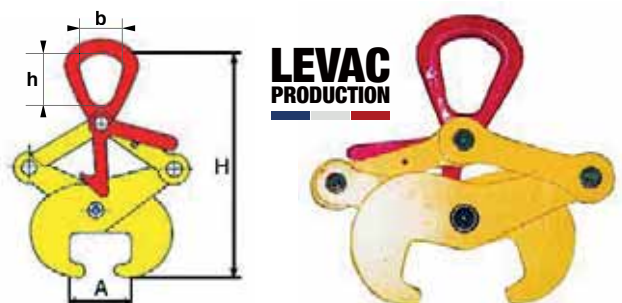

CÉ DE RETOURNEMENT pour bobines de feuilards « TCS »

réf. **6015**

Levage et retournement de rouleaux de feuilards

CODE	BA	BB	CA	CB	DA	DB
C.M.U (kg)	1000	1000	2000	2000	3000	3000
L mini (mm)	100	200	100	200	100	200
L maxi (mm)	200	300	200 </td <td>300</td> <td>200</td> <td>300</td>	300	200	300
H maxi (mm)	460	460	420	420	610	610
D (mm)	300	400	300	400	300	400
poids (kg)	18	22	21	27	36	41

LEVAC
PRODUCTION



**PRISE
VERTICALE OU
HORIZONTALE !**

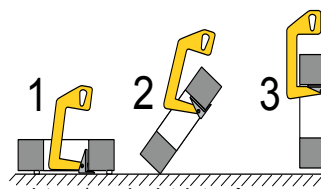

- 1 : crochet amené en position, le sabot sous la bobine
- 2 : le sabot pivote au cours du levage jusqu'en position verticale.
- 3 : manutention verticale de la bobine.



TRIPODE DE CHARGE Acier RÉGLABLE

réf. **6134**

STRUCTURE ACIER - Autres modèles sur demande

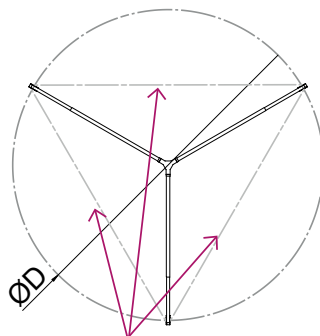
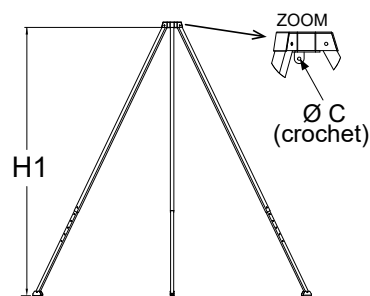

Chaîne de fixation

EN OPTION :
version avec treuil

CODE	A
C.M.U (kg)	1000
H1 (mm) [sol > sommet int.]	3500
Hauteur hors-tout (mm)	3573
A (mm)	500
B (mm)	100
Ø D (mm)	4050
Ø C (mm)	12
Poids (kg)	68,3

LEVAC
PRODUCTION

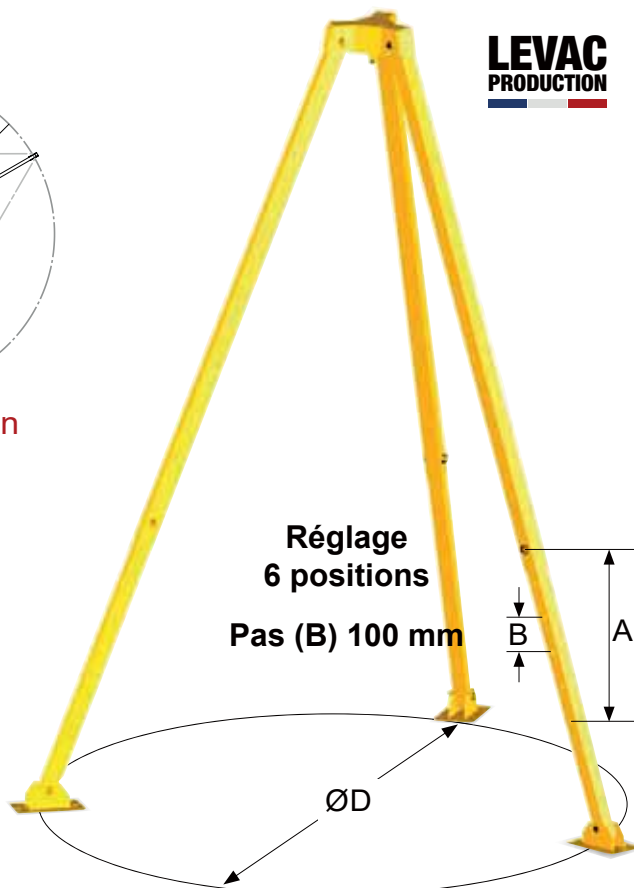

PINCE A BORDURE MANUELLE

LEVAC
PRODUCTION

réf. **6119**

Pince manuelle **RÉGLABLE** pour bordures de 0,5 à 1 mètre !
Testé à 150% de la CMU

CODE	C
C.M.U (kg)	150
Ouverture (m)	0,5 à 1
poids (kg)	12

RÉGLABLE ET DÉMONTABLE !

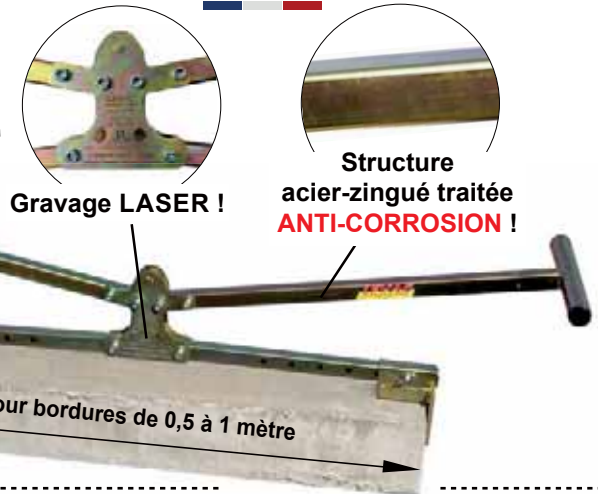

PINCE A BORDURE « REPLIABLE »

réf. **6119**

• Pince manuelle zinguée pour bordures de 1 mètre

- Poignée centrale : transport et déplacement de la pince, **manutention optimisée** !
- Leviers manuels **amovibles et repliables** pour un encombrement minimum. Équipés chacun d'une manille servant de point d'accrochage pour utilisation avec une élingue et un engin de levage.

Pour bordures en béton :
• longueur : 1 m
• types : P1, P2, A1, A2, T1 à T4, I1, I2, AC1, AC2, CS1 à CS4, CC1, CC2

CODE	E
C.M.U (kg)	250
Ouverture (m)	1
poids (kg)	8

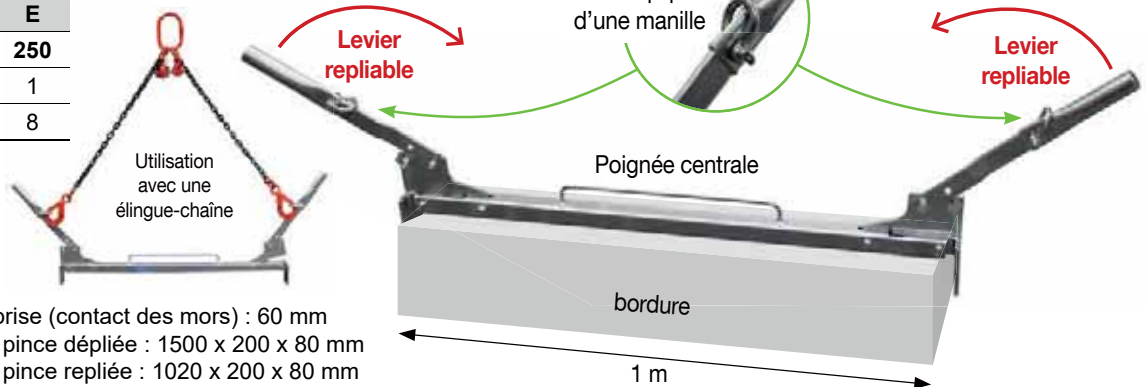

- Profondeur de prise (contact des mors) : 60 mm
- Encombrement pince dépliée : 1500 x 200 x 80 mm
- Encombrement pince repliée : 1020 x 200 x 80 mm

• Pince manuelle **RÉGLABLE** pour bordures en béton de 0,5 à 1 mètre

- Leviers manuels **repliables** pour un encombrement minimum !
- Point d'accrochage pour utilisation possible avec une élingue ou manutention par un engin.

Pour bordures en béton :
• longueur : 0,5 à 1 m
• types : P1, P2, A1, A2, T1 à T2, I1, I2, AC1, AC2, CS1 à CS4, CC1, CC2
• marches, dalles, blocs

CODE	D
C.M.U (kg)	200
Ouverture (m)	0,5 à 1
poids (kg)	14

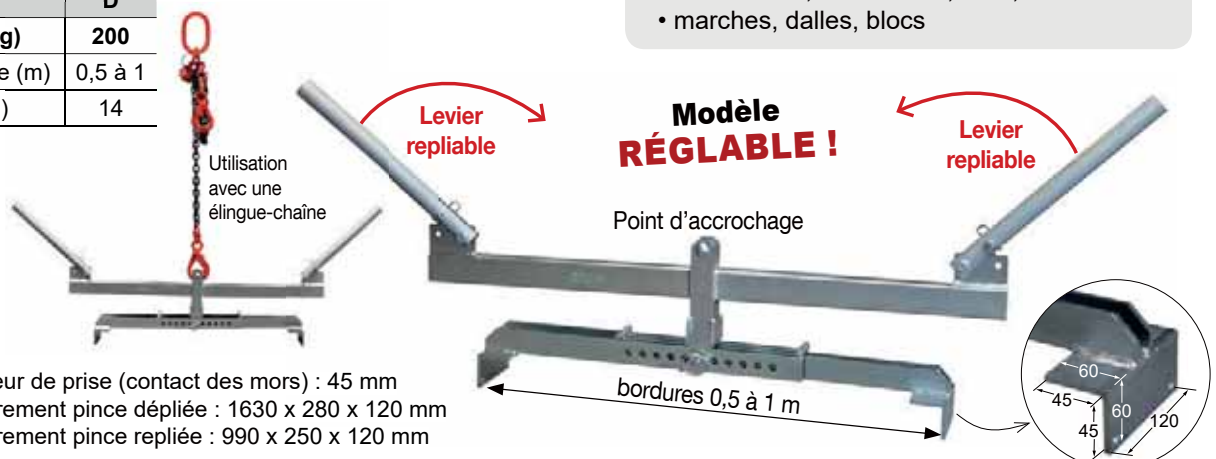

- Profondeur de prise (contact des mors) : 45 mm
- Encombrement pince dépliée : 1630 x 280 x 120 mm
- Encombrement pince repliée : 990 x 250 x 120 mm

PORTEUR MAGNÉTIQUE

Réf. 6001

Exemple d'utilisation



APPAREILS de levage



Aimants / Porteurs magnétiques 194 à 197

- Aimants permanents manuels 194 à 196
- Aimants permanents électriques 197



Crics 198 à 200

- Crics à fût / hydrauliques 198
- Crics bouteille 200
- Crics à levier 199
- Crics de vanne 200



Verins 201 à 204

- Verins simples effet / très bas / ultra bas .. 201 à 203
- Verins à piston creux 202
- Pompes à main 1 et 2 vitesses 202
- Flexibles hydrauliques 204



Lève-palettes 205

- Lève-palette à équilibrage manuel 205
- Lève-palette à équilibrage automatique 205



Équilibreurs de charge 206 à 207

La **notice d'utilisation** doit être à la disposition de l'utilisateur final qui doit en prendre connaissance avant toute mise en service.
Caractéristiques produits publiées à titre indicatif susceptibles de modification sans préavis.
Informations techniques et **consignes de sécurité** : page 11.
Vérifications Générales Périodiques (VGP) : pages 338 à 339.

PORTEUR MAGNÉTIQUE À COMMANDE MANUELLE

Réf. 6001

LEVAGE ET MANUTENTION **HORIZONTALE** DE PIÈCES FERROMAGNÉTIQUES **PLATES** ET **CYLINDRIQUES**.

Utilisation : dans les ateliers, entrepôts, parcs-matière, près des machines-outils, lieux de stockage, industries du transport, sites de construction ...

- Manille de levage **pivotante** / Semelle adaptée aux charges cylindriques.
- Levier de commande (marche/arrêt) manuel ; Contrôle de la mise sous-tension et hors-tension permise seulement après contact de la charge métallique dont l'état de surface doit être propre et lisse (rugosité inférieure à 6,3 µm (0,0063 mm)).
- Flux magnétique généré par des matériaux magnétiques en NdFeB (Néodyme-Fer-Bore)
- Coefficient de sécurité 3/1



CODE		A	B	C	E
Charge PLATE :	Capacité maxi (kg)	100	300	600	1000
	Épaisseur mini (mm)	20	25	30	40
Charge CYLINDRIQUE :	Capacité maxi (kg)	35	100	200	350
	Diamètre mini-maxi (mm)	60-90	60-90	90-110	150-240
Effort d'arrachement (kg)		350	1050	2100	3500
Température de fonctionnement (°C)		< 80°C	< 80°C	< 80°C	< 80°C
J : Longueur du levier (mm)		148	223	257	303
H : Hauteur (mm)		71,5	108	126	159
K : Largeur (mm)		64	99	118	150
L : Longueur (mm)		92	166	228	266
Poids (kg)		3,2	12,4	23,6	42,8

LES PRINCIPAUX FACTEURS INFLUENÇANT LA CAPACITÉ DE LEVAGE DU PORTEUR MAGNÉTIQUE SONT :

- L'épaisseur de la charge
- La qualité de surface de la charge

Avant toute utilisation, il est nécessaire de définir le **pourcentage de capacité de levage** maxi par rapport à l'épaisseur de la charge (voir courbe ci-contre).

Si la rugosité de l'état de surface est inférieure à 6,3 µm, alors la capacité de levage est de 100%, sinon elle doit être réévaluée.

Pour calculer le **pourcentage de capacité de levage** que le porteur peut atteindre, utilisez la courbe représentée sur le schéma qui figure de chaque côté de l'appareil.

Appliquez un coefficient selon la composition de la charge :

Composition métallique de la charge	Coefficient
Acier à faible teneur en carbone	1
Acier demi-doux	0,95
Acier dur	0,90
Acier faiblement allié	0,75
Fonte	0,50

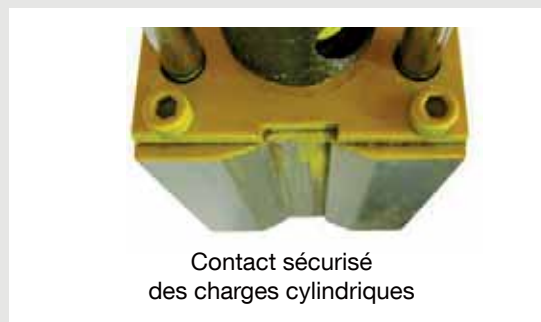
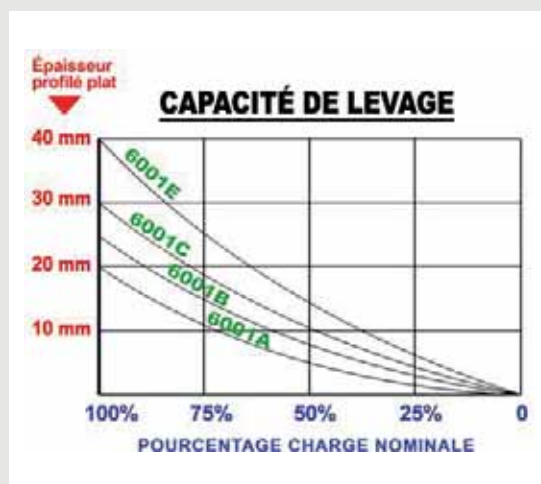

AIMANT PERMANENT À COMMANDE MANUELLE

Réf. 6002NEO-L **EN 13155**

**GARANTIE
5 ANS**

LEVAGE ET MANUTENTION **HORIZONTALE** DE PIÈCES FERROMAGNÉTIQUES **PLATES** ET **CYLINDRIQUES**.

Utilisation : dans les ateliers, entrepôts, parcs-matière, près des machines-outils, lieux de stockage, industries du transport, sites de construction ...

- Manille de levage / Semelle adaptée aux charges cylindriques.
- Levier de commande (marche/arrêt) **avec système de verrouillage**
- **L'état de surface doit être propre et lisse avec un entrefer < 0,1 mm** (espace entre la charge et l'aimant, provoqué par papier, salissure, peinture, limailles, détériorations, rugosité).
- Coefficient de sécurité 3/1



Très robuste et conçu pour durer dans le temps même dans les conditions les plus difficiles !

Existe également en version **HOT** (sur demande) supportant des températures très élevées jusqu'à 180°C.



	CODE	A	B	C	D	F	J
Charge PLATE :	Capacité maxi (kg) *	150	300	600	1000	1500	2000
	Épaisseur mini (mm)	25	30	30	60	80	80
	L x l mini (mm)	200x200	300x300	400x400	500x500	800x800	800x800
	Option bras réglable :	sur demande	sur demande	sur demande	sur demande	indisponible	indisponible
Charge CYLINDRIQUE :	Capacité maxi (kg) *	65	150	300	500	750	1000
	Diamètre mini-maxi (mm)	50-100	60-200	65-270	100-300	150-350	150-350
	Longueur maxi (mm)	2500	3500	4000	4500	5000	5000
Effort d'arrachement (kg) **		470	1000	1900	3200	4700	6200
Température de fonctionnement (°C)		< 80	< 80	< 80	< 80	< 80	< 80
Longueur (mm)		93	152	246	306	374	478
Largeur (mm)		60	100	120	146	165	165
Hauteur avec anneau (mm)		120	180	180	236	273	273
Poids (kg)		3	10	21	40	69	90

* Ces capacités s'appliquent à l'acier E24-2 (S235JR). Pour les autres matériaux, la capacité diminue : acier A50-2, acier coulé, acier inox, fonte, nickel, etc ... Consulter la notice.

** Testé avec une plaque en acier lisse de 50 mm d'épaisseur.

Option bras réglable

Réf. 6002NEO-H : Charges **plates** uniquement

Transforme votre aimant permanent ref. 6002NEO-L ci-dessus **en un dispositif de levage permettant de tourner les pièces plates et les blocs à 90° pour un transport à la verticale**. Les fixations à l'extrémité du bras assurent l'utilisation de l'aimant dans sa pleine capacité qui ne serait que de 25% à la verticale sans ces fixations. **Utilisable par 1 seul opérateur !**

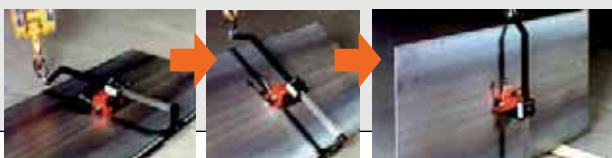

CODE	D
Capacité maxi (kg)	1000
Effort d'arrachement (kg)	3200
Largeur pièces plates à lever (mm)	de 300 à 1000
Dimensions : L x l x H (mm)	1158 x 210 x 255
Poids (kg)	33

AIMANT PERMANENT À COMMANDE MANUELLE

Réf. 6002 **EN 13155**

**GARANTIE
5 ANS**



LEVAGE ET MANUTENTION **HORIZONTALE** OU **VERTICALE** DE PIÈCES FERROMAGNÉTIQUES **PLATES**.

Utilisation : dans les ateliers, entrepôts, parcs-matière, près des machines-outils, lieux de stockage, industries du transport, sites de construction ...

- **RECOMMANDÉ POUR LES TÔLES ACIER D'ÉPAISSEUR 3 MM ET PLUS**
- Levier de commande (marche/arrêt) manuel **avec système de verrouillage**
- Anneau articulé pour une utilisation à l'horizontale ou à la verticale
- Rotation possible à 90°
- Coefficient de sécurité 4/1

CODE	GP
Capacité maxi à l'horizontal (kg)	250
Capacité maxi à la vertical (kg)	80
Épaisseur mini de la charge plate (mm)	3
Effort d'arrachement (daN) *	1100
Dimensions : L x l x H (mm)	288 x 200 x 40
Hauteur hors tout avec levier (mm)	315
Poids (kg)	9,75

* Testé avec une tôle lisse de 25 mm d'épaisseur.



AIMANT PERMANENT À MAIN pour petites pièces

Réf. 6002

**GARANTIE
5 ANS**



LEVAGE ET MANUTENTION **HORIZONTALE** OU **VERTICALE** DE PIÈCES FERROMAGNÉTIQUES **PLATES PLUS PETITES** ET/OU **MANIABLES À LA MAIN**.

Utilisation : dans les atelier, entrepôts, parcs-matière, près des machines-outils, lieux de stockage, pour le levage le déplacement rapide de tôles, de plaques, de blocs, de profilés.

- **RECOMMANDÉ POUR LES TÔLES FINES D'ÉPAISSEUR 1 MM ET PLUS**
- Préconisé en levage, transport, maniement de composants (parfois chauds) possédant des arêtes tranchantes et/ou des coins pointus.

Structure en **PLASTIQUE**



CODE	MC2
Capacité maxi (kg)	70
Épaisseur mini de la charge plate (mm)	1
Dimensions face magnétique : L x l (mm)	160 x 150
Hauteur de l'aimant (mm)	27
Poids (kg)	1,4

Structure en **ACIER**



CODE	MC2S
Capacité maxi (kg)	90
Épaisseur mini de la charge plate (mm)	1
Dimensions face magnétique : L x l (mm)	230 x 160
Hauteur de l'aimant (mm)	24
Poids (kg)	2,9

AIMANT PERMANENT À COMMANDE ÉLECTRIQUE SUR BATTERIE

Réf. 6002

GARANTIE
5 ANS



LEVAGE ET MANUTENTION **HORIZONTALE** DE PIÈCES FERROMAGNÉTIQUES.

Utilisation : dans les ateliers, entrepôts, parcs-matière, près des machines-outils, lieux de stockage, industries du transport, sites de construction ...

- **RECOMMANDÉ POUR LES TÔLES ACIER D'ÉPAISSEUR 6 MM ET PLUS**
- Commande électrique sur batterie 12V / 35Ah (Autonomie 8h)
- Télécommande à infrarouge pour un contrôle jusqu'à une distance de 10m
- Boutons LEVER et RELACHER sur la face avant de l'appareil
- Voyant lumineux LED indiquant l'état de la batterie et que l'aimant est sous tension et fonctionne.
- Capteur de sûreté prévenant toute perte d'énergie pouvant entraîner la démagnétisation (et donc la chute) d'une charge durant l'opération de levage.
- Alarme sonore et visuelle indiquant le niveau de batterie faible, empêchant alors la mise en marche de l'aimant.
- Pré-réglage de la force de maintien.
- Anneau en acier
- Coefficient de sécurité 2/1, variable selon les matériaux soulevés : épaisseur, finition de la surface, etc ...



• Pour charges **PLATES** uniquement

CODE	BMA	BMB	BMC
Capacité maxi charge plate (kg) *	1350	2500	3600
Épaisseur de tôle mini (mm) avec Capacité maxi (kg) *	6 mm 90 kg	6 mm 110 kg	3 mm 110 kg
Épaisseur mini pour capacité maxi (mm)	38	50	25
Longueur (mm)	272	402	1050
Largeur (mm)	242	242	242
Hauteur (mm)	508	512	512
Poids (kg)	60	72	180



Commande électrique
SUR BATTERIE

APPAREILS

• Pour charges **PLATES** et **CYLINDRIQUES**

Champ magnétique puissant pour soulever aussi bien des objets à surface lisse que des objets de surface irrégulière.

CODE	BMPA	BMPB
Capacité maxi charge plate (kg) *	1800	3600
Capacité maxi charge cylindrique (kg) *	1130	2260
Épaisseur de tôle mini (mm) avec Capacité maxi (kg) *	6 mm 250 kg	6 mm 370 kg
Épaisseur mini pour capacité maxi (mm)	50	70
Longueur (mm)	470	764
Largeur (mm)	242	263
Hauteur (mm)	659	713
Poids (kg)	167	420

* Surfaces propres, lisses et non-corrodées



Commande électrique
SUR BATTERIE

CRIC HYDRAULIQUE

Réf. 6010

UTILISABLE À LA VERTICALE ET À L'HORIZONTALE

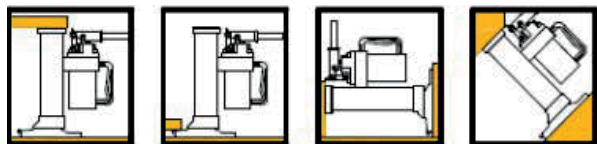

- Levier de manoeuvre, type pompe
- Limiteur de pression empêchant toute surcharge.
- Vitesse de descente contrôlée sans effort.
- Pièces de fatigue traitées à Haute Résistance.
- Modèle 25T : équipé de roulettes de déplacement.

CODE	A	B	D
CMU (kg) [Tête et patte]	5000	10000	25000
Course (mm)	205	233	233
Effort au levier maxi (daN)*	38	40	40
H : Hauteur mini - tête (mm)	368	420	470
H : Hauteur mini - patte (mm)	25	30	58
A : Ø tête de levage (mm)	93	108	160
B (mm)	210	210	330
C (mm)	140	170	270
Poids (kg)	25	35	92

* 1 daN = 1,019 kg

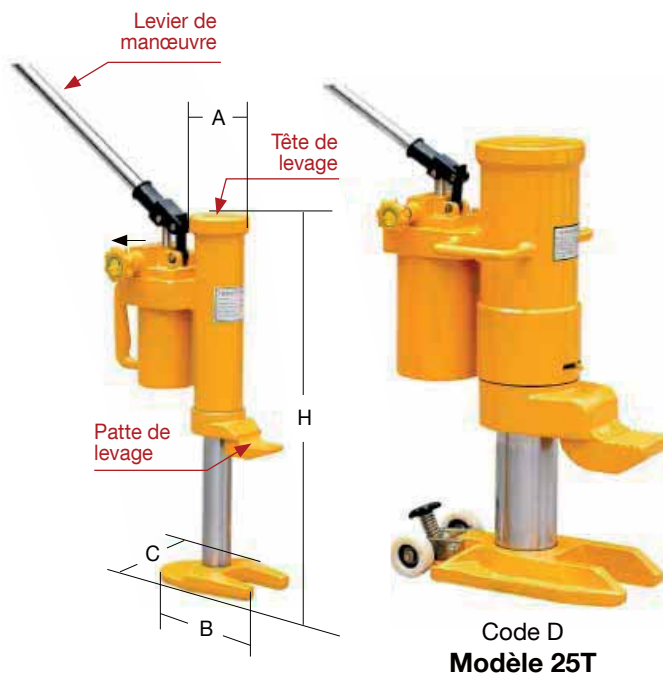

CRIC À FÛT MONTANT

Réf. 6009

UTILISABLE À LA VERTICALE

MAINTIEN AUTOMATIQUE DE LA CHARGE DÈS QUE LA MANIVELLE EST ARRÊTÉE !

- Manivelle à poignée rabattable
- Corps du cric en acier allié
- Palier d'engrenages en fonte malléable
- Frein à friction



CODE	A	B	C	D	E
CMU (kg) [Tête]	3000	5000	10000	16000	20000
CMU (kg) [Patte]	1750	3500	7000	11200	14000
N Course (mm)	244	218	188	182	185
Effort maxi (mm)	36	51	54	73	80
E (mm)	127	127	247	247	247
G (mm)	65	72	85	85	85
H (mm)	720	730	799	805	838
L (mm)	200	230	271	280	296
M (mm)	191	206	250	286	290
P (mm)	66	79	82	95	95
R (mm)	270	270	300	300	315
Poids (kg)	20	28,2	46,5	65	75



CRIC À LEVIER

Réf. 6012

UTILISABLE À LA VERTICALE ET À L'HORIZONTALE

TRÈS ROBUSTE ET POLYVALENT, FACILE À MANIER !

Permet de soulever, tirer, pousser, écarter, tendre, etc ...

Le seul cric entièrement coulé, actuellement fabriqué dans le monde !

- Levier de manoeuvre à système d'engrenage à cliquet
- Tête à plusieurs positions : cric utilisable comme serre-joint
- Manette de déverrouillage pour la descente
- Verrou de sécurité anti-surcharge : maxi 3200 kg

UTILISATIONS :

- Levage de charges immobilisées, véhicules 4x4, engins agricoles
- Treillage pour dégager les véhicules embourbés
- Halage de charges lourdes
- Serrage ou séparation de pièces
- Tension de filins

CODE	A
CMU (kg) [Tête et patte]	3200
Course (mm)	940
H (mm)	1193
G (mm)	940
C (mm)	120
M maxi (mm)	110
P (mm)	180
L (mm)	104
N (mm)	750
Poids (kg)	13

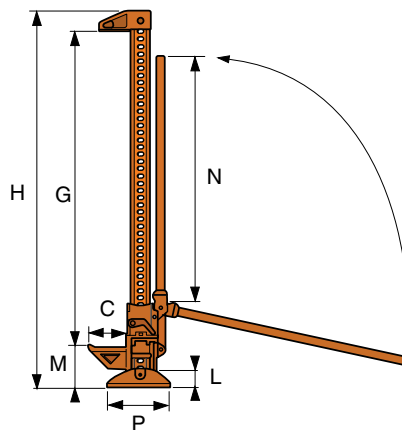

APPAREILS

! ATTENTION :

Le cric ne doit pas être utilisé pour étayer une charge. La charge doit être complètement calée et stabilisée.



CRIC DE VANNE M512

FABRIQUÉ EN
FRANCE

Réf. 6007

FIXATION SUR SOCLE OU EN APPLIQUE

- Manivelle avec sécurité conforme norme NF EN 1494
- Système de fixation des crémaillères : "bout plat percé" *
- Vitesse de manoeuvre : 13,33 mm/tour

Utilisé comme équipement d'ouvrage pour manoeuvre de vannes :

barrages hydroélectriques, ouvrages régulateurs de cours d'eaux, canaux, étangs, écluses, périmètres d'irrigation, bassins de traitement des eaux.

Autres applications :

- Création d'une retenue pour alimenter en eau sous pression une usine hydroélectrique
- Création d'une réserve d'eau destinée à l'alimentation de villes
- Irrigation des terres par gravité à partir d'un plan d'eau à l'amont d'un barrage
- Aménagement et élévation d'un plan d'eau en vue d'irriguer des terres situées en amont
- Prévention du danger d'inondation par des réservoirs naturels à remplissage saisonnier.

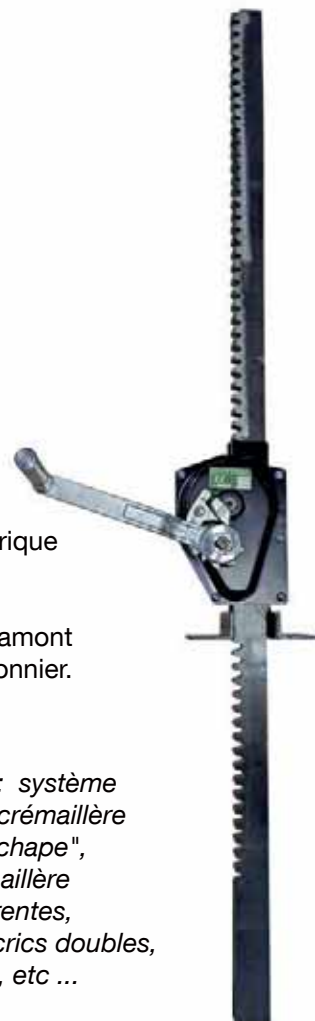

Fixation SUR SOCLE

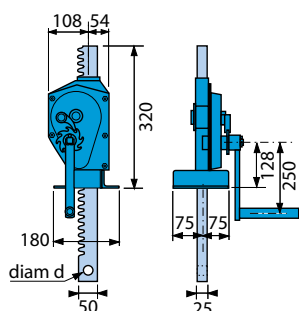

Fixation EN APPLIQUE

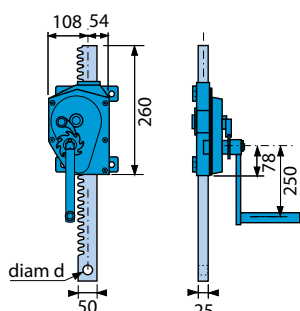

* Sur demande : système de fixation de crémaillère "par oeil" ou "chape", longueur crémaillère et forces différentes, motorisation, crics doubles, accouplement, etc ...

CODE (sur socle)	A10	A15	A20	B10	B15	B20	C10	C15	C20
CODE (en applique)	J10	J15	J20	K10	K15	K20	L10	L15	L20
Force (kg)	500	500	500	1000	1000	1000	2000	2000	2000
Longueur totale crémaillère (m)	1,5	2	2,5	1,5	2	2,5	1,5	2	2,5
Course (mm)	670	1170	1670	670	1170	1670	670	1170	1670
Ø d (mm)	20	20	20	22	22	22	22	22	22
Effort sur manivelle (kg)	6,6	6,6	6,6	13,3	13,3	13,3	26,5	26,5	26,5
Poids (kg)	19	24	29	19	24	29	19	24	29

CRIC BOUTEILLE HYDRAULIQUE

Réf. 6806 **LEVAGE VERTICAL UNIQUEMENT**

VALVE DE SÉCURITÉ ANTI-SURCHARGES !

- Construction robuste : corps en fonte.
- Modèle homologués

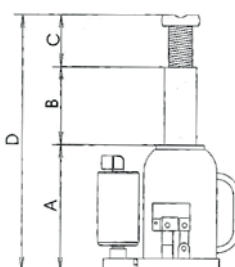

CODE	A	B	C	D	E	F
Capacité (kg)	2000	5000	8000	12000	16000	20000
A (mm)	148	185	200	210	225	235
B (mm)	80	110	125	125	140	145
C (mm)	50	60	60	60	60	60
D (mm)	278	355	385	395	425	440
Base (mm)	95x90	112x115	120x120	135x137	143x140	155x160
Poids (kg)	2,3	4,2	5,5	7,5	9	10



Modèle
2T à 8T

Modèle
12T à 20T
avec poignée

VERINS SIMPLE EFFET

Réf. 6801 **700 BARS** **5 à 100 Tonnes**

POUSSÉE DANS TOUTES LES POSITIONS !

Verins tous usages, recommandés pour les opérations qui ne nécessitent pas de maintien prolongé de charge.

- Rappel par ressort incorporé
- Sans écrou de sécurité
- Alimentation à distance par pompe à main ou à moteur
- Col de cylindre fileté
- Trous de fixation taraudés dans le fond
- Équipés d'une tête de poussée striée et amovible
- Équipés d'un coupleur rapide

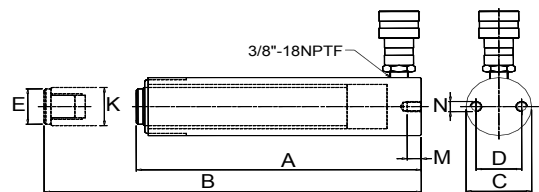

FABRIQUÉ EN FRANCE



CODE	A25	A78	A129	A180	A231	B25	B51	B103	B151	B202	B253	B304	B356
Capacité (t)	4,6	5	4,6	5	5	10	10	10	10	10	10	10	10
Course (mm)	25	78	129	180	231	25	51	102	151	202	253	304	356
Volume d'huile (dm ³)	0,02	0,05	0,08	0,12	0,15	0,04	0,07	0,15	0,22	0,29	0,37	0,44	0,51
A : Hauteur fermée (mm)	116	169	221	272	323	91	123	174	250	301	352	403	450
B : Piston sorti (mm)	142	247	350	452	554	116	174	277	401	503	605	707	806
C : Ø extérieur (mm)	38	38	38	38	38	57	57	57	57	57	57	57	57
D : Sur Ø (mm)	25	25	25	25	25	40	40	40	40	40	40	40	40
N : Taraud. (in)	1/4"-20	1/4"-20	1/4"-20	1/4"-20	1/4"-20	5/16"-18	5/16"-18	5/16"-18	5/16"-18	5/16"-18	5/16"-18	5/16"-18	5/16"-18
M : Profondeur (mm)	14	14	14	14	14	14	14	14	14	14	14	14	14
K : Ø piston (mm)	25,4	25,4	25,4	25,4	25,4	37,8	37,8	37,8	37,8	37,8	37,8	37,8	37,8
E : Ø tête (mm)	24,9	24,9	24,9	24,9	24,9	35,1	35,1	35,1	35,1	35,1	35,1	35,1	35,1
Poids (kg)	1,4	1,6	2	2,2	2,6	2,2	3	3,7	4,3	5,4	6,4	6,8	8,2

CODE	C25	C51	C98	C149	C200	C251	C305	C356	C407	D26	D51	D100	D151
Capacité (t)	15	15	15	14,5	15	15	15	15	15	25	25	25	25
Course (mm)	25	51	98	152	200	251	305	356	407	26	51	100	151
Volume d'huile (dm ³)	0,05	0,10	0,20	0,30	0,41	0,51	0,62	0,72	0,82	0,09	0,17	0,33	0,50
A : Hauteur fermée (mm)	124	149	220	271	322	373	423	474	529	148	173	223	274
B : Piston sorti (mm)	149	200	318	420	522	624	728	830	936	174	224	323	425
C : Ø extérieur (mm)	70	70	70	70	70	70	70	70	70	85	85	85	85
D : Sur Ø (mm)	48	48	48	48	48	48	48	48	48	59	59	59	59
N : Taraud. (in)	3/8"-16	3/8"-16	3/8"-16	3/8"-16	3/8"-16	3/8"-16	3/8"-16	3/8"-16	3/8"-16	1/2"-13	1/2"-13	1/2"-13	1/2"-13
M : Profondeur (mm)	13	13	13	13	13	13	13	13	13	19	19	19	19
K : Ø piston (mm)	41,4	41,4	41,4	41,4	41,4	41,4	41,4	41,4	41,4	56,9	56,9	56,9	56,9
E : Ø tête (mm)	38,1	38,1	38,1	38,1	38,1	38,1	38,1	38,1	38,1	54,1	54,1	54,1	54,1
Poids (kg)	3,3	4,1	6	7	8	9,3	10,9	11,8	12,8	6,1	6,6	8,7	10,5

CODE	D202	D253	D311	D362	E210	F51	F102	F159	F337	G156	G334	H168	H260
Capacité (t)	25	25	25	25	30	55	55	55	55	75	75	100	100
Course (mm)	202	253	311	362	210	51	102	159	337	156	334	168	260
Volume d'huile (dm ³)	0,67	0,84	1,03	1,20	0,88	0,36	0,89	1,13	2,40	1,60	3,41	2,25	3,48
A : Hauteur fermée (mm)	325	376	425	476	387	176	227	283	461	286	492	337	429
B : Piston sorti (mm)	527	629	736	838	597	227	329	441	797	441	826	505	689
C : Ø extérieur (mm)	85	85	85	85	102	127	127	127	127	146	146	159	159
D : Sur Ø (mm)	59	59	59	59	-	-	-	-	-	-	-	-	-
N : Taraud. (in)	1/2"-13	1/2"-13	1/2"-13	1/2"-13	-	-	-	-	-	-	-	-	-
M : Profondeur (mm)	19	19	19	19	-	-	-	-	-	-	-	-	-
K : Ø piston (mm)	56,9	56,9	56,9	56,9	56,9	79,5	79,5	79,5	79,5	95,3	95,3	104,9	104,9
E : Ø tête (mm)	54,1	54,1	54,1	54,1	54,1	71,4	71,4	71,4	71,4	71,4	71,4	76,2	76,2
Poids (kg)	12,3	14	16,3	17,7	18,5	14,5	19,1	22,7	35,4	28,6	59	40,8	40,8

VERINS À PISTON CREUX SIMPLE EFFET

FABRIQUÉ EN FRANCE

Réf. 6804 700 BARS 12 à 30 Tonnes

Piston creux, idéal pour la mise en tension de barres de précontrainte.

- Rappel par ressort incorporé
- Sans écrou de sécurité
- Alimentation à distance par pompe à main ou à moteur
- Col de cylindre fileté
- Équipés d'un coupleur rapide



CODE	A08	A41	A76	B51	B154	C64	C155
Capacité (t)	12	13,3	13,3	20	20	30	30
Course (mm)	7,8	41	76	50	154	64	155
Volume d'huile (dm ³)	0,015	0,08	0,14	0,16	0,49	0,26	0,63
A : Hauteur fermée (mm)	60	120	184	162	306	179	330
D : Ø extérieur (mm)	70	70	70	99	99	114	114
F : Ø tête (mm)	35	35	35	54	54	63	63
K (mm)	30	30	30	38	38	42	42
G : Base à la prise alim. (mm)	14,5	15	19	19	19	23	23
Poids (kg)	1,5	2,8	3,9	7,2	13,4	10,4	19,5

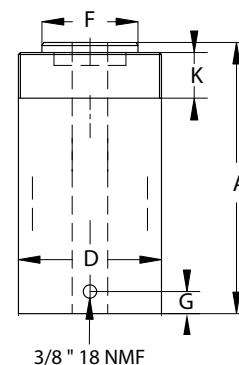

POMPE À MAIN SIMPLE EFFET : 1 et 2 vitesses

FABRIQUÉ EN FRANCE

Réf. 6805 700 BARS 0,6 à 1,4 dm³

PASSAGE AUTOMATIQUE DE LA VITESSE D'APPROCHE À LA VITESSE DE TRAVAIL !

Destinée à l'alimentation des vérins « simple effet »

- Capacité utile de réservoirs de 0,6 à 1,4 litre
- Pression d'utilisation maximum : 700 bars
- Limiteur de pression interne
- Obturateur de décharge externe
- Fonctionnement en position horizontale ou verticale

Sur demande : groupe électro hydraulique



CODE	A	B	C
Capacité d'huile utile (dm ³)	0,6	1	1,4
Course du piston (mm)	20	21	21
Débit par coup de pompe (dm ³)	1 ^{er} étage	-	13,2
	2 ^{ème} étage	2,4	2,3
Effort maxi sur le levier (kg)	49	60	60
Prise d'alimentation	3/8"	3/8"	3/8"
	18NPTF	18NPTF	18NPTF
A (mm)	554	543	543
B (mm)	536	519	519
C (mm)	390	382	470
D (mm)	496	507	605
E (mm)	132	120	120
F (mm)	32	32	46
G (mm)	40	92	60
H (mm)	164	161	169
Poids (kg)	5,9	6	9,1

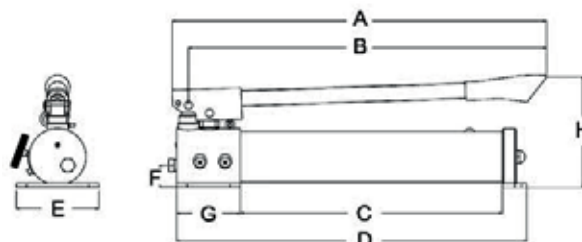

VERINS TRÈS BAS SIMPLE EFFET

FABRIQUÉ EN FRANCE

Réf. 6802 700 BARS 5 à 90 Tonnes

Vérins tous usages, de conception compacte pour utilisation dans les espaces confinés.

- Rappel par ressort incorporé
- Sans écrou de sécurité
- Alimentation à distance par pompe à main ou à moteur
- Équipés d'une tête de poussée striée
- Équipés d'un coupleur rapide



CODE	A	B	C	D	E
Capacité (t)	10,8	20,1	29,8	45	90
Course (mm)	38	44	62	60	57
Volume d'huile (dm ³)	0,06	0,13	0,26	0,38	0,72
A : Hauteur fermée (mm)	88,5	99	117	122	141
B : Piston sorti (mm)	126,6	143,5	179	182	198
D : Ø extérieur (mm)	70	92	102	124	165
F : Ø piston (mm)	38,1	50,8	63,5	70	90
K : dépassement de la tête (mm)	1,5	1,5	2,5	3	3
O : Taraudage (mm)	M4	M4	M5	M5	M8
P : Profondeur (mm)	8,2	8,2	8,2	8,2	8,2
Poids (kg)	2,6	5	6,8	9,9	20,9

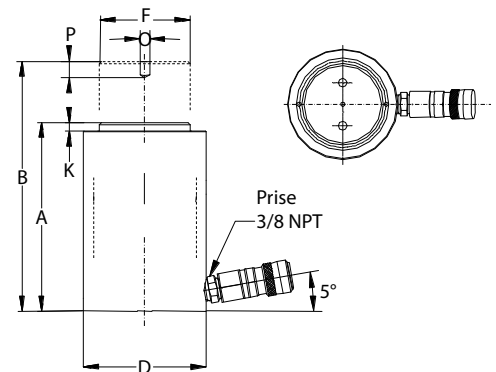

VERINS ULTRA BAS SIMPLE EFFET

FABRIQUÉ EN FRANCE

Réf. 6803 700 BARS 5 à 140 Tonnes

FAIBLE HAUTEUR POUR LES ESPACES RESTREINTS !

Vérins tous usages, de conception compacte et de faible hauteur, légers et maniables, pour utilisation dans les espaces les plus restreints.

- Rappel par ressort incorporé
- Sans écrou de sécurité
- Alimentation à distance par pompe à main ou à moteur
- Équipés d'une tête de poussée striée
- Équipés d'un coupleur rapide



CODE	A	B	C	D	E	F	G	H
Capacité (t)	5	10	20	30	45	75	90	140
Course (mm)	6	11	11	13	16	16	16	16
Volume d'huile (dm ³)	0,0042	0,017	0,031	0,054	0,102	0,166	0,203	0,317
A : Hauteur fermée (mm)	32	43	51	59	67	79,5	85,5	100
B : Piston sorti (mm)	38	54	62	72	83	95,5	101,5	116
C : Ø extérieur (mm)	60	83	101	118	140	165	177	215
D : Ø extérieur (mm)	40	56	76	95	114	140	152	190
F : Ø piston (mm)	25	38	51	63,5	70	82	90	118
H : Base à prise alim. (mm)	17,5	19,5	19	20	20	20	20	24
K : Dépassement de la tête (mm)	1	1	1	2	2	2	2	2
L : Axe du corps (mm)	20,2	28,5	39	47,8	57,15	69,9	76,2	95,25
M : Axe aux trous de montage (mm)	22	33,5	39	44,5	54,1	66,8	74,67	82,55
U : Écartement trous de fixation (mm)	28	37	49	52	66	76	76	117
V : Dimensions trous de fixation (mm)	5	7	10	10	11	13,5	13,5	13,5
Poids (kg)	0,6	1,51	2,67	4,4	6,74	11,5	14,3	24,2

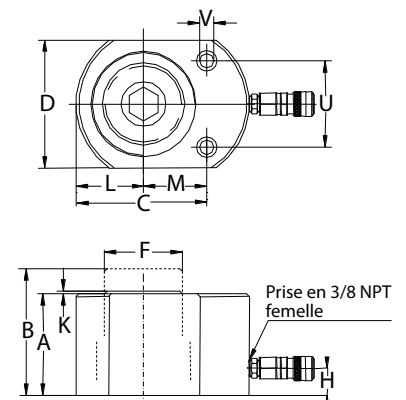

FLEXIBLE HYDRAULIQUE

Réf. 6807 700 BARS Longueur 3 m

Pour raccorder les pompes à main aux vérins

- Équipé d'un embout mâle NPT 3/8 et d'un coupleur haute pression avec bouchon aluminium
- Équipé de 2 ressorts pour protéger les sertissages

CODE	A
Longueur (m)	3
Pression de service (bars)	700
Diamètre intérieur (mm)	6,3
Diamètre extérieur (mm)	15
Rayon de courbure mini (mm)	50
Poids (kg)	2,8

**SI PLUSIEURS VÉRINS
À RACCORDER
EN SIMULTANÉ ...
CONSULTEZ-NOUS !**

embout mâle
NPT 3/8 fixe



**FABRIQUÉ EN
FRANCE**

coupleur haute
pression avec
bouchon alu.



LÈVE-PALETTE

Réf. 6029

Exemple d'utilisation

LÈVE-PALETTE Équilibrage manuel ou automatique par ressort

Pour la manutention d'éléments de construction SUR UNE PALETTE (briques, parpaings, tuiles, etc ...) Livré entièrement monté avec une chaîne de retenue.

Réf. 6029 ÉQUILIBRAGE MANUEL :

L'équilibrage du poids se fait par le **positionnement manuel** de l'anneau porteur qui permet de placer les fourches à l'horizontale ! *

Norme EN ISO 12100

Sécurité des machines
Principes de conception

CODE	A	B	ARLH	BRLH	E
C.M.U (kg)	600	1000	1500	2000	3000
H hauteur mini (mm)	1100	1100	1100	1100	1100
H hauteur maxi (mm)	1700	1700	1700	1700	1700
E mini-maxi (mm)	140-780	140-780	140-780	190-790	190-790
Épaisseur fourches (mm)	40	40	40	40	50
Largeur fourches (mm)	108	90	100	120	120
Longueur fourches (mm)	1000	1000	1000	970	1000
Hauteur totale (position basse) (mm)	1670	1700	1700	1750	1765
Longueur totale (mm)	1114	1162	1162	1170	1170
Largeur totale (mm)	980	950	980	1062	1020
poids (kg)	150	175	185	225	260

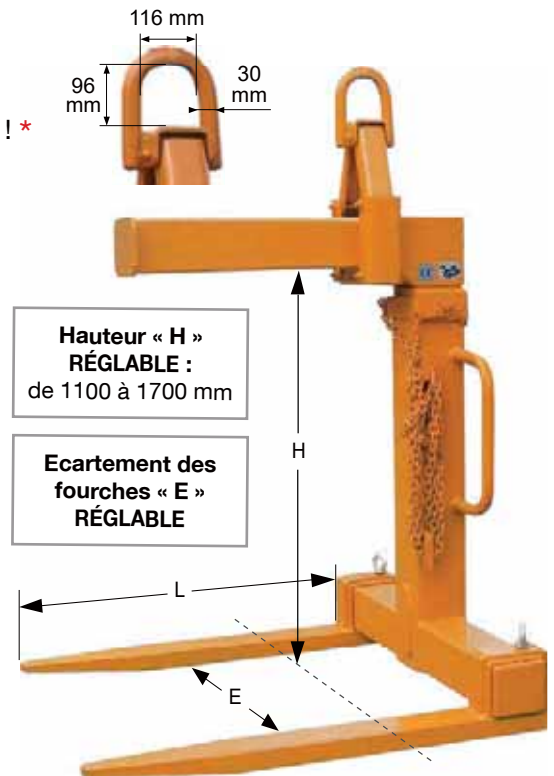

Réf. 6029 ÉQUILIBRAGE AUTOMATIQUE À RESSORT :

L'équilibrage du poids **automatique** se fait grâce au ressort de traction qui se stabilise au centre de gravité de la charge : les fourches se placent à l'horizontale ! *

Norme EN ISO 12100

Sécurité des machines
Principes de conception

CODE	AR	BR	CR	DR	ER
C.M.U (kg)	600	1000	1500	2000	3000
H hauteur mini (mm)	1150	1150	1150	1115	1150
H hauteur maxi (mm)	1750	1750	1750	1750	1750
E mini-maxi (mm)	140-780	140-780	140-780	190-790	190-790
Épaisseur fourches (mm)	40	40	40	40	50
Largeur fourches (mm)	108	90	100	120	120
Longueur fourches (mm)	1000	1000	1000	970	1000
Hauteur totale (position basse) (mm)	1810	1810	1815	2450	2455
Longueur totale (mm)	1114	1162	1163	1170	1170
Largeur totale (mm)	980	950	980	1062	1000
poids (kg)	160	185	195	235	270

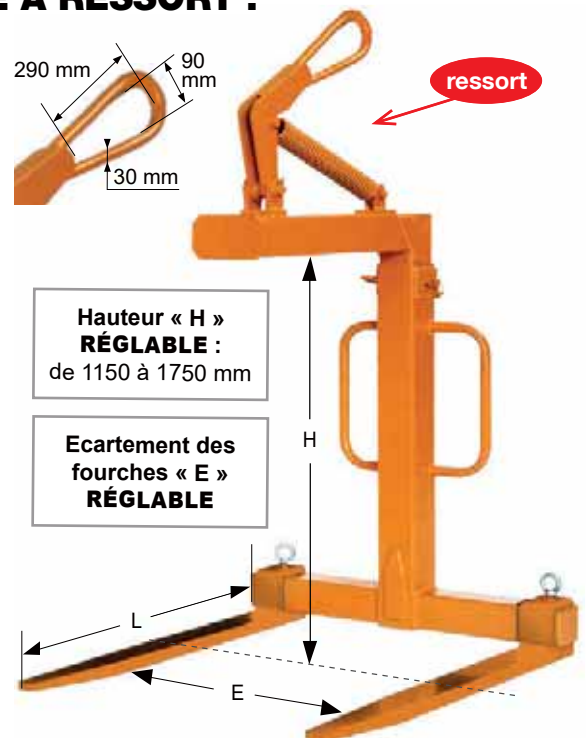

- * - Utiliser une palette aux dimensions adaptées aux fourches et emballée solidement.
- Les éléments sur la palette doivent être liés entre eux et former un ensemble compact et une charge bien répartie.
- Le lève-palette doit être chargé uniformément.

EQUILIBREURS DE CHARGE

- Équilibrent le poids des outils et accessoires sur les chaînes de montage et postes de travail individuels
- Réduit la fatigue de l'opérateur, améliore la qualité de travail et augmente la productivité !
- Structure ergonomique : facilité de mouvements et simplicité d'usage !

COURSE 1,6m / 2m - CAPACITÉ 1 à 6 kg

Réf. 6300 **DIN 15112** Traction ressort

avec câble Polypropylène

CODE	AANY	ANY	BNY	ABNY	CNY	ENY
Capacité (kg)	0,4 - 1	1 - 2	2 - 3	1 - 2,5	2 - 4	4 - 6
Course (mm)	1600	1600	1600	2000	2000	2000
Hauteur (mm)	282	282	282	350	350	350
Largeur (mm)	109	109	109	146	146	146
Profondeur (mm)	56	56	56	90	90	90
Poids (kg)	0,57	0,6	0,74	1,67	1,9	1,98

avec câble Acier

CODE	AA	A	B
Capacité (kg)	0,4 - 1	1 - 2	2 - 3
Course (mm)	1600	1600	1600
Hauteur (mm)	282	282	282
Largeur (mm)	109	109	109
Profondeur (mm)	56	56	56
Poids (kg)	0,57	0,6	0,74



Carter aluminium

avec câble INOX (Modèle ATEX )

CODE INOX	AAAX	AAX	BAX	ABAX	CAX	EAX
Capacité (kg)	0,4 - 1	1 - 2	2 - 3	1 - 2,5	2 - 4	4 - 6
Course (mm)	1600	1600	1600	2000	2000	2000
Hauteur (mm)	282	282	282	350	350	350
Largeur (mm)	109	109	109	146	146	146
Profondeur (mm)	56	56	56	90	90	90
Poids (kg)	0,57	0,6	0,74	1,67	1,9	1,98



ATEX

Câble INOX

COURSE 2m - CAPACITÉ 2,5 à 8 kg

Réf. 6300 **DIN 15112** Traction ressort

- Suspension sécurisée
- Capacité ajustable
- Limiteur de course réglable
- Ressort de tambour inerte
- Guide-câble en matériau anti-friction

CODE	AB	C	E	G
Capacité (kg)	1 - 2,5	2 - 4	4 - 6	6 - 8
Course (mm)	2000	2000	2000	2000
Poids (kg)	1,67	1,90	1,98	2,28

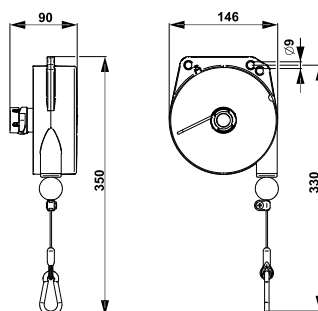

Carter aluminium



Sécurité anti-chûte de charge en cas de rupture du ressort !

Câble INOX

COURSE 2,5m - CAPACITÉ 4 à 14 kg

Réf. 6300 **DIN 15112** Traction ressort

- Suspension sécurisée
- Capacité ajustable
- Limiteur de course réglable
- Ressort de tambour inerte
- Guide-câble en matériau anti-friction

CODE	D	F	H	J	K
Capacité (kg)	2 - 4	4 - 6	6 - 8	8 - 10	10 - 14
Course (mm)	2500	2500	2500	2500	2500
Poids (kg)	3,14	3,30	3,36	3,43	3,58

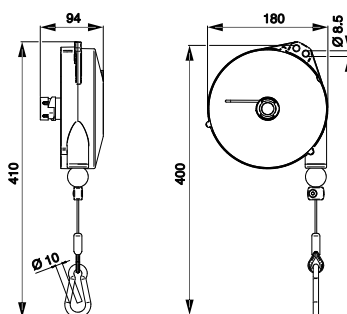

Carter aluminium



Sécurité anti-chûte de charge en cas de rupture du ressort !

Câble INOX

EQUILIBREURS DE CHARGE

- Équilibrent le poids des outils et accessoires sur les chaînes de montage et postes de travail individuels
- Réduit la fatigue de l'opérateur, améliore la qualité de travail et augmente la productivité !
- **Structure ergonomique** : facilité de mouvements et simplicité d'usage !

COURSE 2,5m + SYSTÈME DE BLOCAGE

Réf. 6300 **DIN 15112** Traction ressort

Dispositif de **BLOCAGE DE LA COURSE** (blocage du ré-enroulement du câble par simple manoeuvre sur la charge), permettant de travailler sans traction sur le câble, par exemple à l'intérieur d'une voiture.

- Suspension sécurisée
- Capacité ajustable
- Limiteur de course réglable
- Ressort de tambour inerte
- Guide-câble en matériau anti-friction

CODE	DC	FC	HC	JC	KC
Capacité (kg)	2-4	4-6	6-8	8-10	10-14
Course (mm)	2500	2500	2500	2500	2500
Poids (kg)	3,14	3,32	3,38	3,48	3,62

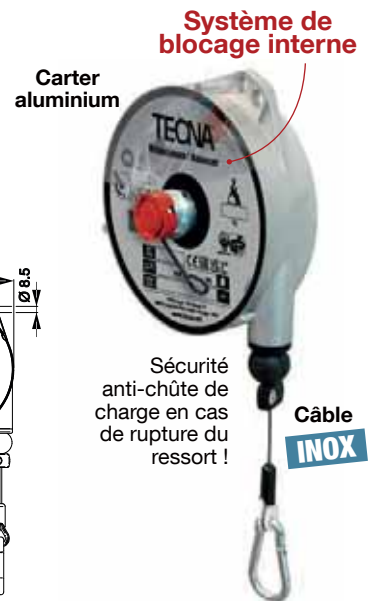
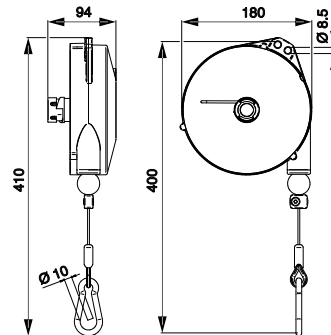

COURSE 2m - CAPACITÉ 7 à 25 kg

Réf. 6301 **DIN 15112** Traction ressort

- Carter monobloc étanche en aluminium
- Capacité réglable grâce à une vis sans fin
- Limiteur de course réglable
- Ressort de tambour inerte
- Guide-câble en matériau anti-friction

CODE	A	B	C	D	E	F
Capacité (kg)	4-7	7-10	10-14	14-18	18-22	22-25
Course (mm)	2000	2000	2000	2000	2000	2000
Poids (kg)	4,94	5,3	5,67	6,26	5,89	6,53

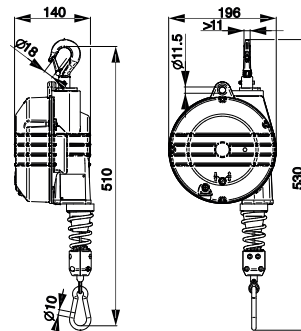

COURSE 2m - CAPACITÉ 15 à 90 kg

Réf. 6302 **DIN 15112** Traction ressort

- Carter monobloc étanche en aluminium
- Capacité réglable grâce à une vis sans fin
- Limiteur de course réglable
- Ressort de tambour inerte
- Guide-câble en matériau anti-friction
- Tambour conique rotatif sur roulements à billes

Option B*
Commande-contrôle par le bas

* à préciser à la commande, Montage en usine !

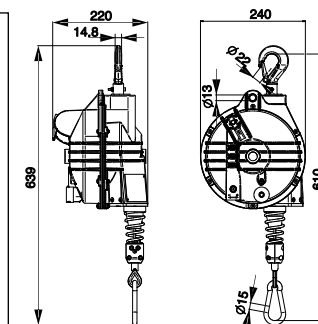

CODE	A	B	C	D	E	F	G	H	I	J
Capacité (kg)	10-15	15-20	20-25	25-30	30-35	35-45	45-55	55-65	65-75	75-90
Course (mm)	2000	2000	2000	2000	2000	2000	2000	2000	2000	2000
Poids (kg)	8,73	9,01	9,29	10,14	10,14	11,03	11,03	11,87	12,67	15,65



TRANSPALETTE MANUEL

Réf. 6140A

ÉQUIPEMENTS ROULANTS



Transpalettes 210 à 213

- Transpalettes manuels 210 à 212
- Transpalettes électriques 213



Grues d'atelier 214

Rouleurs 215 à 217

- Patins rouleurs 215 à 217
- Plateaux roulants 216 à 221
- Coins roulants 221



Chariots et servantes 218 à 219

- Chariots plate-forme / à plateaux 218
- Servantes à plateaux et bacs 219



Diabes et porte-panneaux 220 à 221

- Diable tout-terrain 220
- Diabes porte-bouteilles 220
- Porte-panneaux 221



Tables élévatrices 222

Béquille de sécurité 223

La **notice d'utilisation** doit être à la disposition de l'utilisateur final qui doit en prendre connaissance avant toute mise en service.
Caractéristiques produits publiées à titre indicatif susceptibles de modification sans préavis.
Informations techniques et consignes de sécurité : page 11.
Vérifications Générales Périodiques (VGP) : pages 338 à 339.

TRANSPALETTE MANUEL STANDARD

Réf. 6140 **Fourches 115 cm** **2500 KG** **MANUEL**

POUR PALETTES STANDARD EUROPALETTES 1200 X 800 MM

CAPACITÉ : 2500 KG

- Pompe rapide avec réservoir intégré.
- Roues directrices à jantes alu et bandage caoutchouc.
- 4 galets avant (boggies) en polyuréthane.
- Boggies montés sur roulements à billes.

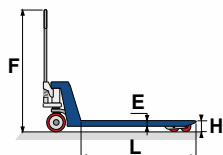

CODE	A
CMU (kg)	2500
L longueur fourche (mm)	1150
R largeur fourche (mm)	160
N largeur totale (mm)	540
H hauteur de levée mini-maxi (mm)	85-200
F hauteur totale avec timon (mm)	1240
E épaisseur fourche (mm)	50
Poids (kg)	75

Standard
Fourches 115 cm



TRANSPALETTE MANUEL PESEUR

Réf. 6140 **Fourches 115 cm** **2500 KG** **MANUEL**

POUR PALETTES STANDARD EUROPALETTES 1200 X 800 MM

CAPACITÉ : 2500 KG

- Roues directrices et galets-doubles en polyuréthane.
- Précision à +/- de la capacité
- **4 capteurs** intégrés pour une précision maximale
- **Indicateur de poids avec afficheur LED** à 6 chiffres de 32 mm à contraste élevé, certifié IP54, très lisible en conditions de luminosité restreinte.
- **Clavier de fonction** à 7 touches, étanche.
- **Batterie intégrée 6V / 4 Ah, chargeur inclus**
- Autonomie jusqu'à 40h de fonctionnement
- Fonction économie d'énergie automatique à l'arrêt

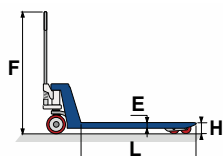

Protection IP54

Peseur
Fourches 115 cm

CODE	P-2
CMU (kg)	2500
L longueur fourche (mm)	1152
R largeur fourche (mm)	160
N largeur totale (mm)	540
H hauteur de levée mini-maxi (mm)	77-197
F hauteur totale avec timon (mm)	1210
E épaisseur fourche (mm)	50
Poids (kg)	125



TRANSPALETTES MANUELS SPÉCIFIQUES

Réf. 6140

• Fourches réduites

Fourches 80 cm

2500 KG

MANUEL

- Roues directrices en caoutchouc et galets en polyuréthane*.
- Boggies montés sur roulements à billes.

CODE	A080
CMU (kg)	2500
L longueur fourche (mm)	800
R largeur fourche (mm)	160
N largeur totale (mm)	540
H hauteur de levée mini-maxi (mm)	85-200
F hauteur totale avec timon (mm)	1240
E épaisseur fourche (mm)	48
Poids (kg)	65

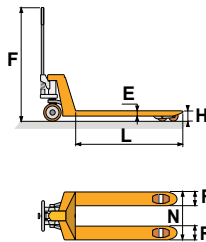

Fourches réduites
Fourches 80 cm



• Fourches longues

Fourches 180 cm

2000 KG

MANUEL

- Roues directrices en caoutchouc et galets en polyuréthane*.
- Boggies montés sur roulements à billes.

CODE	A180
CMU (kg)	2000
L longueur fourche (mm)	1800
R largeur fourche (mm)	160
N largeur totale (mm)	540
H hauteur de levée mini-maxi (mm)	85-200
F hauteur totale avec timon (mm)	1240
E épaisseur fourche (mm)	48
Poids (kg)	102

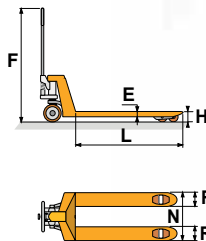

Fourches longues
Fourches 180 cm

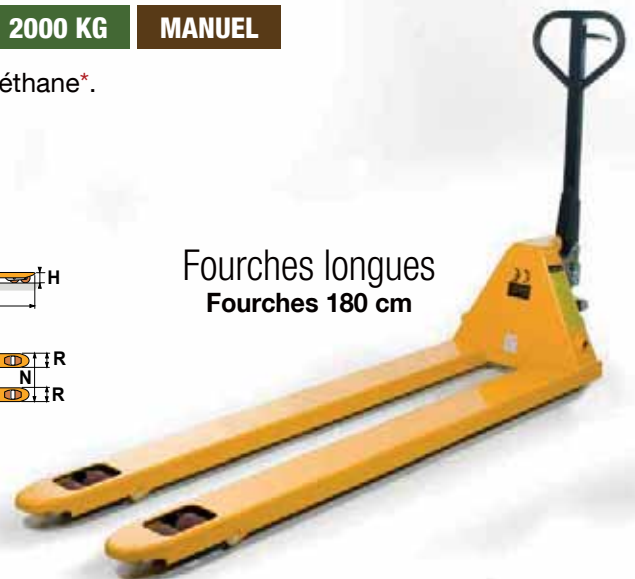

• Modèle surbaissé

Fourches 115 cm

2000 KG

MANUEL

HAUTEUR MINI 52 MM !

- Roues directrices en polyuréthane et galets en polyuréthane*.

CODE	ASB
CMU (kg)	2000
L longueur fourche (mm)	1150
N largeur totale (mm)	520
H hauteur de levée mini-maxi (mm)	52-165
Poids (kg)	82

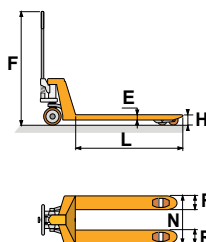

Surbaissé
Fourches 115 cm



* Le polyuréthane permet une utilisation optimale sur les surfaces les plus irrégulières.

TRANSPALETTE MANUEL INOX

Réf. 6140 Fourches 115 cm 2500 KG MANUEL Acier INOX

POUR PALETTES STANDARD EUROPALETTES 1200 X 800 MM

CAPACITÉ : 2500 KG

- Tout INOX
- Roues directrices en nylon
- 4 galets en nylon

CODE	INOX	S
CMU (kg)		2500
L longueur fourche (mm)		1130
R largeur fourche (mm)		160
N largeur totale (mm)		520
H hauteur de levée mini-maxi (mm)		85-200
F hauteur totale avec timon (mm)		1130
E épaisseur fourche (mm)		55
Poids (kg)		75

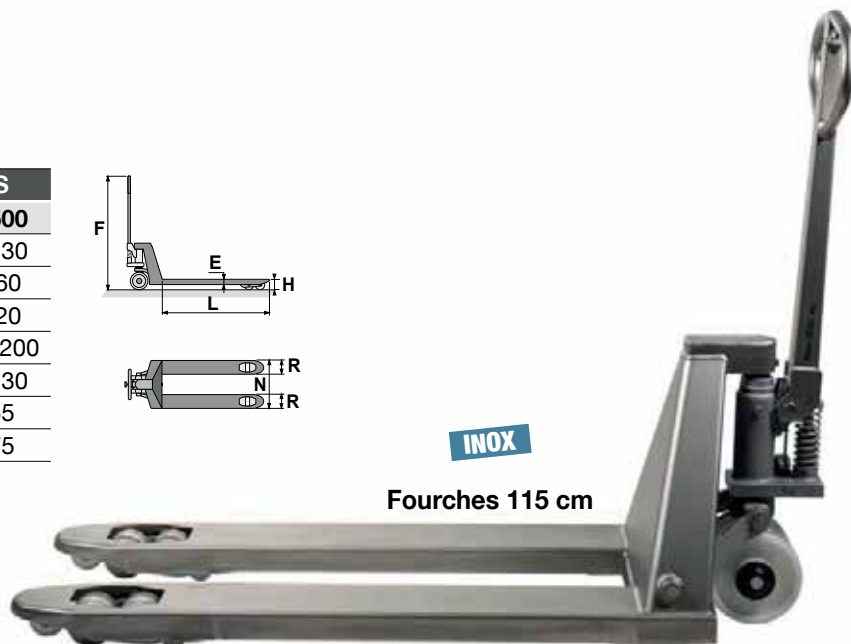
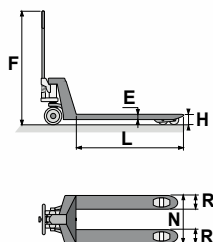

Fourches 115 cm

TRANSPALETTE MANUEL GALVA

Réf. 6140 Fourches 115 cm 2000 KG MANUEL Acier GALVA

POUR PALETTES STANDARD EUROPALETTES 1200 X 800 MM

CAPACITÉ : 2000 KG

- Tout galvanisé
- Roues directrices en nylon
- 4 galets en nylon

CODE	AG
CMU (kg)	2000
L longueur fourche (mm)	1150
R largeur fourche (mm)	160
N largeur totale (mm)	540
H hauteur de levée mini-maxi (mm)	85-200
F hauteur totale avec timon (mm)	1240
E épaisseur fourche (mm)	48
Poids (kg)	75

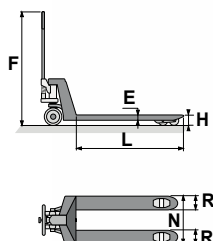

Fourches 115 cm

TRANSPALETTE ÉLECTRIQUE

Réf. 6140 Fourches 115 cm 1500 KG ÉLECTRIQUE

Vitesse de déplacement



À VIDE : 5 km/h
EN CHARGE : 4 km/h

TOUT ÉLECTRIQUE !

DÉPLACEMENTS ET LEVAGE MOTORISÉS !

CAPACITÉ : 1500 KG

- Dimensions optimales très proches d'un transpalette manuel standard
- 3 fois plus performant qu'un transpalette manuel
- Durée de vie 3 fois supérieure au transpalette manuel
- Poids adapté : seulement 125 kg
- Frein électromagnétique
- Échelle d'affichage : 0,5 kg
- Précision : +/- 0,05%
- Entretien facile



Roues-tandem Polyuréthane



REPLACEMENT DE LA BATTERIE EN 10 SECONDES !

Batterie au Lithium sans entretien !
Tension : 48 V
Intensité : 10Ah

Autonomie **24** heures



Option chargeur rapide en seulement 2 heures



Fourches 1150 mm



Protection du mécanisme contre les chocs



REPLACEMENT ROUE DIRECTIONNELLE EN 1 SECONDE !

CODE	EL
CMU (kg)	1500
Longueur fourche (mm)	1150
Longueur totale (mm)	1552
Largeur totale (mm)	550
Hauteur de levée mini-maxi (mm)	82-197
Hauteur totale avec timon (mm)	1250
Rayon de braquage minimum (mm)	1353
Vitesse maxi : en charge / à vide (km/h)	4 / 5
Pente maxi : en charge / à vide (%)	6 / 20
Moteur DC : déplacement / levée (kW)	0,75 / 0,5
Batterie lithium : tension (V) / Intensité (Ah)	48 / 10
Poids (kg)	125



Poignée multifonctions (commandes électriques)

Bouton d'urgence

Commande marche avant/arrière

Klaxon

Montée / Descente

Écran LCD

- Indicateur batterie avec alerte charge faible
- Horomètre

GRUE D'ATELIER

PRATIQUE ET ROBUSTE, INDISPENSABLE DANS LES ATELIERS ET GARAGES.

Levage rapide par pompe double effet !

Réf. 6028C : Grue pliante

RÉGLABLE SUR 4 POSITIONS

- Levage jusqu'à 2000 kg de charge.
- Flèche télescopique inclinable
- 6 roues pivotantes (grande maniabilité)
- Couleur bleue

Conforme à la Directive Machine 2006/42/EC.

CODE	C	
Capacité maxi flèche pliée (kg)	2000	
Capacité	en position 1 (kg)	2000
	en position 2 (kg)	1500
	en position 3 (kg)	1000
	en position 4 (kg)	500
Flèche : longueur mini-maxi (mm)	835-1375	
Flèche : pas entre les positions (mm)	180	
A (mm)	185	
H1 mini [flèche basse] (mm)	1125	
H1 maxi [flèche haute maxi.] (mm)	2155	
H2 (mm)	1425	
L (mm)	995	
P (mm)	1477	
Poids (kg)	80	

Réglable sur 4 positions :

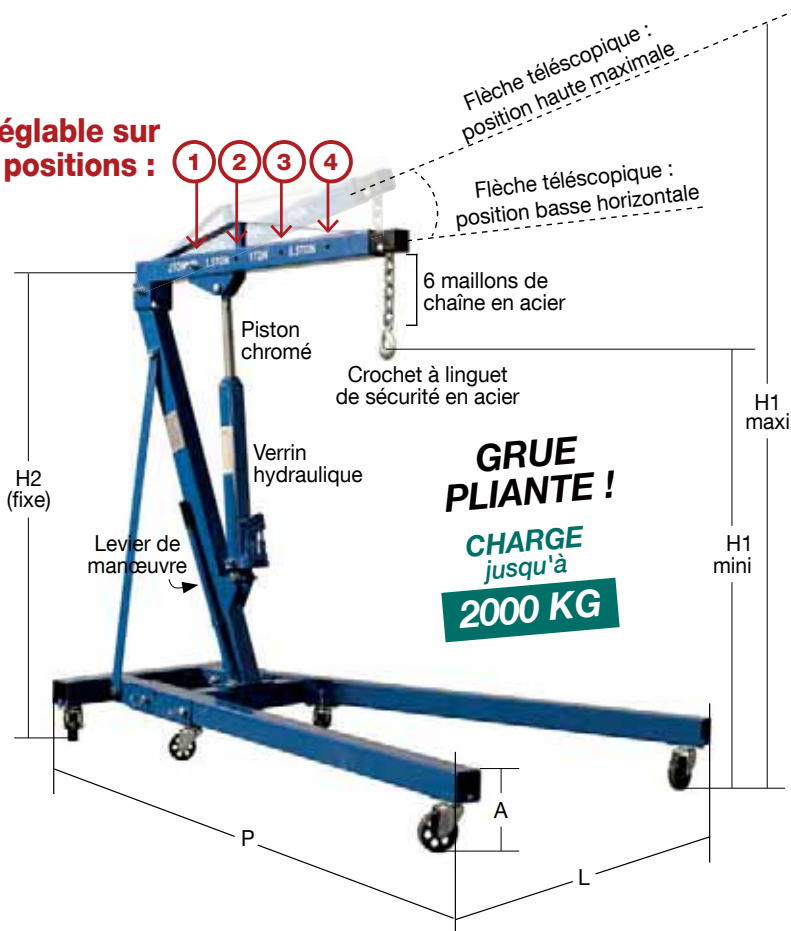

Réf. 6028G

RÉGLABLE SUR 4 POSITIONS

Spéciale palettes europe

- Levage jusqu'à 500 kg de charge.
- Flèche télescopique inclinable
- 4 roues dont 2 pivotantes (grande maniabilité)
- Couleur jaune

CODE	G	
Capacité maxi flèche pliée (kg)	500	
Capacité	en position 1 (kg)	500
	en position 2 (kg)	450
	en position 3 (kg)	400
	en position 4 (kg)	350
Flèche : longueur mini-maxi (mm)	1060-1360	
A (mm)	150	
H1 mini [flèche basse] (mm)	570	
H1 maxi [flèche haute maxi.] (mm)	2150	
H2 (mm)	1680	
L1 largeur intérieure (mm)	865	
L2 largeur extérieure (mm)	965	
P (mm)	1370	
Poids (kg)	81	

Réglable sur 4 positions :

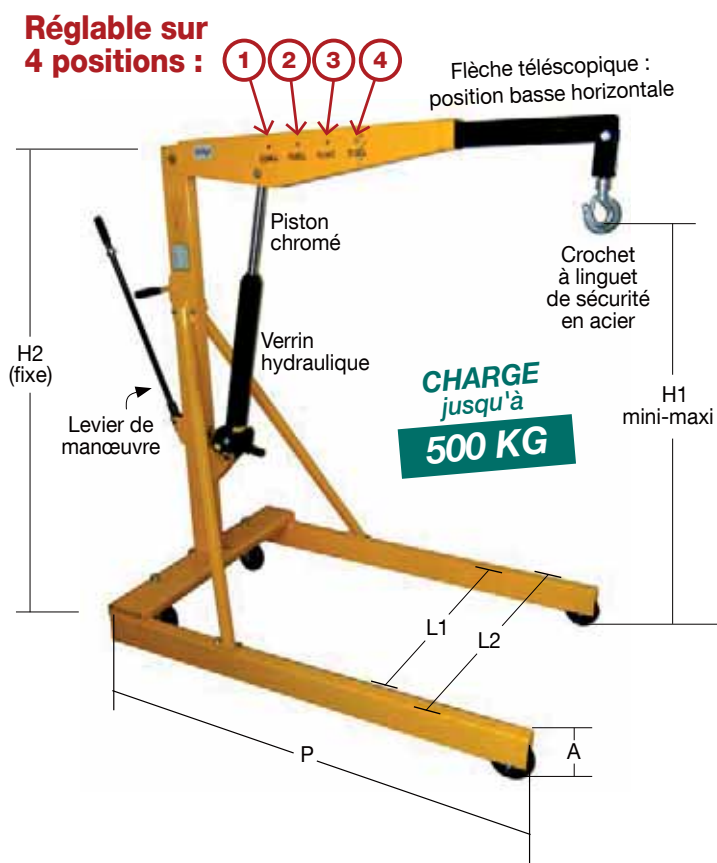

ROULEUR « EXPRESS »

Réf. 6129

SOLUTION ÉCONOMIQUE POUR LE DÉPLACEMENT DE CHARGES !

Pour le déplacement de fortes charges : machines-outils, ponts, portes de hangars, etc ...

Conception simple et robuste
Hauteur perdue peu importante
Vitesse de déplacement maxi 5 m/min
Force à appliquer au démarrage : 5 à 7% de la charge
La qualité du chemin de roulement déterminante doit être au moins égale à la pression d'Hertz du rouleur.

CODE	A
Charge maxi du coffret (tonne)	20
Charge maxi par rouleur (tonne)	10
Poids coffret complet (kg)	55
Poids rouleur (kg)	5,2

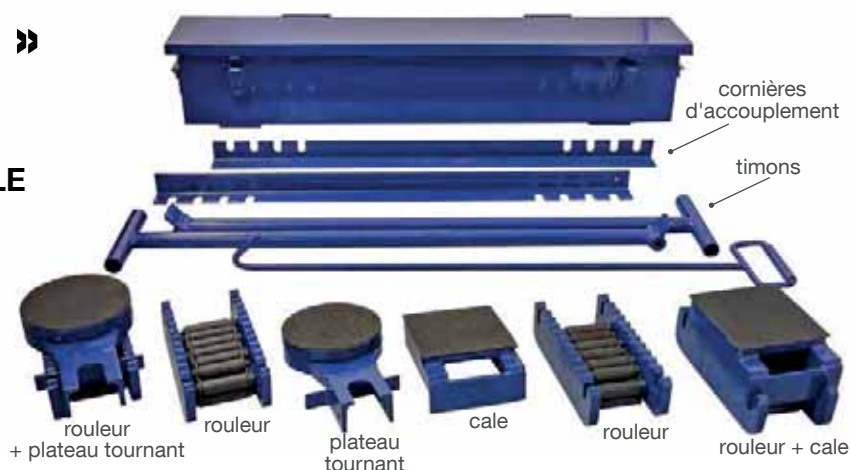

Inclus dans le coffret :

- 4 rouleurs
- 2 cales
- 2 plateaux tournants
- 2 timons
- 2 cornières d'accouplement

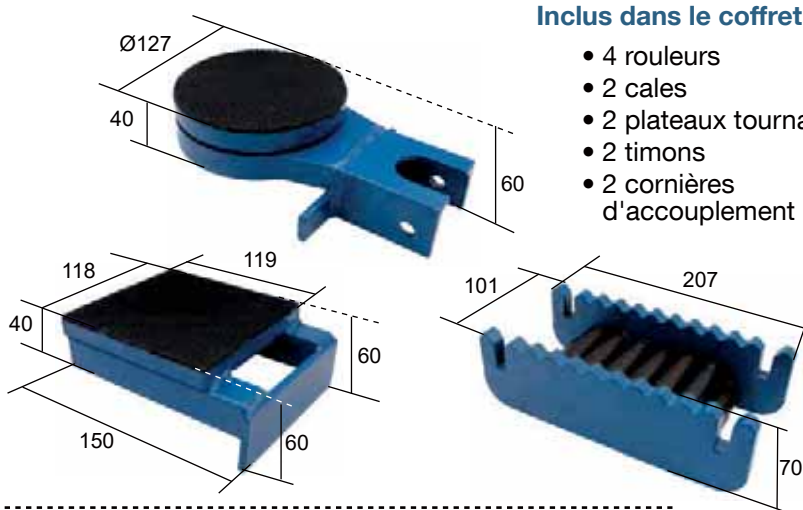

PATIN ROULEUR

Réf. 6135

Roues fixes en nylon.

• Plateau PIVOTANT

Équipé d'un timon

CODE	SS40	SS60	SS240
CMU (kg)	4000	6000	24000
Plateau pivotant (mm)	185x150	395x225	Ø 270
Nombre de roues	4	8	16
Ø roues (mm)	82	82	115
Longuer (mm)	310	395	415
Largeur (mm)	250	560	1120
Épaisseur (mm)	110	110	145
Poids (kg)	16	50	160

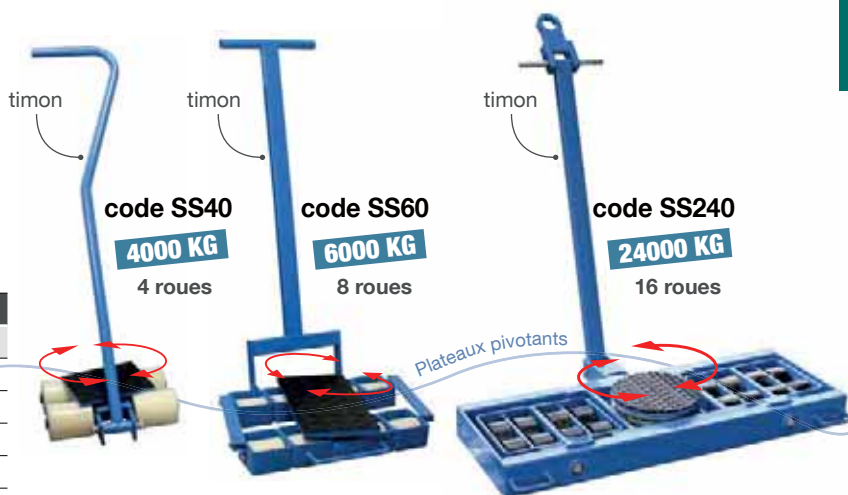

• Plateau FIXE

CODE	AS20	AS40	AS60	AS120
CMU (kg)	2000	4000	6000	12000
Nombre de roues	2	4	6	8
Ø roues (mm)	82	82	82	115
Longuer (mm)	270	270	270	345
Largeur (mm)	115	230	345	400
Épaisseur (mm)	110	110	110	145
Poids (kg)	7,5	17	25	40

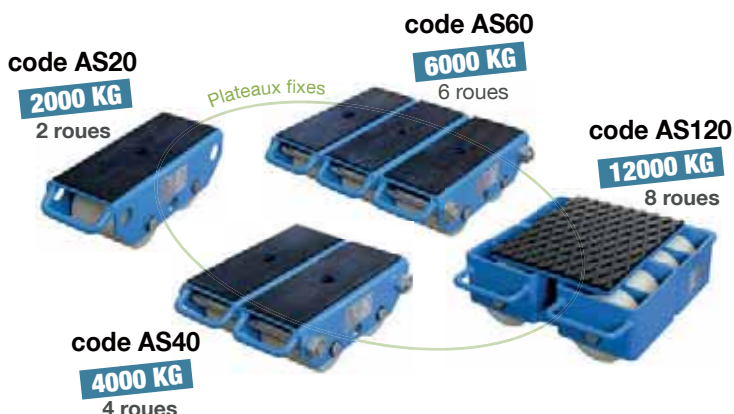

PLATEAU TRANSPORTEUR SURBAISSÉ



Réf. 6136 [1 à 6 T]

SURBAISSÉ ET MULTIDIRECTIONNEL ! TRÈS FAIBLE HAUTEUR !

Les chariots RL de mêmes dimensions peuvent être combinés avec une barre de liaison et un timon (en option) de façon à réaliser un appui en 3 ou 4 points (figures 1 et 2). Ils peuvent également être équipés de galets en PUR GKS-ALPERFEKT® pour sols fragiles. En fonction de la solution définie, différents chariots RL de même hauteur peuvent être combinés.



Code **RL1**

Code **RL2**

Code **RL4**

Code **RL6**

Ces chariots multidirectionnels peuvent aussi être combinés avec des chariots **F** (page 217) ou **TL** (page 216) de même hauteur.

CODE	RL1	RL2	RL4	RL6
Capacité de charge	10 kN (1T)	20 kN (2T)	40 kN (4T)	60 kN (6T)
Hauteur totale très faible (mm)	100	110	110	118
Nombre de galets / dimensions (mm)	3 / 75x66	3 / 85x85	5 / 85x85	5 / 85x85
Diamètre du support en caoutchouc (mm)	170	170	250	250
Dimensions hors-tout : L x l x H (mm)	376 x 379 x 100	685 x 515 x 110	760 x 560 x 110	760 x 560 x 118
Poids à vide (kg)	15	30	50	60

Exemples d'utilisations

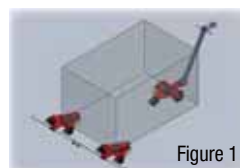

Figure 1

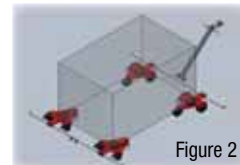
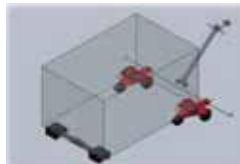
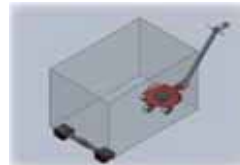

Figure 2



PATIN ROULEUR TANDEM

Réf. 6136 [6 à 60 T]



FORTES CHARGES JUSQU'À 60 TONNES !

TRÈS FAIBLE HAUTEUR !

Idéal pour les charges nécessitant un appui sur 4 points.

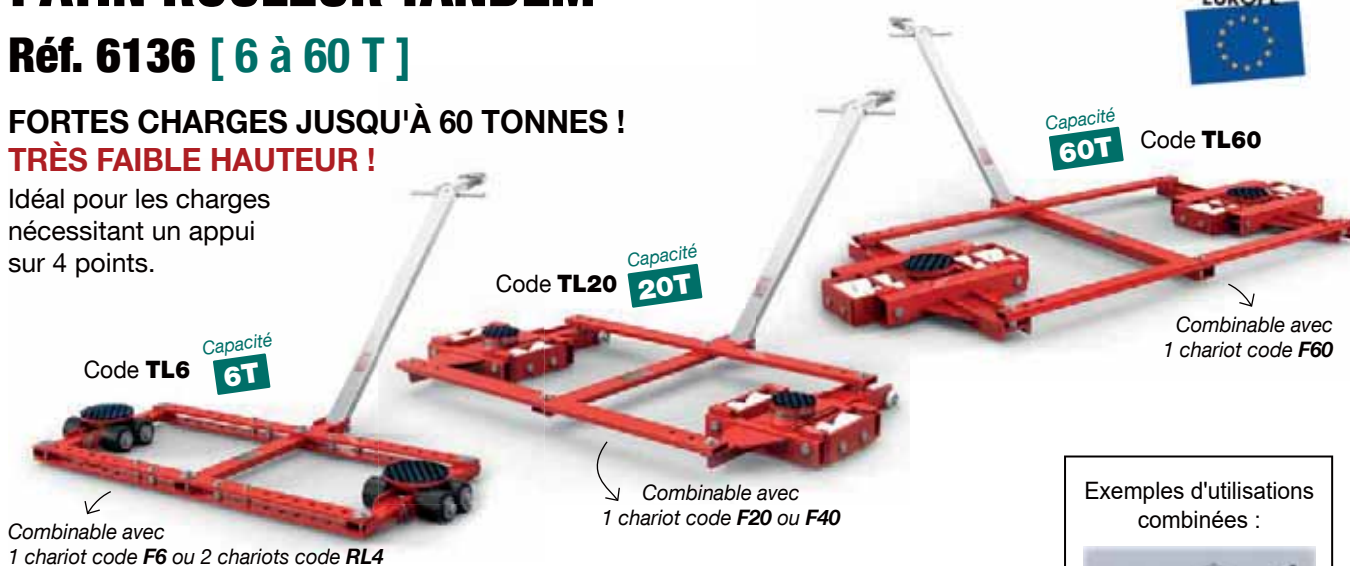

Code **TL6**

Capacité **6T**

Code **TL20**

Capacité **20T**

Capacité **60T**

Code **TL60**

Combinable avec 1 chariot code **F60**

Combinable avec 1 chariot code **F6** ou 2 chariots code **RL4**

Combinable avec 1 chariot code **F20** ou **F40**

Ces chariots multidirectionnels peuvent aussi être combinés avec des chariots **F** (page 217) ou **RL** (page 216) de même hauteur.

CODE	TL6	TL20	TL60
Capacité de charge	60 kN (6T)	200 kN (20T)	600 kN (60T)
Hauteur totale très faible (mm)	110	180	180
Nombre de galets (140 x 85 mm)	8	8	24
Écart mini-maxi [Réglage du pas 7 trous] (mm)	500-1150	-	-
Écart mini-maxi [Réglage du pas 3 trous] (mm)	-	1260-1600	1900-2200
Ø Plateau pivotant (mm)	170	170	250
Angle de braquage du plateau pivotant	± 50°	± 45°	± 40°
Longueur timon (mm)	960	1620	1620
Dimensions hors-tout : L x l (mm)	1420x760	2135x1180	3150x1815
Poids à vide (kg)	54	222	570

Exemples d'utilisations combinées :

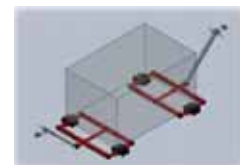

L'utilisation de 2 chariots tandem **TL** permet de prendre des virages de petit rayon.



Codes **TL** + code **F**



PATIN ROULEUR

Réf. 6136 [6 à 120 T]

FORTES CHARGES JUSQU'À 120 TONNES ! TRÈS FAIBLE HAUTEUR !

Pour plus de stabilité, les chariots des type F40 et au-delà sont équipés de deux barres de liaison.

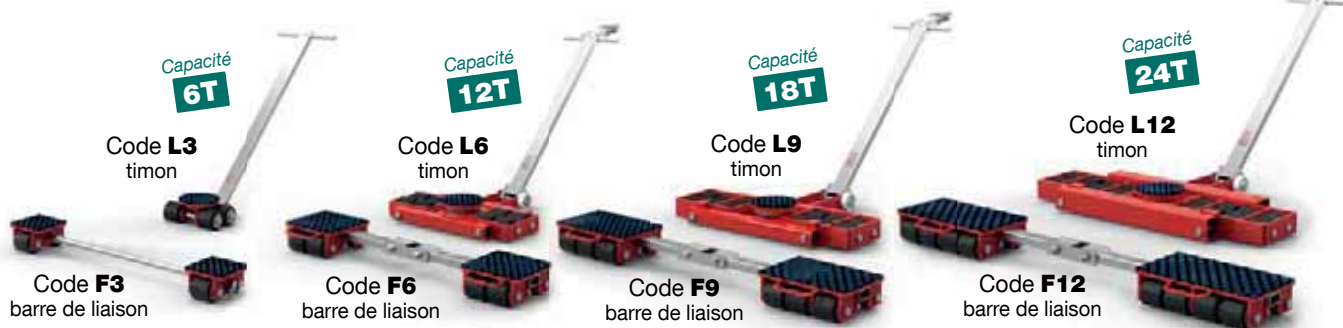

Ces chariots de F3/L3 à F12/L12 peuvent être combinés : entre eux, avec **RL2, RL4, RL6**, (page 216), avec **TL6** (page 216).

CODE	F3 avec barre	L3 avec timon	F6 avec barre	L6 avec timon	F9 avec barre	L9 avec timon	F12 avec barre	L12 avec timon
Capacité de charge	30 kN (3T)	30 kN (3T)	60 kN (6T)	60 kN (6T)	90 kN (3T)	90 kN (3T)	120 kN (12T)	120 kN (12T)
Capacité de charge totale (ensemble : F + L)	60kN (6T)		120kN (12T)		180kN (18T)		240kN (24T)	
Hauteur totale très faible (mm)	110	110	110	110	110	110	110	110
Nombre de galets (85 x 85 mm)	4	4	8	8	12	12	16	16
Surface de contact (mm)	150x150	-	200x220	-	320x200	-	200x407	-
Barre de liaison réglable (mm)	300-1000	-	640-1030	-	840-1230	-	1014-1430	-
Angle de braquage du plateau pivotant Ø 170 mm	-	± 90°	-	± 90°	-	± 90°	-	± 90°
Longueur timon (mm)	-	950	-	1080	-	1080	-	1080
Dimensions hors-tout : L x l (mm)	-	270x230	-	610x520	-	840x583	-	1030x620
Poids à vide (kg)	15	12	30	41	43	59	52	80

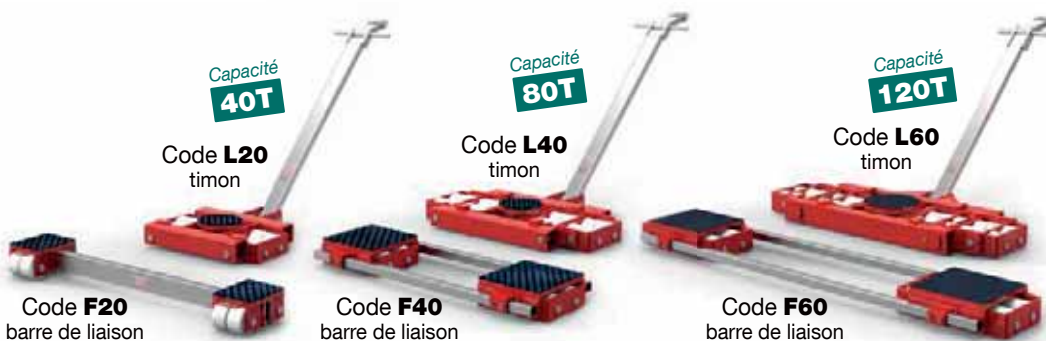

Ces chariots de F20/L20 à F60/L60 peuvent être combinés : entre eux, avec **TL20, TL60** (page 216).

CODE	F20 avec barre	L20 avec timon	F40 avec barre	L40 avec timon	F60 avec barre	L60 avec timon
Capacité de charge	200 kN (20T)	200 kN (20T)	400 kN (40T)	400 kN (40T)	600 kN (60T)	600 kN (60T)
Capacité de charge totale (ensemble : F + L)	400kN (40T)		800kN (80T)		1200kN (120T)	
Hauteur totale très faible (mm)	180	180	180	180	180	180
Nombre de galets (85 x 85 mm)	8	8	16	16	24	24
Surface de contact (mm)	280x220	-	370x370	-	390x440	-
Barre de liaison réglable (mm)	440-1600	-	740-1820	-	1100-2730	-
Angle de braquage du plateau pivotant Ø 250 mm	-	± 90°	-	± 90°	-	± 90°
Longueur timon (mm)	-	1620	-	1620	-	1620
Dimensions hors-tout : L x l (mm)	-	747x800	-	1240x855	-	1690x835
Poids à vide (kg)	81	170	210	264	290	435

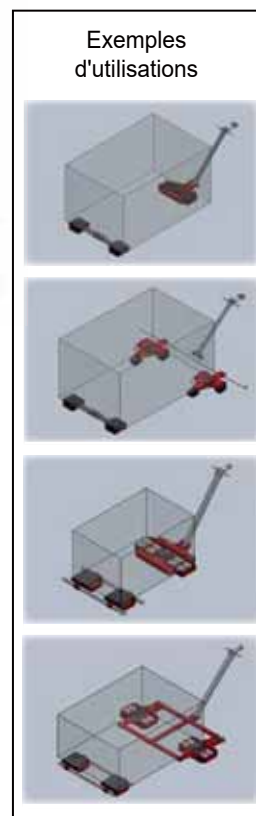

CHARIOT

Réf. 6905 MÉLAMINÉ AVEC FREINS → EN 1757-3

Ensemble mécano soudé • Revêtement époxy bleu RAL 5007 • Moyeu à roulement à rouleaux
2 roues fixes et 2 roues pivotantes avec freins • Bandage caoutchouc • Plateaux en mélaminé

• Chariot PLATEFORME

CODE	A01	A02	B01	B02
Charge maxi (kg)	200	200	400	400
Hauteur de chargement (mm)	206	206	233	274
Longueur utile (mm)	850	1000	850	1000
Largeur utile (mm)	450	600	500	700
Longueur hors-tout (mm)	1100	1250	1030	1180
Largeur hors-tout (mm)	450	600	505	705
Hauteur hors-tout (mm)	910	910	953	990
Ø roues (mm)	125	125	160	200
Poids (kg)	15	20	21	29



• Chariot 2 PLATEAUX (1 poignée)

CODE	C01	C02
Charge maxi (kg)	200	200
Hauteur de chargement : plateau bas (mm)	209	209
Hauteur de chargement : plateau haut (mm)	826	826
Longueur utile (mm)	850	1000
Largeur utile (mm)	500	600
Longueur hors-tout (mm)	1030	1180
Largeur hors-tout (mm)	500	600
Hauteur hors-tout (mm)	1020	1020
Ø roues (mm)	125	125
Poids (kg)	25	28



• Chariot 2 PLATEAUX (2 poignées)

CODE	D01	D02
Charge maxi (kg)	300	400
Hauteur de chargement : plateau bas (mm)	233	274
Hauteur de chargement : plateau haut (mm)	736	777
Longueur utile (mm)	850	1000
Largeur utile (mm)	500	700
Longueur hors-tout (mm)	970	1120
Largeur hors-tout (mm)	505	705
Hauteur hors-tout (mm)	968	1004
Ø roues (mm)	160	200
Poids (kg)	29	41



• Chariot 1 RIDELLE

CODE	E01	E02
Charge maxi (kg)	400	600
Longueur utile (mm)	850	1000
Largeur utile (mm)	500	600
Longueur hors-tout (mm)	970	1120
Largeur hors-tout (mm)	509	609
Hauteur hors-tout (mm)	958	990
Ø roues (mm)	160	200
Poids (kg)	26	33



CHARIOT PLIABLE

Réf. 6910 **MÉLAMINÉ**

Ensemble mécano soudé • Revêtement époxy bleu RAL 5005 • Moyeu à roulement à rouleaux
2 roues fixes et 2 roues pivotantes (non-équipées de freins) • Bandage caoutchouc
Plateaux en mélaminé (bois encastré d'épaisseur 10mm)

• Chariot DOSSIER RABATTABLE

CODE	R	S	T
Charge maxi (kg)	250	300	300
Hauteur de chargement (mm)	180	230	230
Longueur utile (mm)	895	1055	1265
Largeur utile (mm)	450	600	700
Longueur hors-tout (mm)	1020	1190	1405
Largeur hors-tout (mm)	480	635	735
Hauteur hors-tout (mm)	840	885	885
Hauteur hors-tout « chariot replié » (mm)	300	345	345
Ø roues (mm)	100	125	125
Poids (kg)	15	22	25



SERVANTE

Réf. 6905 **AVEC FREINS** → **EN 1757-3**

Ensemble mécano soudé et vissé • Revêtement époxy bleu RAL 5007
Moyeu à roulement à rouleaux • 2 roues fixes et 2 roues pivotantes avec freins • Bandage caoutchouc

• Servante 3 PLATEAUX **MÉLAMINÉ**

CODE	G01
Charge maxi (kg)	200
Charge étagère supérieure et médiane (kg)	50
Longueur utile (mm)	600
Largeur utile (mm)	400
Longueur hors-tout (mm)	820
Largeur hors-tout (mm)	450
Hauteur hors-tout (mm)	1178
Ø roues (mm)	125
Poids (kg)	28

Charge maxi
200KG



• Servante 3 BACS PLASTIQUES

CODE	H01
Charge maxi (kg)	200
Charge étagère supérieure et médiane (kg)	50
Longueur utile (mm)	600
Largeur utile (mm)	400
Longueur hors-tout (mm)	820
Largeur hors-tout (mm)	450
Hauteur hors-tout (mm)	1282
Ø roues (mm)	125
Poids (kg)	31

Charge maxi
200KG

Bac plastique supérieur :
60 x 60 x 14,5 cm

Bac plastique central et inférieur :
60 x 60 x 22 cm



DIABLE TOUT TERRAIN

Réf. 6912

- Finition époxy laqué
- Roues pleines « tout-terrain »
- Poignées caoutchouc
- Pelle fixe (non-rabattable) : 370 x 250 mm

CODE	C
Charge maxi (kg)	250
Largeur hors-tout (mm)	560
Hauteur hors-tout (mm)	1290
Diamètre roues (mm)	250
Poids (kg)	11,5



DIABLE PORTE-BOUTEILLES

Réf. 6912



Codes **FL3, FL4**

Charge maxi
100KG



Code **FL5**

Charge maxi
50KG



Codes **FL6, FL7**

Charge maxi
100KG



Codes **FL1, FL2**

Charge maxi
150KG



Porte-baguettes
de soudage

Codes **FL11, FL12**

Charge maxi
150KG

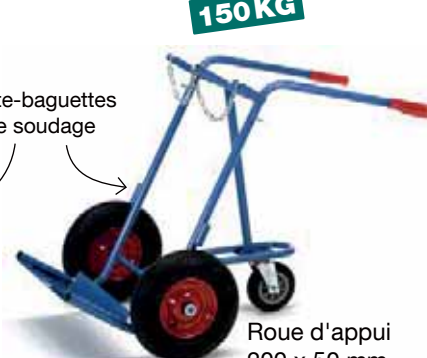

Roue d'appui
200 x 50 mm

	1 BOUTEILLE 100KG		2 BOUTEILLES 50 / 100 KG			2 BOUTEILLES 150 KG		2 BOUTEILLES 150 KG	
CODE	FL3	FL4	FL5	FL6	FL7	FL1	FL1	FL11	FL12
Charge maxi (kg)	100	100	50	100	100	150	150	150	150
Type de bouteilles et diamètre (mm)	20 / 40 / 50 L Ø 204 / 229 mm		10 L Ø140 mm	20 L Ø 204 mm		40 à 50 L Ø 204 / 229 mm		40 à 50 L Ø 204 / 229 mm	
Type de roues et dimensions (mm)	Bandage caoutchouc 250 x 60	Roues gonflables 260 x 85	Bandage caoutchouc 250 x 50	Bandage caoutchouc 200 x 60	Roues gonflables 400 x 100	Bandage caoutchouc 400 x 80	Roues gonflables 400 x 100	Bandage caoutchouc 250 x 60	Roues gonflables 400 x 100
Largeur hors-tout (mm)	500	510	505	760	760	830	830	830	830
Hauteur hors-tout (mm)	1240	1240	1000	1100	1100	1300	1300	1300	1300
Poids (kg)	11,5	9	6	20	17,5	30	20	37	27

PORTE-PANNEAUX MULTI-USAGES

Réf. 6915

Transport de tous types de panneaux : bois, tôle, etc ...

- Finition époxy bleu RAL 5005
- Roues caoutchouc semi élastique
- Équipé d'une poignée de manoeuvre télescopique des 2 côtés, s'ajustant rapidement à la longueur souhaitée pour vis papillon.

CODE	A
Charge maxi (kg)	400
Dimensions utiles du châssis (mm)	800 x 200
Longueur hors-tout mini-maxi (mm)	1780 à 2300
Largeur hors-tout (mm)	610
Hauteur hors-tout (mm)	1020
Diamètre roues (mm)	200
Poids (kg)	42



PLATEAU ROULANT MÉTALLIQUE

Réf. 6920 **EN 1757-3**

Profilé d'acier avec armature ouverte

- Revêtement époxy bleu RAL 5007
- 4 roues pivotante Ø50mm à bandage caoutchouc 125x38 mm
- **2 roues avec freins**
- Moyeu à roulement à rouleaux

CODE	A
Charge maxi (kg)	400
Dimensions utiles L x l (mm)	500 x 500
Dimensions totales L x l (mm)	500 x 500
Hauteur hors-tout (mm)	183
Diamètre roues (mm)	125
Poids (kg)	11



COINS ROULANTS MÉTALLIQUES

Réf. 6920

Déplacement de mobilier (armoires, tables) ou de petites machines

- Revêtement caoutchouc antidérapant pour une parfaite adhérence
- 3 roulettes Ø50mm pivotantes "sur place" à 360° en polyuréthane, très résistantes et limitant l'effort de poussée au démarrage.
- Hauteur d'appui réduite : centre de gravité bas, évitant tout risque de renversement de la charge.

CODE	B	E
Charge sur 4 coins (kg)	400	800
Hauteur d'appui (mm)	28	29
Dimensions côtés (mm)	272 x 272	332 x 332
Poids jeu de 4 (kg)	9,4	12,3

OPTION :
valise de rangement
réf. 6920SUP1

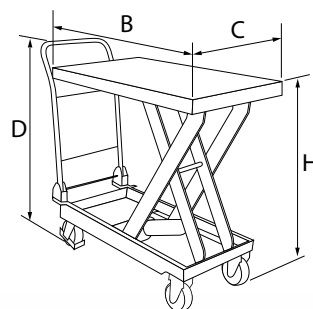

TABLE ÉLÉVATRICE HYDRAULIQUE Mobile

Réf. 6933

COMMANDE DE LEVAGE PAR PÉDALE

- Commande de descente manuelle par levier situé sur l'arceau
- Vérin hydraulique simple-effet avec limiteur de pression
- Tringlerie de commande en acier zingué
- 2 roues fixes et 2 roues pivotantes avec frein
- Sécurité anti-chute



CODE	A	B	D	E
Capacité maxi (kg)	150	300	500	800
H levée mini (mm)	225	280	280	415
H levée maxi (mm)	725	900	900	1000
B (mm)	740	815	815	1000
C (mm)	450	500	500	510
D (mm)	935	970	970	996
Poids (kg)	41	75	82	114



TABLE ÉLÉVATRICE À MANIVELLE Mobile

Réf. 6933

COMMANDE DE LEVAGE PAR MANIVELLE

- Hauteur réglable par manivelle
- Plateau en acier peint
- 2 roues fixes et 2 roues pivotantes, en polyuréthane
- Protection des pieds sur les roues pivotantes

CODE	M300
Capacité maxi (kg)	300
H levée mini (mm)	410
H levée maxi (mm)	1000
Surface de charge (mm)	950 x 600
Ø roues (mm)	125
Largeur totale avec manivelle (mm)	1250
Largeur totale sans manivelle (mm)	1020
Cycles de hauteur max.	75
Poids (kg)	70



BÉQUILLE DE SÉCURITÉ

Réf. 6200 15 000 KG

SÉCURISE LA REMORQUE LORSQU'ELLE EST DÉSOLIDARISÉE DU TRACTEUR

5 HAUTEURS POSSIBLES !

Grâce aux 5 positions de réglage, la béquille se trouve toujours très proche de la sellette d'attelage du tracteur.

- Acier S275 résistant aux chocs et basses températures, soudé et peint.
- Équipée d'une poutre d'appui (chevron bois), pour un poids bien réparti.
- Équipée d'un levier de manœuvre pour un déplacement facile.
- Équipée de 2 roues Ø 200 mm, jantes polypropylène bandage caoutchouc.

Utiliser sur sol plat présentant une résistance suffisante : 40 kg/cm² minimum.



CODE	B
Capacité (kg)	15000
Hauteur mini-maxi (mm)	1040-1280
Longueur (mm) Hors levier de manoeuvre	1200
Largeur (mm) Hors levier de manoeuvre	650
Poids (kg)	65

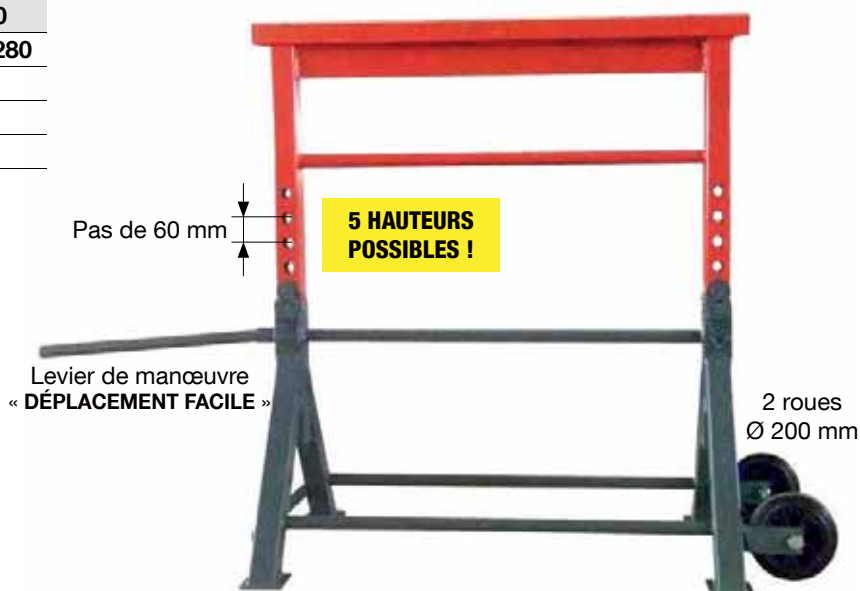

POTEAU DE PROTECTION

Réf. 8600-POT

Permet de protéger, clôturer, marquer les espaces de travail, machines, piles de palettes, etc ...

Peinture jaune = visibilité optimale !

CODE	A	B	C
Type	Poteau	Arceau haut	Arceau bas
Hauteur (mm)	915	1060	230
Longueur (mm)	-	1220	1220
Platine (mm)	203 x 203	203 x 203	203 x 203
Diamètre (mm)	114	114	114
Poids (kg)	9	29	16

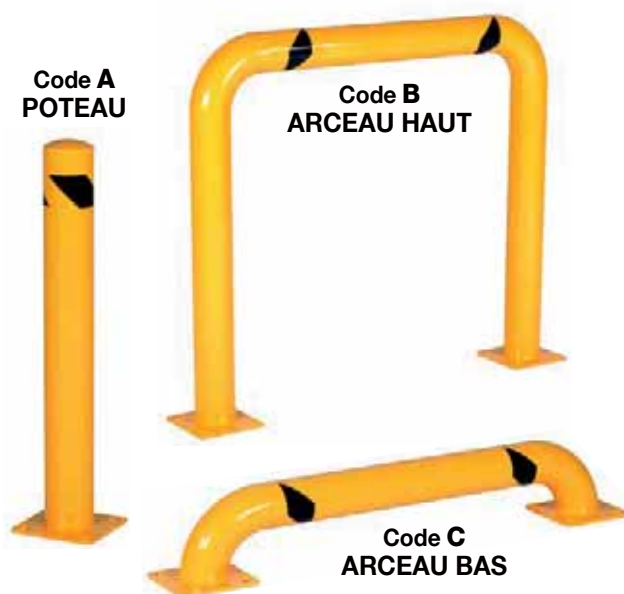



CORDAGES

PP / PA / PE / COTON / CHANVRE / LIN / SISAL



Cordages câblés / torsadés .. 226 à 227

- Cordage polypropylène câblé 226
- Cordage polyamide câblé 226
- Cordage chanvre / lin 227
- Chablots chanvre, polypro, sisal 233



Drisses tressées 228 à 229

- Drisses polypropylène (blanc / fluo) 228
- Drisses polyamide 229
- Drisses polyamide "lance-moteur" 229



Sandows / Tendeurs 230 à 231

- Sandows 230
- Tendeurs à crochets spirales 230 à 231

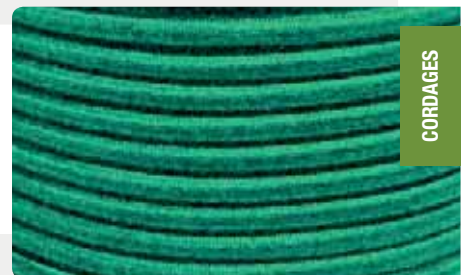

Autres cordages 232 à 233

- Cordes à poulie 232
- Échelle de corde 232
- Élingues en cordage polypropylène 233
- Ficelle à aiguiller / Tir fil 227



La **notice d'utilisation** doit être à la disposition de l'utilisateur final qui doit en prendre connaissance avant toute mise en service.
Caractéristiques produits publiées à titre indicatif susceptibles de modification sans préavis.
Informations techniques et **consignes de sécurité** : page 11.
Vérifications Générales Périodiques (VGP) : pages 338 à 339.

CORDAGE POLYPROPYLENE CÂBLÉ*/TORSADÉ

Réf. 3010 **POLYPRO** **EN 699**

IMPUTRESCIBLE ET LÉGER !

Le polypropylène **flotte sur l'eau**.

Applications : industrie, pêche, marine, bâtiment ...

Cordage à **3 torons** du Ø4 mm au Ø8 mm

Cordage à **4 torons** du Ø10 mm et plus.

- Traité anti-UV
- Point de plastification à environ 150°C
- Point de fusion à environ 165°C
- Couleur : blanc (autres couleurs sur demande)

LONGUEURS : Livré en écheveau de **25m**, ou couronnes de **50m** et **100m**.



CODE [longueur 25 m]	B25	D25	E25	F25	G25	H25	I25	J25	K25	L25	M25	N25
CODE [longueur 50 m]	B50	D50	E50	F50	G50	H50	I50	J50	K50	L50	M50	N50
CODE [longueur 100 m]	B100	D100	E100	F100	G100	H100	I100	J100	K100	L100	M100	N100
Ø cordage (mm)	4	6	8	10	12	14	16	18	20	22	24	30
Rupture (kg)	275	590	1040	1380	1950	2690	3330	4250	5120	6140	7170	10800
Poids /100m (kg)	0,8	1,7	3	4,5	6,5	9	11,5	14,8	18	22	26	40

CORDAGE POLYAMIDE CÂBLÉ*/TORSADÉ

Réf. 3025 **POLYAMIDE** **ISO 1140**

IMPUTRESCIBLE, SOUPLE ET RÉSISTANT !

Le polyamide (nylon, PA) est une fibre d'origine chimique, à haute tenacité qui **ne flotte pas** (densité 1,14).

Applications : industrie, nautisme, amarrage, pêche, marine, levage ...

Cordage à **3 torons** tous diamètres

- Traité anti-UV
- Point de plastification à environ 220°C
- Point de fusion à environ 250°C | 260°C
- Grande résistance mécanique selon norme ISO 1140, et à l'abrasion
- Couleur : blanc

LONGUEUR : Livré en couronnes de **100m**.



Réf.3025 CODE	C	D	E	F	G	H	I	J	K	L	M	N	O	P
Ø cordage (mm)	4	6	8	10	12	14	16	18	20	22	24	26	28	30
Rupture (kg)	314	735	1320	2040	2940	4020	5200	6570	8140	9800	11800	13700	15500	17400
Poids /100m (kg)	1	2,3	4	6,2	8,9	12,2	15,8	20	24,5	30	35,5	42	48,5	55,5

Réf. 3020

Utilisation : mouillage

Réf.3020 CODE	D	E	F	G	H	I	J	K	L	M
Ø cordage (mm)	6	8	10	12	14	16	18	20	22	24
Rupture (kg)	735	1320	2040	2940	4020	5200	6570	8140	9800	17400
Poids /100m (kg)	2,2	4	6,2	8,9	12,2	15,8	20	24,5	30	35,5

* Le cordage dit "câblé" est constitué de 3 ou 4 torons **torsadés ensemble**.

CORDAGE CHANVRE-LIN CÂBLÉ*/TORSADÉ

Matière naturelle biodégradable mais craint l'humidité.

Cordage à **3 torons** du Ø4 mm au Ø6 mm

Cordage à **4 torons** du Ø8 mm et plus.

LONGUEUR : Livré en couronnes de **100m**.



• **Réf. 3030 : Qualité B** **CHANVRE-LIN** **EN 1261**

Applications : industrie, levage, élingues ...

CODE	B	C	E	F	G	H	I	J	K	L	M	N	O	P
Ø cordage (mm)	4	6	8	10	12	14	16	18	20	22	24	30	36	40
Rupture (kg)	130	285	450	700	1080	1375	1825	2250	2780	3240	3980	6180	8560	9980
Poids /100m (kg)	1,2	2,7	4,7	7,4	11,1	14,1	18,5	23	28,5	34,5	41	64	93	115

• **Réf. 3032 : Qualité C** **CHANVRE-LIN**

Applications : décoration, autre usages ...

CODE	C100	E100	F100	G100	H100	I100	J100	K100	L100	M100
Ø cordage (mm)	6	8	10	12	14	16	18	20	22	24
Rupture (kg)	-	387	602	862	1170	1510	1890	2310	2750	3180
Poids /100m (kg)	3	6	7,5	10,7	14,5	18,8	23,8	29,4	35,6	42,1

FICELLE À AIGUILLER (tir-fil)

Réf. 3131 **POLYAMIDE**

Fil câblé pour tirage de lignes dans les gaines et tubes plastiques.

- Diamètre de corde : 1,1 mm
- Couleur : noir/blanc ou noir/orange

LONGUEUR : Livré en bobines.
Voir tableau ci-dessous.



NOIR/BLANC

NOIR/ORANGE

CODE [Noir/blanc]	BN12	BN25
Ø fil (mm)	1,1	1,1
Longueur bobine (m)	1200	2500
Poids bobine (kg)	1,3	2,5

CODE [Noir/orange]	ONO
Ø fil (mm)	1,5
Longueur bobine (m)	2500
Poids bobine (kg)	2,7

* Le cordage dit "câblé" est constitué de 3 ou 4 torons torsadés ensemble.

DRISSE POLYPROPYLENE TRESSÉE*

Réf. 3110 **POLYPRO**

Le polypropylène flotte sur l'eau.

Faible densité et plus léger que le Polyamide et le Polyester !

Applications : industrie, marquage, guidage, nautisme ...

- Traité anti-UV
- Résistant aux solvants ordinaires et alcalis forts
- Couleur : blanc (noir sur demande)

LONGUEUR : Livré en bobines de 100m.



CODE	B100	C100	D100	E100	G100	H100	I100	J100	K100	L100
Ø cordage (mm)	1,5	2	2,5	3	4	5	6	8	10	12
Rupture (kg)	40	68	90	125	180	290	360	680	920	1280
Poids /100m (kg)	0,095	0,145	0,23	0,32	0,53	0,875	1,1	2,28	3,928	5

DRISSE POLYPROPYLENE TRESSÉE* FLUO

Réf. 3115 **POLYPRO**

HAUTE VISIBILITÉ !

Délimiter, matérialiser et bordurer les zones et implantations de chantiers !

Le polypropylène flotte sur l'eau.

Faible densité et plus léger que le Polyamide et le Polyester !

- Traité anti-UV
- Résistant aux solvants ordinaires et alcalis forts
- Couleur : rose ou jaune



CODE JAUNE	BJ01	BJ02	BJ05	BJ10	DJ01
Ø cordage (mm)	1,5	1,5	1,5	1,5	2,5
Bobine de :	100 m	200 m	500 m	1000 m	100 m
Poids /bobine (kg)	0,14	0,25	0,62	1,3	0,28

CODE ROSE	BR01	BR02	BR05	BR10	CR01	CR02	CR10
Ø cordage (mm)	1,5	1,5	1,5	1,5	2	2	2
Bobine de :	100 m	200 m	500 m	1000 m	100 m	200 m	1000 m
Poids /bobine (kg)	0,14	0,25	0,62	1,3	0,21	0,38	1,9

CODE ROSE	DR01	DR02	DR05	DR10
Ø cordage (mm)	2,5	2,5	2,5	2,5
Bobine de :	100 m	200 m	500 m	1000 m
Poids /bobine (kg)	0,28	0,51	1,4	2



* La drisse dite "tressée" est obtenue par entrelacement de torons.

DRISSE POLYAMIDE TRESSÉE*

Réf. 3100 **POLYAMIDE**

IMPUTRESCIBLE ET TRÈS RÉSISTANT !

Cordage tressé à 8 fuseaux

Applications : industrie, bâtiment, ameublement ...

- Traité anti-UV
- Point de plastification à environ 150°C
- Point de fusion à environ 165°C
- Couleur : blanc (noir sur demande)

LONGUEUR : Livré en bobines de 100m.



CODE	AA100	AAA100	A100	B100	C100	D100	E100	F100	G100	H100	I100	J100	K100	L100	M100	N100
Ø cordage (mm)	1	1,5	2	2,5	3	3,5	4	5	6	8	10	12	14	16	18	20
Rupture (kg)	35	70	110	150	200	310	330	540	700	1050	1850	2600	3700	4200	5200	6000
Poids /100m (kg)	0,14	0,15	0,18	0,28	0,43	0,6	0,85	1,35	1,7	3,5	5,9	7,9	10	13,8	17,4	20,9

DRISSE POLYAMIDE TRESSÉE* LANCE-MOTEUR

Réf. 3130 **POLYAMYDE "Haute tenacité"**

IMPUTRESCIBLE ET TRÈS RÉSISTANT !

Cordage tressé à 16 fuseaux, blanc avec liseré de couleur rouge

Applications : lancement de moteurs standard

Couleur : blanc à liseré rouge
(sur demande : liseré jaune, bleu, noir ou vert)

LONGUEUR : Livré en bobines de 100m.



STANDARD : liseré rouge

CODE ROUGE	AA-FR	A-FR	BA-FR	B-FR	CA-FR	C-FR	D-FR
Ø cordage (mm)	2	3	3,5	4	4,5	5	6
Rupture (kg)	109	285	349	400	484	535	598
Poids /100m (kg)	0,3	0,7	0,9	1,1	1,3	1,5	2

SUR DEMANDE : liseré jaune, bleu, noir, vert

CODE JAUNE	AA-FJ	A-FJ	BA-FJ	B-FJ	CA-FJ	C-FJ	D-FJ
CODE BLEU	AA-FB	A-FB	BA-FB	B-FB	CA-FB	C-FB	D-FB
CODE NOIR	AA-FN	A-FN	BA-FN	B-FN	CA-FN	C-FN	D-FN
CODE VERT	AA-FV	A-FV	BA-FV	B-FV	CA-FV	C-FV	D-FV
Ø cordage (mm)	2	3	3,5	4	4,5	5	6

* La drisse dite "tressée" est obtenue par entrelacement de torons.

SANDOW POLYÉTHYLÈNE TYPE PRO

Réf. 4410 **POLYÉTHYLÈNE**

ÂME LATEX 100% NATURELLE !

Gainage polyéthylène.

- Traité anti-UV
- Couleur : blanc, bleu, noir ou vert 

LONGUEUR : Livré en bobines de 100m.



	BLANC				VERT				BLEU				NOIR			
CODE	R	R08	S	T	RV	R08V	SV	TV	RB	R08B	SB	TB	RN	R08N	SN	TN
Ø sandow (mm)	6	8	9	10	6	8	9	10	6	8	9	10	6	8	9	10
Poids bobine (kg)	2,6	4,3	5,6	6,3	2,9	4,4	5,7	7,2	2,9	4,4	5,7	7,2	2,9	4,4	5,7	7,2

SANDOW POLYÉTHYLÈNE MONOFLEX

Réf. 4412 **POLYÉTHYLÈNE**

GAINAGE POLYÉTHYLÈNE MONOFILAMENT TRÈS HAUTE RÉSIDANCE À L'ABRASION

- Traité anti-UV
- Couleur : bleu ou vert 

LONGUEUR : Livré en bobines de 100m.

	VERT		BLEU	
CODE	AV	BV	AB	BB
Ø sandow (mm)	8	10	8	10
Poids bobine (kg)	4,6	7,2	4,6	7,2

Autres diamètres et couleurs sur demande.



TENDEURS POLYÉTHYLÈNE CROCHETS À SPIRALES

Réf. 4413 **POLYÉTHYLÈNE**

 Sachet plastique avec CAVALIER-CARTON brochable

LOT DE 2 TENDEURS !

- Tendeurs élastiques Haute Résistance conçus pour chargements lourds.
- Crochets extra-forts en acier plastifié noir.
- Couleurs persistantes, résistantes aux intempéries.
- Couleur : vert, bleu, gris ou noir 

LONGUEUR : Voir tableau ci-dessous. Longueurs mesurées crochets inclus.



	VERT		BLEU		GRIS		NOIR							
CODE	A06V	B06V	A08B	B08B	A10G	B10G	A06N	A08N	A10N	B06N	B08N	B10N	B12N	B15N
Diamètre (mm)	8	10	8	10	8	10	8	8	8	10	10	10	10	10
Longueur (cm)	60	60	80	80	100	100	60	80	100	60	80	100	120	150
Poids le lot de 2 tendeurs (kg)	0,16	0,22	0,18	0,24	0,20	0,28	0,16	0,18	0,20	0,22	0,24	0,28	0,32	0,34

TENDEURS RONDS CROCHETS-DOUBLES INVERSÉS

Réf. 4414 POLYÉTHYLÈNE

LOT DE 2 TENDEURS RONDS !

- Crochets doubles, pour plus de résistance.
- Crochets inversés : plus d'espace pour ancrer le tendeur.
- L'extrémité arrondie du crochet réduit les risques de dommages.
- Large gamme d'applications grâce à leur haute élasticité.
- Couleur : jaune, bleu, gris, vert ou rouge, selon longueur.

LONGUEUR : Voir tableau ci-dessous.
Longueurs mesurées crochets inclus.



Gaine polypropylène (PP) résistante aux UV.
Âme en caoutchouc Monoflex™ 8 mm.

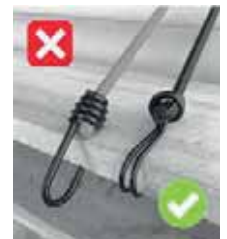

	JAUNE	BLEU	GRIS	VERT	ROUGE
CODE	A	B	C	D	E
Diamètre (mm)	8	8	8	8	8
Longueur (cm)	60	80	100	120	150
Poids le lot de 2 tendeurs (kg)	0,18	0,20	0,22	0,24	0,26

TENDEURS PLATS CROCHETS-DOUBLES ROTATION À 360°

Réf. 4415 POLYÉTHYLÈNE

LOT DE 2 TENDEURS PLATS !

- Crochets doubles, pour plus de résistance.
- Crochets plats et pivotants : fixation aisée sur les surfaces planes.
- L'extrémité arrondie du crochet réduit le risque de dommages.
- La forme plate de l'élastique réduit le glissement et sécurise vos chargements.
- La grande surface de contact de l'élastique réduit les risques de dommages sur les emballages fragiles.
- Couleur : noir-jaune, bleu, gris, rouge, selon longueur.

LONGUEUR : Voir tableau ci-dessous.
Longueurs mesurées crochets inclus.



+ Sachet plastique avec CAVALIER-CARTON brochable



Gaine polypropylène (PP) résistante aux UV.
Ruban élastique plat Multiflex™ largeur 22 mm.

Crochet-double pivotant à 360°



	NOIR-JAUNE	BLEU	GRIS	ROUGE
CODE	A	B	C	D
Largeur (mm)	22	22	22	22
Longueur (cm)	60	80	100	150
Poids le lot de 2 tendeurs (kg)	0,15	0,162	0,187	0,23

CORDES À POULIE AVEC 1 CROCHET TOURNANT*

• Réf. 3501* **POLYPROPYLÈNE** **EN 699** **BLANC**

Cordage en polypropylène

- Crochet tournant à **verrouillage automatique**
- Diamètre cordage : 20 mm
- Cordage : blanc

À utiliser avec la poulie réf. 7010A2

LONGUEUR : couronne de 15, 25 et 50 m.

CODE	A15	A25	A40	A50	A60	A100
Ø cordage (mm)	20	20	20	20	20	20
Longueur (m)	15	25	40	50	60	100
Poids (kg)	4,1	5,9	-	10,4	-	-



• Réf. 3503* **POLYPROPYLÈNE** **BLEU**

Cordage en polypropylène texturé

- 1 boucle cossée
- Crochet tournant à linguet de sécurité
- Diamètre cordage : 20-22 mm
- Cordage : bleu

À utiliser avec la poulie type 7010A2

LONGUEUR : couronne de 25 et 50 m.

CODE	A25	A50
Ø cordage (mm)	20-22	20-22
Longueur (m)	25	50
Poids (kg)	4,7	8



polypropylène texturé, souple, léger, et imputrescible



! * **Charge maximale autorisée de l'ensemble** : Lorsque la corde est montée sur une poulie, la charge maximale à lever est égale à la capacité de la poulie utilisée ; avec la poulie réf. 7010A2, la charge maximale est **50 kg**.

ÉCHELLE DE CORDE

Réf. 3500 **POLYESTER**

3 BARREAUX EN BOIS PAR MÈTRE D'ÉCHELLE !

Cordage en polyester Ø 14 mm
Barreaux en bois (frêne) Ø 31 mm, intégrés à la fabrication

Terminaison haute : 2 boucles cousues + 2 mousquetons
Terminaison basse : raccord des 2 brins par couture et protection par gaine thermoformée

- Longueur des barreaux : 400 mm
- Pas entre chaque barreau : 330 mm
- Couleur cordage : blanc

LONGUEUR : Voir tableau ci-dessous.

CODE	A03	A05	A10	A15	A20	A30
Ø cordage (mm)	14	14	14	14	14	14
Longueur échelle (m)	3	5	10	15	20	30
Poids (kg)	3	5	10	15	20	30

! L'échelle en corde n'est pas un EPI (équipement de protection individuelle). L'utilisateur doit être équipé d'un système anti-chûte !



CHABLOT

CHANVRE

Réf. 4403

POLYPRO

SISAL

Cordage à **4 torons** : Ø 10 mm

LONGUEUR : 4 m.

Conditionné/vendu par 10 pièces

CODE	C	PP	S
Ø cordage (mm)	10	10	10
Longueur (m)	4	4	4
Poids (kg)	0,24	0,16	0,22

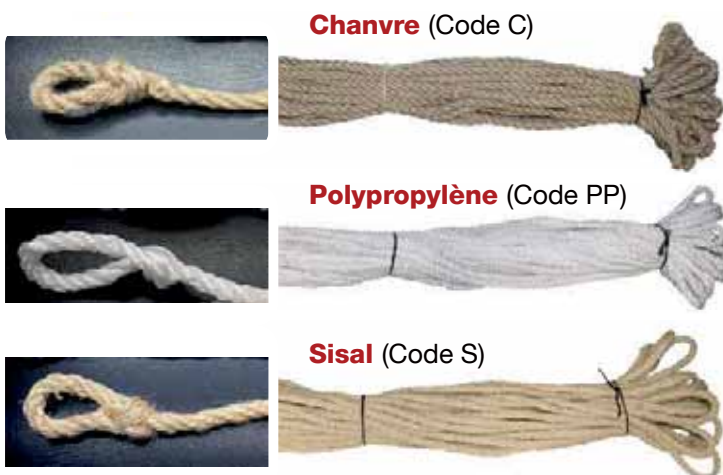

ÉLINGUES CORDAGE 1 Brin

POLYPROPYLÈNE LONGUEUR À LA DEMANDE



Cordage polypropylène à 3 torons (codes D et E) et 4 torons (codes F à O)
Coefficient de sécurité 10/1

POLYAMIDE et **CHANVRE** : sur demande.



CODE	D	E	F	G	H	I	J	K	L	M	N	O
Diamètre cordage (mm)	6	8	10	12	14	16	18	20	22	24	26	30
C.M.U verticale (kg) réf. 4404, 4405, 4406, 4407	56	100	138	195	269	333	425	512	614	717	830	920
C.M.U verticale (kg) réf. 4409	110	200	276	390	538	666	850	1024	1228	1434	1660	2160
réf. cordage	3010D	3010E	3010F	3010G	3010H	3010I	3010J	3010K	3010L	3010M	3010MA	3010N
réf. cosses	5080C	5080D	5080E	5080F	5080G	5080H	5080I	5080J	5080K	5080L	5080M	5080O
Longueur intérieure des grandes boucles (mm)	100	100	150	150	200	200	250	250	300	300	300	350
Poids (kg/mètre) [réf 4404]	0,017	0,03	0,04	0,058	0,081	0,103	0,133	0,162	0,198	0,234	0,274	0,364

POULIE CLIC

Réf. 7010A2

Exemple d'utilisation



POULIES

MOUFLES ET RÉAS



Poulies 236 à 240

- Poulies de bâtiment (**corde**) 236 à 237
- Poulies ouvrantes (**câble**) 238 à 239
- Poulies à chape (**corde et câble**) 240
- Poulies prédalles (**câble**) 240



Moufles 241 à 245

- Moufles fixe 2 réas (**câble**) 241
- Moufles ouvrante 2 réas (**câble**) 241
- Moufles de ponts et grues (**câble**) 245



Réas 242 à 244

- Réas pour charges légères (**corde**) 244
- Réas levageur et marine (**câble**) 242
- Réas bâtiment et TP (**câble**) 244
- Réas acier (**câble**) 242
- Réas à gorge évasée (**câble**) 243
- Axes de réas 244

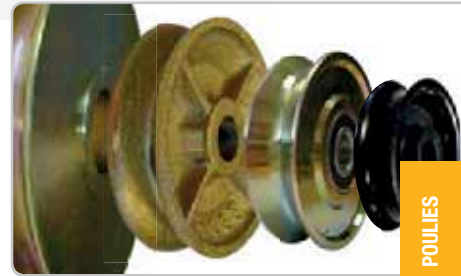

POULIES

La **notice d'utilisation** doit être à la disposition de l'utilisateur final qui doit en prendre connaissance avant toute mise en service.
Caractéristiques produits publiées à titre indicatif susceptibles de modification sans préavis.
Informations techniques et consignes de sécurité : page 11.
Vérifications Générales Périodiques (VGP) : pages 338 à 339.

POULIE DE BÂTIMENT À CLIQUET [pour corde]

Réf. 7010 **À CORDE**

Corde à poulie réf. 3501 **Détail PAGE 232**

POULIE DE RENVOI DE CHANTIERS, Bâtiment et Travaux Publics

Utilisation : Hissage et descente de tous types de matériaux de construction, éléments d'échafaudage, etc ... Utilisation avec la corde à poulie réf. 3501 (page 232)

Grand crochet de suspenste tournant, à linguet de sécurité, à grande ouverture, s'adaptant directement sur les tubes d'échafaudage de 50-60 mm. Accrochage facile.



Crochet tournant avec linguet de sécurité

• Poulie à cliquet **POULIE CLIC**

- Finition zinguée-bichromatée
- Réa grand diamètre en polyamide pour une adhérence optimale de la corde.
- Crochet tournant avec linguet de sécurité

Blocage automatique = sécurité à la montée comme à la descente !

Système d'encliquetage pour reprise au cours de la montée.

CODE	A2
CMU au crochet (kg) *	100 *
CMU (kg) *	50 *
Ø extérieur du réa (mm)	220
Ø de la corde mini-maxi (mm)	20-26
H (mm)	430
L (mm)	235
Épaisseur hors tout (mm)	70
Poids (kg)	3,5

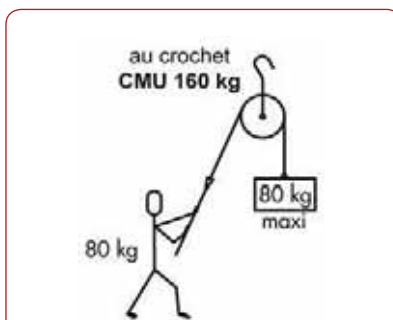

* **IMPORTANT** : Conçue pour supporter une charge maximale de 50 kg + les 50 kg d'effort maximum nécessaire qu'un homme de force moyenne peut soulever sans danger d'en perdre le contrôle.

• Poulie à cliquet **POULISTOP**

- Structure acier zingué
- Réa grand diamètre en polymère
- Crochet tournant avec linguet de sécurité

Blocage automatique = sécurité à la montée comme à la descente ! **Came de blocage** empêchant toute descente de la charge.

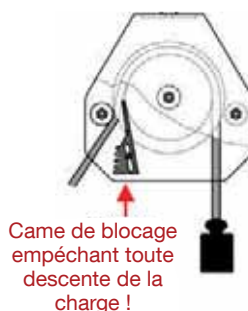

Crochet tournant avec linguet de sécurité

CODE	GC2
CMU (kg)	50
Ø extérieur du réa (mm)	195
Ø de la corde mini-maxi (mm)	18-20
Hauteur de levage maxi (mm)	30
H (mm)	445
L (mm)	300
Épaisseur hors tout (mm)	53
Poids (kg)	4



POULIE DE BÂTIMENT [pour corde]

Réf. 7010 À CORDE

POULIE DE RENVOI DE CHANTIERS, Bâtiment et Travaux Publics

Utilisation : Hissage et descente de tous types de matériaux de construction, éléments d'échafaudage, etc ... Utilisation avec la corde à poulie réf. 3501 (page 232)

Grand crochet de suspente tournant, à linguet de sécurité, à grande ouverture, s'adaptant directement sur les tubes d'échafaudage de 50-60 mm. Accrochage facile.



• Poulie ENTREPRENEUR

TRÈS LÉGÈRE ET APPRÉCIÉE DES MONTEURS DE CHARPENTE ET FAÇADIERS.

- Ferrements et crochet : finition zinguée-bichromatée
- Réa grand diamètre en polyamide insensible à la corrosion.
- Crochet tournant avec linguet de sécurité

Le point d'accrochage doit avoir une résistance mécanique minimale de 80 kg, et doit être sécurisé par un point d'arrêt sur le tube.

CODE	E20
CMU (kg)	40
Ø extérieur du réa (mm)	200
Ø de la corde mini-maxi (mm)	22-30
H (mm)	370
Épaisseur hors tout (mm)	68
Poids (kg)	1,6

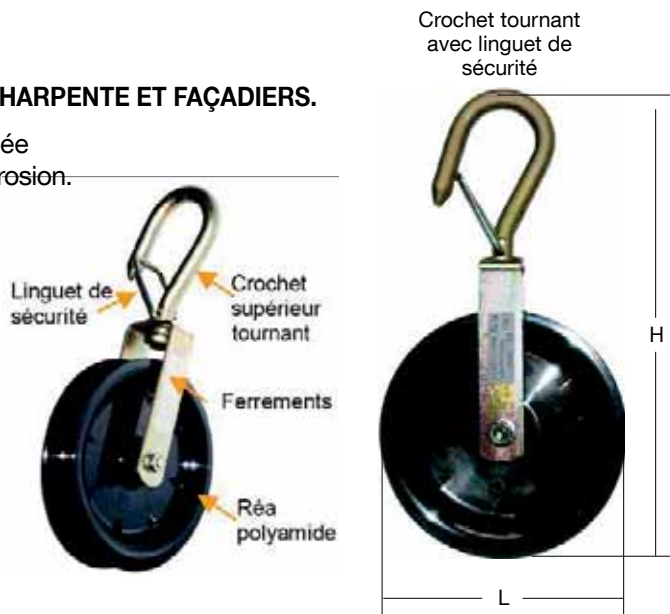

POULIE DE BÂTIMENT [pour câble]

Réf. 7130 À CÂBLE Rapport d'enroulement R=22

BTP ET GÉNIE CIVIL : TRAVAUX INTENSIFS À VITESSES ÉLEVÉES !

- Finition zinguée-bichromatée ou peinture.
- Réa en acier monté sur roulements.
- Crochet tournant à linguet de sécurité.

Rapport d'enroulement élevé R=22 pour un câble au coefficient 6.

Ce rapport d'enroulement élevé permet d'augmenter durée de vie du câble. Rapport $R = \frac{\text{Ø fond de gorge}}{\text{Ø câble}}$.

CODE	BRO	DRO	ERO
CMU (kg)	2000	8000	10000
Ø extérieur du réa (mm)	235	411	456
Ø du réa à fond de gorge (mm)	200	355	400
Ø du câble (mm)	8-9	15-17	16-19
Épaisseur (mm)	90	130	150
H (mm)	490	830	910
L (mm)	240	425	470
Poids (kg)	10,5	53	70

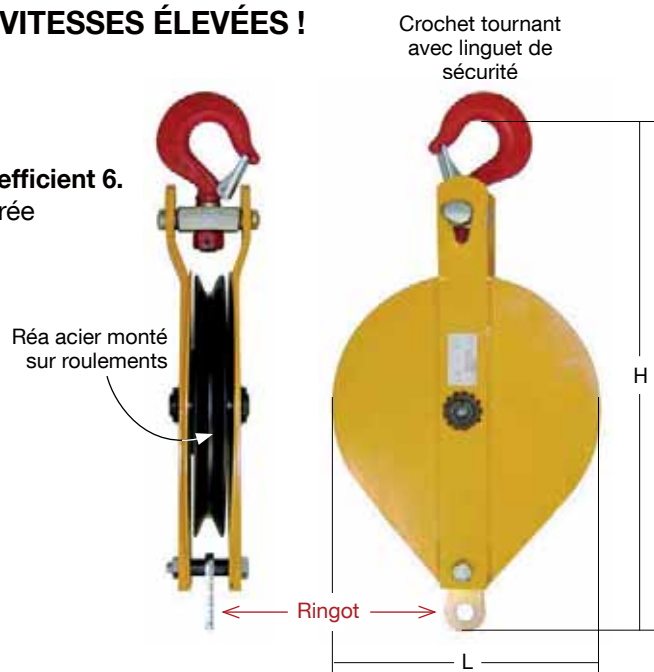

POULIE OUVRANTE RENFORCÉE [pour câble]

Réf. 7092 À CÂBLE

POULIE RENFORCÉE POUR TRAVAUX DURS !

Dispositif d'ouverture permettant d'insérer le câble lorsque la poulie est suspendue.

- Finition zinguée-bichromatée ou peinture jaune.
- Réa en acier sur bague bronze.
- Crochet à émerillon tournant avec linguet de sécurité
- Chaîne de sécurité sur axe imperdable.

• Réa acier sur roulement

CODE	HRO	MRO	PRO	RRO
CMU sur 2 brins (kg)	8000	20000	25000	31500
Ø du réa (mm)	300	300	300	335
Ø du câble (mm)	20-22	28-30	28-32	32-38
Épaisseur (mm)	125	145	166	180
H (mm)	638	844	894	977
L (mm)	310	310	310	340
Poids (kg)	24	70	96	120

OUVERTURE :
déverrouiller
l'axe et tourner
la flasque sur
l'axe du réa.



• Réa acier bagué-bronze

CODE	ABR	BBR	CBR	EBR	FBR	GBR	HBR	IBR	JBR	LBR	MBR	PBR	RBR
CMU sur 2 brins (kg)	1250	2500	3200	5400	5400	8000	8000	11500	11500	16000	22000	25000	31500
Ø extérieur du réa (mm)	80	80	110	110	150	150	200	150	200	400	200	250	335
Ø intérieur du réa (mm)	65	60	76	76	116	110	160	110	160	344	160	200	280
Ø du câble (mm)	5-8	9-11	12-16	12-16	16-20	16-20	20-22	20-24	24-28	24-28	26-28	28-32	32-38
Épaisseur (mm)	66	81	97	97	97	125	125	140	140	150	145	166	180
H (mm)	235	279	330	369	419	458	533	534	600	877	714	839	977
L (mm)	86	86	120	120	160	160	210	160	210	420	210	260	340
Poids (kg)	2,3	3,6	6,7	8,1	11	18	24	25	30	67	50	83	120

POULIE OUVRANTE [pour câble]

Réf. 7120 À CÂBLE

PERMET LA MISE EN PLACE DU CÂBLE, POULIE SUSPENDUE !

Dispositif d'ouverture permettant d'insérer le câble lorsque la poulie est suspendue.

OUVERTURE À CHARNIÈRE AVEC VERROUILLAGE DE SÉCURITÉ

- Finition zinguée-bichromatée
- Réa en acier bagué-bronze.
- Crochet tournant avec linguet de sécurité.
- Équipé d'un ringot.

• Avec 1 réa

CODE	CBR	DBR	EBR	FBR	GBR	HBR	KBR
CMU sur 2 ou 3 brins (kg)	1000	2000	3000	5000	8000	10000	15000
Ø extérieur du réa (mm)	100	150	200	250	300	350	400
Ø du câble mini-maxi (mm)	7-8	12-14	13-15	16-18	20-22	20-24	24-28
Épaisseur (mm)	80	102	125	145	155	165	190
H (mm)	301	425	530	615	700	750	1020
L (mm)	105	155	205	255	305	355	400

• Avec 2 réas

CBR2	DBR2	EBR2	GBR2
1000	3000	5000	8000
100	150	150	250
6-7	12-14	12-14	16-18
80	125	130	155
310	460	480	660
105	160	160	260

Modèle à 2 réas

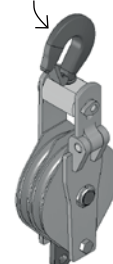
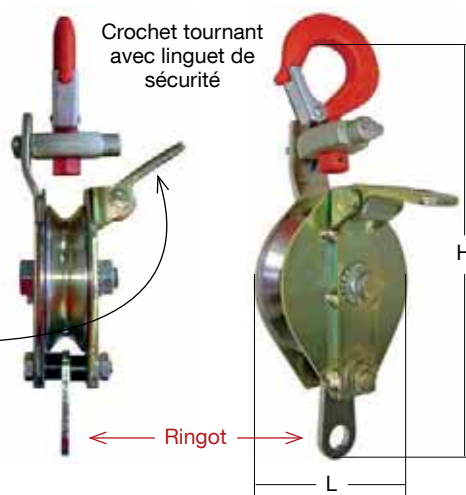

POULIE OUVRANTE « TYPE US » [pour câble]

Réf. 7094 À CÂBLE Crosby

PERMET LA MISE EN PLACE DU CÂBLE, POULIE SUSPENDUE !

Dispositif d'ouverture permettant d'insérer le câble lorsque la poulie est suspendue.

- Crochet forgé acier allié avec linguet de sécurité.
- Réa en acier bagué-bronze.

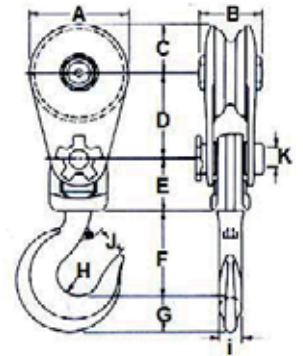

CODE	ABR	BBR	CBR	DBR	EBR	FBR	GBR	HBR
CMU (kg)	2000	4000	8000	8000	8000	8000	8000	15000
Ø extérieur du réa 'A' (mm) [en pouces]	76 [3"]	114 [4½"]	152 [6"]	203 [8"]	254 [10"]	305 [12"]	356 [14"]	406 [16"]
Ø du câble mini-maxi (mm)	8-10	10-13	16-19	16-19	16-19	19	19	22
B (mm)	37	48	58	58	58	58	58	78
C (mm)	38	54	76	102	127	152	178	203
D (mm)	67	108	130	156	183	229	241	292
E (mm)	44	56	83	83	83	83	83	90
F (mm)	68	90	130	130	130	130	130	149
G (mm)	25	48	59	59	59	59	59	75
H (mm)	19	24	33	33	33	33	33	38
I (mm)	19	25	38	38	38	38	38	44
J (mm)	19	25	38	38	38	38	38	64
K (mm)	13	19	25	25	25	25	25	32
Poids (kg)	2,1	5,4	12,2	15	18,6	21,8	24,9	59

Crochet avec linguet de sécurité



POULIE-CISEAUX OUVRANTE [pour câble]

Réf. 7075 À CÂBLE

CONCEPTION SIMPLE ET ÉCONOMIQUE !
POIDS TRÈS FAIBLE.

Ouverture par rotation des joues.

- Finition zinguée-bichromatée.
- Réa en acier bagué-bronze.



CODE	A	B	C
CMU (kg)	1600	3200	5000
Ø extérieur du réa (mm)	100	150	200
Ø du câble maxi (mm)	8-10	11-13	14-17
A (mm)	33	34	50
B (mm)	48	56	88
E (mm)	55	75	95
H (mm)	185	245	315
L (mm)	105	155	205
Poids (kg)	2,1	4	8,7

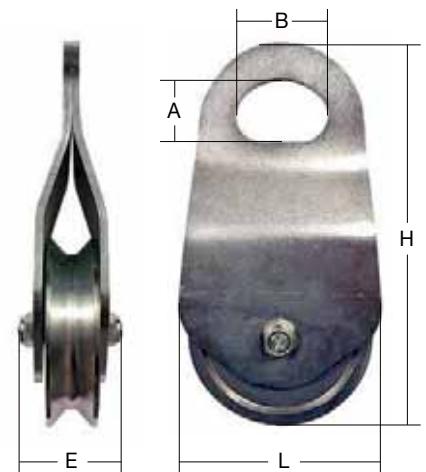

POULIE À CHAPE [pour corde / câble]

Réf. 7060

CONSTRUCTION SIMPLE ET ROBUSTE !

- Finition zinguée-bichromatée.
- Crochet tournant en acier allié avec linguet de sécurité.

• À CORDE Réa en nylon

CODE	ONY	ANY	BNY	CNY
CMU sur 2 brins (kg)	150	250	500	1000
Ø du réa (mm)	60	80	95	145
Ø de la corde (mm)	12-14	16-18	20-22	24-26
E (mm)	45	50	58	72
H (mm)	140	185	200	270
Poids (kg)	0,5	0,9	1	1,8

• À CÂBLE Réa acier bagué-bronze

CODE	EBR	GBR	HBR	IBR
CMU sur 2 brins (kg)	250	500	1000	2000
Ø du réa (mm)	80	100	150	200
Ø du câble (mm)	6	8-10	10-12	14-16
E (mm)	53	50	68	85
H (mm)	190	195	310	380
Poids (kg)	1,3	1,8	3	4,8

Crochet tournant en acier allié avec linguet de sécurité

Poulie À CORDE Réa nylon



Poulie À CÂBLE Réa acier bagué bronze

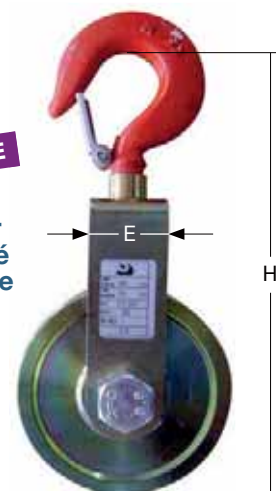

POULIE POUR PRÉDALLES [pour câble]

Réf. 7076 À CÂBLE

POULIE DE COMPENSATION DESTINÉE AU LEVAGE DE PRÉDALLES

- Finition zinguée-bichromatée.
- Réa en polyamide « Ertalon » bagué-bronze.
- Coefficient de sécurité 4/1

CODE	A	B	C	D	E
CMU (kg)	1000	1000	1500	2500	5000
Ø du réa (mm)	80	100	150	150	150
Ø du câble (mm)	8-10	8-10	11-14	11-14	11-14
E (mm)	20	20	31	31	31
H (mm)	140	176	267	267	267
L (mm)	90	110	160	160	160
Poids (kg)	0,7	1	3,2	4,1	5,2

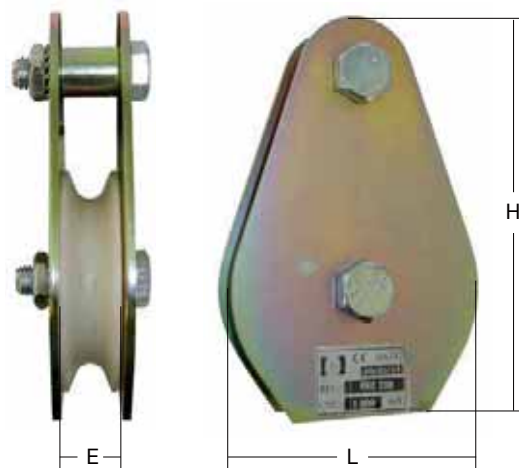

MOUFLE FIXE 2 RÉAS [pour câble]

Réf. 7150 À CÂBLE 2 RÉAS

CONSTRUCTION ROBUSTE AVEC TRAVERSE ESTAMPÉE

- Finition zinguée-bichromatée ou peinture.
- 2 réas en acier bagué-bronze.
- Crochet tournant avec linguet de sécurité.
- Équipé d'un ringot.

CODE	ABR	BBR	CBR	DBR
CMU en levage 4/5 brins (kg)	1000	3000	5000	8000
Ø extérieur du réa (mm)	100	150	200	250
Ø du câble mini-maxi (mm)	6-8	10-12	12-13	16-18
Épaisseur (mm)	80	125	140	155
H (mm)	310	460	530	660
L (mm)	105	160	210	260
Poids (kg)	4,7	12	17,5	34

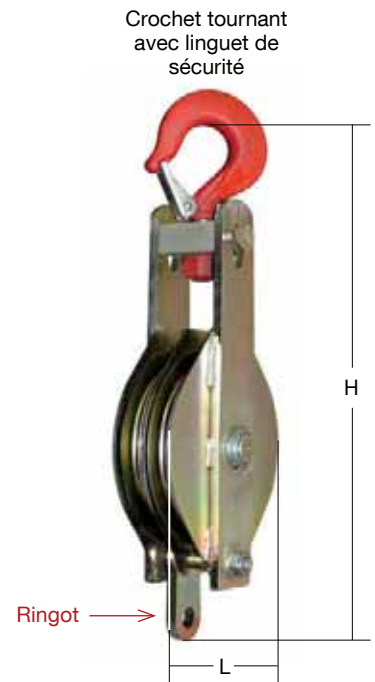

MOUFLE OUVRANTE 2 RÉAS [pour câble]

Réf. 7160 À CÂBLE 2 RÉAS

CONSTRUCTION ROBUSTE AVEC TRAVERSE ESTAMPÉE

- Finition zinguée-bichromatée.
- 2 réas en acier bagué-bronze.
- Crochet tournant avec linguet de sécurité.

Flasques embouties "guide-câble" évitant les angles vifs et résistantes aux chocs.

Ouverture par simple basculement du crochet de 1/4 de tour.

CODE	ABR	CBR	DBR	EBR
CMU en levage 4/5 brins (kg)	1000	2000	3000	5000
Ø extérieur du réa (mm)	100	150	200	250
Ø du câble mini-maxi (mm)	8-10	10-12	13-15	16-18
E (mm)	90	130	135	165
H (mm)	250	385	430	600
L (mm)	122	185	240	270
Poids (kg)	5	9,6	12	25

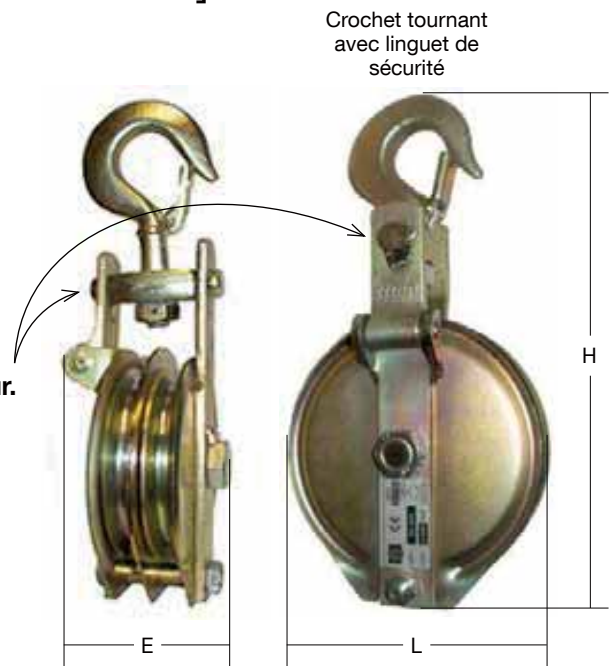

POULIES



MOUFLES ET POULIES

Effort à la suspenste d'une poulie

Le tableau ci-contre indique le coefficient A, à multiplier par la charge au brin, pour obtenir la charge totale s'exerçant sur la poulie.

Angle	0	30	45	60	75	90	105	120	150
Coef A	2	1,93	1,85	1,73	1,59	1,41	1,22	1	0,52

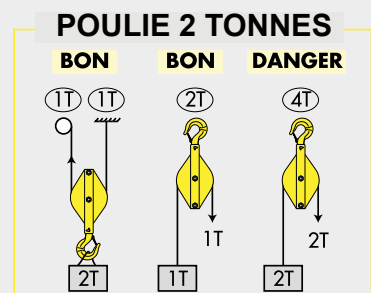
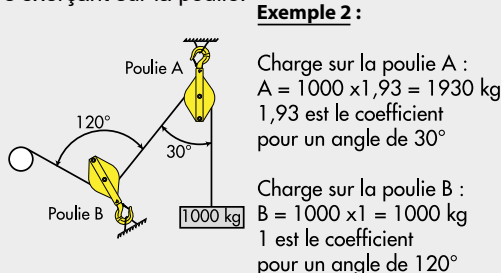
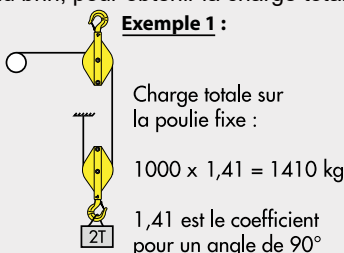

RÉA [pour câble]

Réf. 7535 À CÂBLE

Réa en acier bagué-bronze « autolubrifiant » ou sur roulements.

• Réa en acier bagué-bronze

CODE	ABR	BBR	CBR	EBR	FBR	HBR	IBR	JBR	MBR	PBR
CMU (kg)	400	400	1000	1000	1600	1500	2000	2000	3400	4000
Ø câble mini-maxi (mm)	4	5	5-8	6	8-10	7-8	9-11	12-14	16-20	16-18
Ø extérieur du réa (mm)	60	80	80	100	100	120	150	150	200	250
Ø intérieur du réa (mm)	50	70	65	85	86	100	120	120	160	210
O alesage (mm)	10	12	16	16	16	18	20	20	35	35
J largeur jante (mm)	10	12	22	16	25	18	25	32	35	35
Poids (kg)	0,15	0,28	0,64	0,67	1	1	1,9	2	3,7	4,2

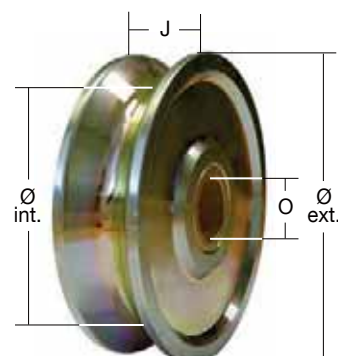

• Réa en acier sur roulements

CODE	ARO	BRO	CRO	DRO	ERO	FRO	GRO	HRO	IRO	JRO
CMU (kg)	400	400	1000	1000	2000	1000	3000	3000	3000	4000
Ø câble mini-maxi (mm)	4	5	10	6	14	7-8	9-10	12-14	12-13	13-14
Ø extérieur du réa (mm)	60	80	80	100	110	120	150	150	200	250
Ø intérieur du réa (mm)	50	70	63	85	95	105	120	125	170	210
O alesage (mm)	12	12	20	20	20	25	30	20	35	40
J largeur jante (mm)	10	12	28	16	30	18	34	32	36,5	49
Poids (kg)	0,13	0,28	0,62	0,67	1,25	1,42	1,6	1,27	3,1	12

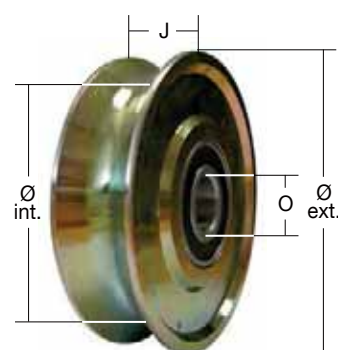

RÉA LEVAGEUR ET MARINE [pour câble]

Réf. 7510 À CÂBLE

Réa en acier massif ou embouti.
Dérivé de l'ancienne norme marine J-33470

CODE acier usiné	MOYEU COURT	MOYEU LONG	
	AAU *	BAU	CAU
CODE acier bagué-bronze	ABR *	-	CBR **
CODE acier sur roulements	-	BRO	CRO
CMU (kg)	800	2000	3200
Ø câble mini-maxi (mm)	7 - 8	10 - 11,5	13 - 15
Ø extérieur du réa (mm)	100	160	200
Ø intérieur du réa (mm)	86	140	172
J largeur jante (mm)	13,5	20,5	24
Largeur moyeu (mm)	15	34,5	46,5
O alesage : acier usiné (mm)	24	37	37
O alesage : acier bagué-bronze (mm)	18	30	30
O alesage : acier sur roulements (mm)	-	30	30
Poids (kg)	0,6	1,3	2,2

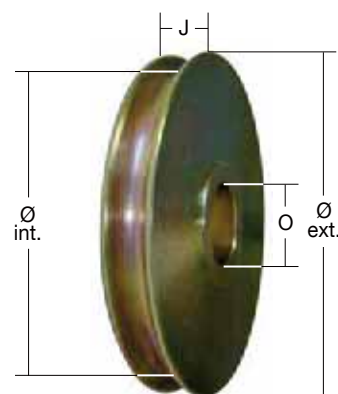

Moyeu court

visuel du modèle acier usiné



Moyeu long

visuel du modèle acier usiné

* **Moyeu court** : pour montages peu encombrants.

** **Moyeu long + bagué-bronze** : diminue les pressions sur les bagues et augmente les charges admissibles.

RÉA À GORGE ÉVASÉE [pour câble]

Réf. 7540 À CÂBLE

Gorge évasée "guide-câble" autorisant une légère déflexion du câble sans usure anormale de la gorge

RÉA USINÉ

pour vitesses **lentes**

Finition zinguée-bichromatée.



codes
AFO
BFO
CFO

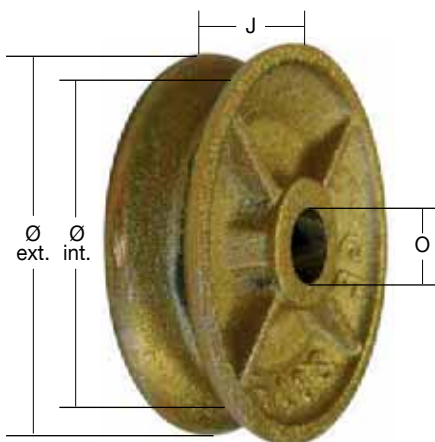

CODE	CFO
Matière	Fonte
CMU (kg)	2000
Ø câble mini-maxi (mm)	12
Ø extérieur du réa (mm)	150
J largeur jante (mm)	32
O alesage (mm)	30
Poids (kg)	1,4

RÉA BAGUÉ-BRONZE

pour vitesses **lentes**



codes
BBR
EBR



codes
CBR
DBR

BBR	DBR	EBR
Fonte	Acier	Fonte
1250	3200	5000
8-9	13-15	16-18
100	200	255
27,5	43,5	51,5
22	30	52
0,8	3	5,4

RÉA SUR ROULEMENTS

pour vitesses **élevées**



code
BRO



code
ERO



codes
CRO
DRO

BRO	CRO	DRO	ERO
Fonte	Acier	Acier	Fonte
1250	2000	3200	5000
8-9	10-12	13-15	16-18
100	160	200	255
27,5	32	43,5	51,5
22	30	30	25
0,65	1,4	3	4,6

RÉA BÂTIMENT / TP / GÉNIE CIVIL [pour câble]

Réf. 7530 À CÂBLE Rapport d'enroulement R=22

Acier / Finition zinguée-bichromatée.

Rapport d'enroulement élevé R=22 : permet d'augmenter la durée de vie du câble. Rapport $R = \text{Ø fond de gorge} / \text{Ø câble}$.

CODE	USINÉ			BAGUÉ BRONZE	SUR ROULEMENT	
	AAU	BAU	CAU	BBR	ARO	CRO
CMU (kg)	500	1000	2000	1000	500	2000
Ø câble mini-maxi (mm)	4 - 4,5	5,5 - 6,3	8 - 9,5	5,5 - 6,3	4 - 4,5	8 - 9,5
Ø extérieur du réa (mm)	112	160	224	160	112	224
Ø intérieur du réa (mm)	100	140	200	140	100	200
J largeur jante (mm)	15	26,5	31,5	26,5	15	31,5
M largeur moyeu (mm)	17	28	34	28	17	34
O alesage (mm)	37	37	52	30	12	20
Poids (kg)	0,5	1,2	2,1	1,2	0,5	2,1

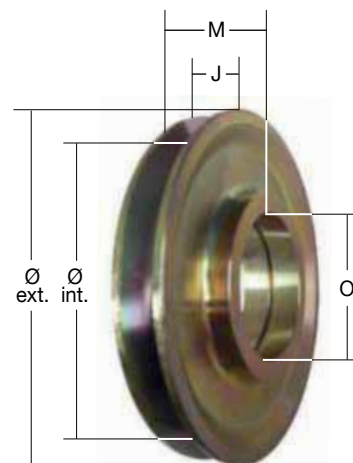

RÉA SÉRIE LÉGÈRE [pour corde]

Réf. 7503 À CORDE LEVAGE DE CHARGES LÉGÈRES !

Réa en polyamide.

Destiné à tourner sur un boulon standard ou une entretoise.

Usage courant à faible rotation.

CODE	B
CMU (kg)	100
Ø câble mini-maxi (mm)	8-10
Ø extérieur du réa (mm)	40
Ø intérieur du réa (mm)	32
J largeur jante (mm)	12
M largeur moyeu (mm)	12,4
O alesage (mm)	8,3
Poids (kg)	0,01

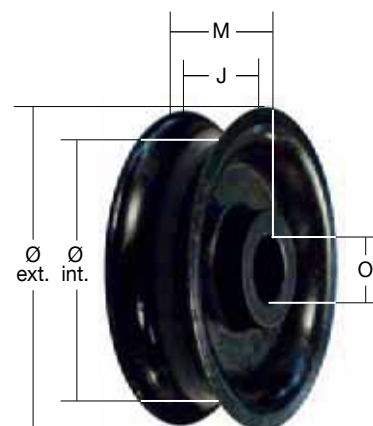

AXE DE RÉA

Réf. 7541

AXES AVEC BAGUE EN ACIER CÉMENTÉ TREMPÉ : INUSABLES !

Axes adaptés aux réas suivants, selon diamètre alésage correspondant (cote O) :

- réf. 7500 A/B/C/D
- réf. 7510 BBR/CBR
- réf. 7540 AFO/BFO/CFO

Lubrification manuelle assurée par un graisseur hydraulique sur le réa.

CODE	A	C	E
O (mm)	15	30	52
Ø du réa (mm)	80	160	250
U (mm)	12	16	20
V (mm)	52,5	88	119
W (mm)	29	54	79
X (mm)	22,5	35,5	55,5
Poids (kg)	0,076	0,21	0,32

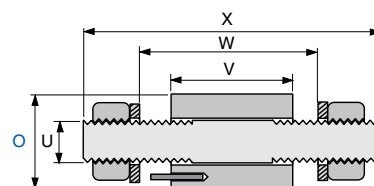

MOUFLES DE PONT-ROULANT ET DE GRUE

Réf. 7000 De 4 tonnes à 80 tonnes !

- Signalétique constructeur CE avec CMU et groupe de charge suivant F.E.M. 1.001
- Crochet émerillon DIN 15401 avec écrou, butée à billes et linguet de sécurité
- Traverse porte-crochet oscillante
- Carters enveloppants et démontables assurant le guidage du câble
- Réas acier montés sur roulements à billes étanches et lubrifiés à vie
- De nombreuses options pour répondre à vos besoins spécifiques
- Finition peinture jaune RAL 1028



CMU 4T À 10T - Délai 8-10 jours



CMU 5T
FABRICATION
SPÉCIALE
SUR MESURE



CMU 6,3T
FABRICATION
SPÉCIALE
SUR MESURE



CMU 30T
FABRICATION
SPÉCIALE
SUR MESURE



CMU 80T
FABRICATION
SPÉCIALE
SUR MESURE



TREUILS & TRACTION



TREUILS / TIREURS À CÂBLE / PALANS / SANGLES

Treuil électrique 248 à 251

- Treuil de chantier (levage) 248
- Treuil "Éco" (levage) 249
- Mini-treuil portatif (levage et traction) 250
- Treuil (levage et traction) 250
- Treuil (traction) 251



Treuil manuel 252 à 255

- Treuil (halage) 253
- Treuil (levage et halage) 252
- Treuil compact (levage) 255
- Treuil d'applique (levage) 254



Tireur à câble 256

- Tireur à câble : carter acier 256
- Tireur à câble : carter aluminium 256



Palans de traction 257

- Palans-tendeurs "Mini-Mule" 257
- Palans à levier (câble / sangle) 257



Sangles de traction 258

- Sangle de traction pour 4x4 258
- Sangle de traction pour Poids-lourds 258

La notice d'utilisation doit être à la disposition de l'utilisateur final qui doit en prendre connaissance avant toute mise en service.
Caractéristiques produits publiées à titre indicatif susceptibles de modification sans préavis.
Informations techniques et consignes de sécurité : page 11.
Vérifications Générales Périodiques (VGP) : pages 338 à 339.

TREUIL ÉLECTRIQUE DE LEVAGE Élévateur de chantier INSTALLATION SUR POTENCE / CHEVALET / ETAI

Réf. 6536 220V ou Triphasé **CHANTIERS** **ROBUSTE** **LEVAGE**

Conforme aux normes européennes de sécurité.

LONGUEUR DE CÂBLE : Voir dans le tableau ci-dessous

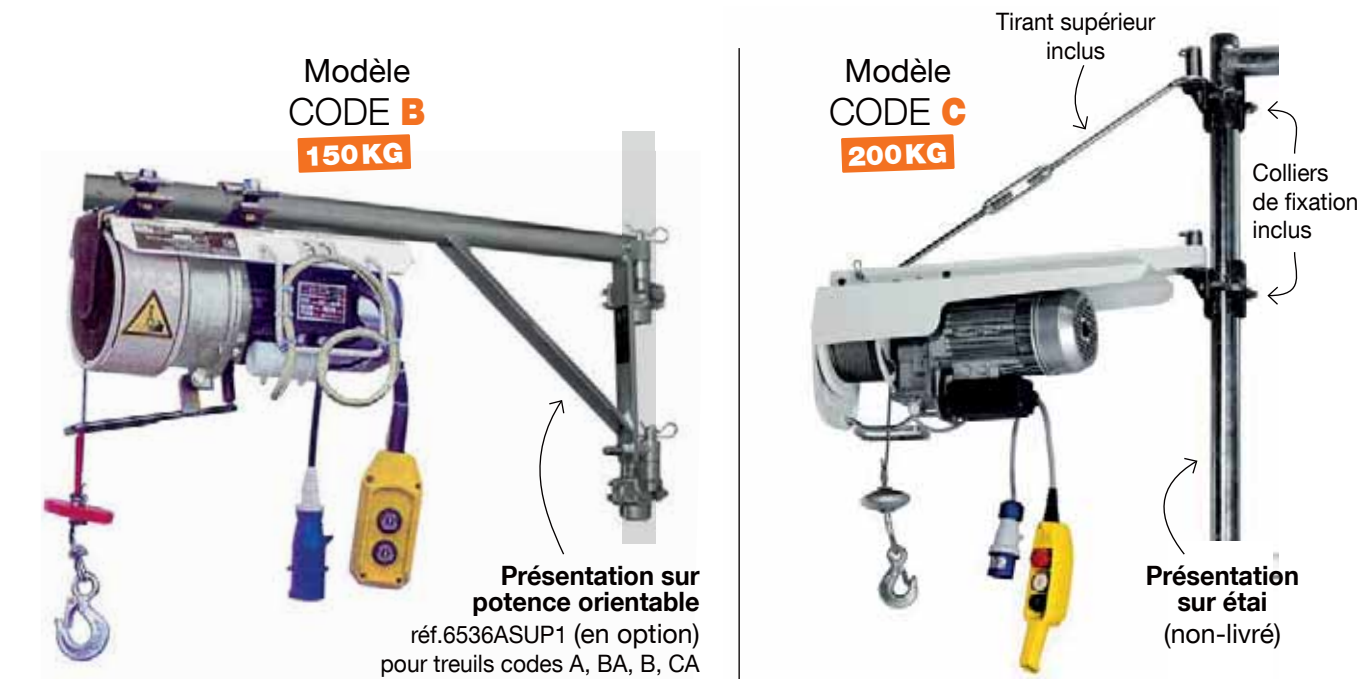

CODE	A	BA	B	CA	C	DA	D	EA	E	FA	F
CMU (kg)	100	150	150	200	200	300	300	500	500	800	950
Coffret basse-tension	-	-	-	oui	-	oui	-	oui	-	oui	-
Vitesse de levage (m/min)	15	40	21	21	23	23	23	16	22	9	13,3
Puissance moteur (kW)	0,3	1,45	0,65	0,75	0,75	1,45	1,45	2,2	2,2	2,2	2,2
Tension d'alimentation	mono 220V	mono 220V	mono 220V	mono 220V	mono 220V	mono 220V	mono 220V	mono 220V	triphase	mono 220V	triphase
Ø câble (mm)	3	5	4	4	5	6	6	7	7	7	7
Longueur de câble (m)	16m	40m	25m	25m	25m	25m	25m	25m	25m	25m	25m
Longueur (mm)	375	510	415	415	690	660	660	700	700	700	700
Largeur (mm)	170	300	210	210	210	305	305	340	340	340	340
Hauteur (mm)	240	385	310	310	350	410	410	520	520	520	520
Câble boîtier de commande	1m	1m	1m	25m	1m	25m	1m	1m	25m	25m	25m
Poids (kg)	15	40	22	23	37	47	47	77	77	89	89

En option : Supports de fixation pour treuil

CHEVALET

Réf. 6536**SUP2**

Capacité jusqu'à 300 kg
L 320 x l 140 x H 210 cm

Réf. 6536**SUP3**

Capacité jusqu'à 500 kg
L 320 x l 140 x H 210 cm

Réf. 6536**SUP4**

Capacité jusqu'à 1000 kg

POTENCES ORIENTABLES

Réf. 6536**ASUP1**

Pour codes A, BA, B, CA

Réf. 6536**SUP5**

Potence orientable
2 poulies pour treuil
au sol

MONORAIL

Fixation pour
codes D, EA, F

MONORAIL

Roulettes

TREUIL ÉLECTRIQUE DE LEVAGE COMPACT

SUSPENSION PAR ÉTRIER-SUPPORT

Réf. 6532 220V COMPACT LEVAGE

STRUCTURE COMPACTE !

Applications : bricolage, petits chantiers, rénovation (C200)

- Livré prêt à l'emploi avec boîtier de commande, câble d'alimentation et câble acier avec crochet de charge tournant
- Transmission auto-lubrifiée : fonctionnement optimisé et silencieux
- Freinage immédiat et maintien de la charge en sécurité, en cas de surcharge ou de panne de courant
- Interrupteur « fin de course » ; un capteur stoppe le moteur si le câble est mal enroulé ou si le crochet atteint une hauteur de levage maximale.

CODE	A	B	C	D
CMU (kg)	160	230	300	500
Tension d'alimentation (V)	220	220	220	220
Vitesse de levage (m/min)	19	19	19	13
Hauteur de levée (m)	30	30	30	30
Ø câble (mm)	5	5	5	6
Poids (kg)	21	21	21	26

i En extérieur, treuil à protéger des intempéries : protection IP54 non-étanche



crochet pivotant

TREUIL ÉLECTRIQUE DE LEVAGE ÉCO

INSTALLATION SUR POTENCE

Réf. 6531 220V LÉGER IP54 LEVAGE

LEGER ! MISE EN SERVICE RAPIDE !

Applications : bricolage, petits chantiers, rénovation

Conforme aux normes européennes de sécurité.

Alimentation moteur : 220 V

Protection IP54

LONGUEUR DE CÂBLE

- sur 1 brin = 12 m
- sur 2 brins = 6 m

Non-équipé de boîte à bouton "basse tension".

CODE	C200	C600
Sur 1 brin		
CMU (kg)	100	200
Vitesse de levage (m/min)	8	4
Longueur de câble (m)	12	12
Sur 2 brins		
CMU (kg)	200	400
Vitesse de levage (m/min)	4	4
Longueur de câble (m)	6	6
Ø câble (mm)	3	4,5
Puissance moteur (W)	450	1050
Longueur (mm)	330	400
Largeur (mm)	130	155
Hauteur (mm)	160	180
Poids de l'ensemble (kg)	11	18



rotation entre -90° et +90°

+ EN OPTION :
Potence pivotante réf. 6531CSUP

Potence : CMU 100 kg / 400 kg
selon modèle du treuil et position du point de levage

TRACTION

TREUIL ÉLECTRIQUE À COMMANDE DIRECTE

FABRIQUÉ EN FRANCE

Réf. 6529 **230V** **IP54** **LEVAGE & TRACTION**

MODÈLE AVEC FIN DE COURSE !

Applications : opérations simple de traction/halage et de levage, telles que manoeuvre de lustres lors d'opérations de maintenance, ouverture de trappes, portes, etc ...

- Fin de course fiable et très facile à régler
- Tambour en acier mécano-soudé
- Pièces mécaniques usinées et protégées par cataphorèse
- Commande direct : utilisation à l'abri des intempéries
- Réducteur à bain de graisse, à engrenages hélicoïdaux
- Moteur frein monophasé 230V à condensateur permanent
- 50 Hz type levage. Classe F. Protection IP 54
- Puissance moteur adaptée à toute installation, même domestique
- Boîte de commande montée-descente avec arrêt d'urgence (câble de commande de 3m)
- Système protégé par capot métallique ou plastique, assurant une parfaite sécurité.



livré sans câble
ni crochet

Moteur : 0,37kW
Alimentation : 230 V
Câble : 3 couches
Longueur : 390 mm
Largeur : 341 mm
Hauteur : 205 mm

	CODE	AFC	BFC
Moteur	Force 1ère couche (kg)	300	500
	Force couche supérieure (kg)	300	500
Câble	Capacité 1ère couche (m)	4 m	4 m
	Capacité couche supérieure (m)	16 m	13,5 m
Vitesse	1ère couche (m/min)	4,6	2,6
	couche supérieure (m/min)	5,9	3,6
Ø câble (mm)		5	6
Poids sans câble (kg)		27	27



Accrochage et levage de pièces sur un convoyeur à rail

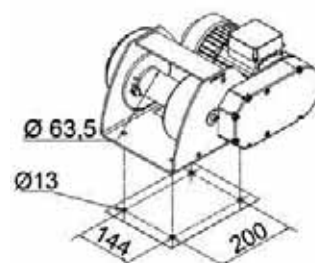

MINI-TREUIL PORTATIF « PULLEY-MAN »

Réf. 6528 **ACTIONNÉ PAR VISSEUSE-PERCEUSE** **LEVAGE & TRACTION**

SON MOTEUR C'EST VOTRE VISSEUSE-PERCEUSE !

Utilisable avec toutes les visseuses, avec ou sans fil.

Applications : travaux légers tels que maintenances, entretiens, réparations, installations, petits chantiers, agriculture, secourisme, motoculture, Quad ...

- Mise en place facile grâce au crochet de suspension.
- Faible encombrement, léger, travaille dans toutes les positions.
- Système automatique de maintien de la charge (réducteur frein autofreiné breveté)

LONGUEUR DE CÂBLE STANDARD : 12 m

Livré en standard avec 12 m de câble et crochet (câble acier galvanisé Ø 4,76 mm type aviation)

CODE	A
Force (kg)	300
Ø câble (mm)	4,76
Poids sans câble (kg)	7,5



Capacité de levage : 300 kg (sur 1 brin), **600 kg** (sur 2 brins) avec poulie (en option, sur demande)

Capacité de halage sur roues : - **450 à 1500 kg** sur 1 brin selon la pente
- **900 à 3000 kg** sur 2 brins selon la pente

Longueur de câble illimité en traction, et limité à 50m en levage (au-delà de 12m, il y a perte de 10% de force de levage tous les 10m)

Système automatique de maintien de la charge (réducteur frein autofreiné breveté)

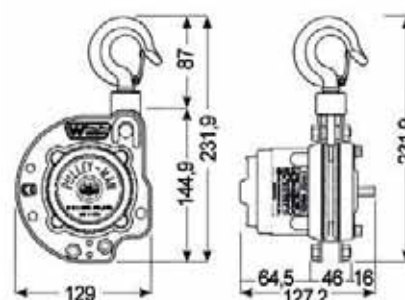
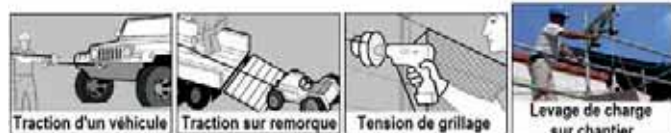

TREUIL ÉLECTRIQUE DE TRACTION 12/24V

Réf. 6535 12V ou 24V TRACTION

Applications nombreuses : marine, automobile, construction ...

Chaque treuil est livré avec le câblage nécessaire pour le branchement de la batterie, les accessoires de montage et le câble acier pré-enroulé avec crochet.

- Décrabotage manuel de la bobine pour le déroulement rapide du câble
- Enroulement par commande à distance reliée au treuil par câble souple
- Frein automatique de retenue de la charge

Livré avec télécommande à câble et boîtier relais

LONGUEUR DE CÂBLE : Voir dans le tableau ci-dessous

⚠ INTERDIT EN LEVAGE : uniquement manutention de charges mobiles par halage.



CODE (tension 12V)	DV02512	DV03512	DV04512	DV09012	DV12012	
Tension moteur	12V	12V	12V	12V	12V	
CODE (tension 12V)	-	DV03524	DV04524	DV09024	DV12024	DV15024
Tension moteur	-	24V	24V	24V	24V	24V
Force maxi de traction en 1 brin sur la 1ère couche de câble (kg)	1130	1580	2000	4000	5400	6800
Ø câble (mm)	4,8	5,5	6,4	8	10	11
Longueur câble (m)	15	15	15	30	38	27
Longueur (mm)	423	423	423	602	636	636
Largeur (mm)	227	227	227	159	215	215
Hauteur (mm)	153	153	153	181	232	232
Poids avec câble (kg)	13,5	13,9	14,2	33	40	42

SÉRIE PATRIOT : SPÉCIAL 4X4, GROSSES REMORQUES ET FOURGONS !



CODE (tension 12V)	RE0612	RE0812	RE1212
Tension moteur	12V	12V	12V
CODE (tension 12V)	RE0624	RE0824	RE1224
Tension moteur	24V	24V	24V
Force maxi de traction en 1 brin sur la 1ère couche de câble (kg)	2700	3500	5400
Ø câble (mm)	6,5	8	-
Longueur câble (m)	30	29	38
Longueur (mm)	575	575	568
Largeur (mm)	168	168	198
Hauteur (mm)	155	155	226
Poids avec câble (kg)	30	34	51

⚠ INTERDIT EN LEVAGE : uniquement manutention de charges mobiles par halage.

TRACTION

TREUIL MANUEL DE LEVAGE ET HALAGE auto-freiné

Force halage mini : 10 kg

- **AUTO-FREIN** pour maintien de la charge sans action sur la manivelle.
- **PROTECTION DE DENTURE** : sécurité accrue, mise en place facile, démontable pour maintenance.

Réf. 6400 MANUEL ZINGUÉ LEVAGE & HALAGE AUTO-FREINÉ

Acier zingué bichromaté

Traitement multicouche (zingage) de haute qualité : parfaite protection anti-corrosion.

Fixation du treuil par 3 points indispensable !

Livré sans câble.

CODE Modèle	V 4AFMD	X 4AFD	XA 6AFD	Y 8AFD	Z 12AFD
Charge maxi couche sup. (kg) <i>Câble enroulé = dernière couche</i>	LEVAGE 80	LEVAGE 190	LEVAGE 240	LEVAGE 270	LEVAGE 490
Charge maxi couche inf. (kg) <i>Câble déroulé = 1ère couche</i>	LEVAGE 190	LEVAGE 340	LEVAGE 500	LEVAGE 650	LEVAGE 900
Charge en charge roulante (kg) <i>Hâlage charge roulante (pente 20%)</i>	HALAGE 350	HALAGE 500	HALAGE 750	HALAGE 900	HALAGE 1500
Charge mini de fonctionnement (kg)	10	10	10	10	10
Rapport vitesse *	2,57 / 1	2,57 / 1	3,5 / 1	4,85 / 1	9,71 / 1
L x H (mm)	126x96	128x96	161x128	200x167	214x170
N (mm)	50	90,5	99,5	100,5	120
Ø Câble (mm)	3	4	5	6	7
Ø Tambour (mm)	27	36	45	54	63
Capacité tambour (m)	8	10	12	19	12
Poids (kg)	2,2	2,7	3,7	5,5	7,4

* Nombre de tours de manivelle pour 1 tour de tambour.

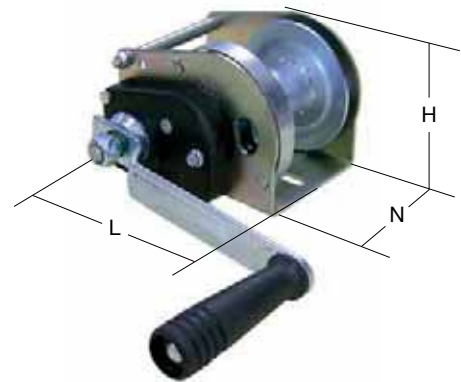

Réf. 6401 MANUEL INOX LEVAGE & HALAGE AUTO-FREINÉ

Acier INOX 316L

Fixation du treuil par 3 points indispensable !

Livré sans câble.

CODE Modèle	G 4AFID	H 6AFID	I 8AFID	J 12AFID
Charge maxi couche sup. (kg) <i>Câble enroulé = dernière couche</i>	180	240	270	490
Charge maxi couche inf. (kg) <i>Câble déroulé = 1ère couche</i>	340	500	650	900
Charge en charge roulante (kg) <i>Hâlage charge roulante (pente 20%)</i>	500	750	900	1500
Charge mini de fonctionnement (kg)	10	10	10	10
Rapport vitesse *	2,57 / 1	3,5 / 1	4,85 / 1	9,71 / 1
L x H (mm)	128x96	161x128	200x167	214x170
N (mm)	90,5	99	100	119,5
Ø Câble (mm)	4	5	6	7
Ø Tambour (mm)	36	45	54	63
Capacité tambour (m)	10	12	19	12
Poids (kg)	2,8	4,4	5,2	7,6

* Nombre de tours de manivelle pour 1 tour de tambour.

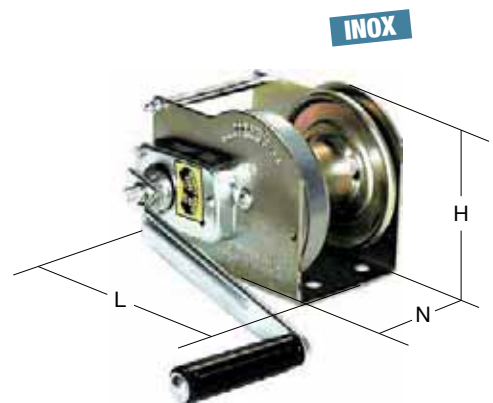

TREUIL MANUEL DE HALAGE à cliquet anti-retour

- CLIQUET ANTI-RETOUR RÉVERSIBLE (sauf 3N1) permettant le débrayage de la bobine.

Réf. 6400 MANUEL ZINGUÉ HALAGE

Acier zingué bichromaté

Fixation du treuil par 3 points indispensable !

- Codes B : **CLIQUET BASCULEUR**
- Codes C, D, E : **CLIQUET ANTI-RETOUR RÉVERSIBLE** permettant le débrayage de la bobine

cliquet basculeur (modèle 3N1)



cliquet anti-retour réversible (sauf modèle 3N1)

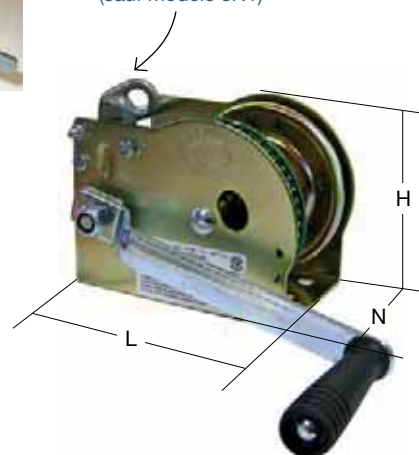

INTERDIT EN LEVAGE ! UNIQUEMENT MANUTENTION DE CHARGES MOBILES PAR HALAGE !

Livré sans câble.

CODE Modèle	B 3N1	C 5N1	D 7N1	E 9N1
Force maxi halage (kg)	470	596	723	894
Rapport vitesse *	2,57 / 1	3,5 / 1	4,85 / 1	4,85 / 1
L x H (mm)	125x100	161x127	200x166	214x171
N (mm)	90	99	100	120
Ø câble (mm)	25	22	28	28
Ø tambour (mm)	25	22	28	28
Capacité tambour (m)	22	17	32	21
Poids (kg)	2	3	4,6	6

* Nombre de tours de manivelle pour 1 tour de tambour.

Réf. 6400 MANUEL ZINGUÉ HALAGE FREIN MANUEL

Acier zingué bichromaté

Fixation du treuil par 3 points indispensable !

- Codes HA, K : **CLIQUET ANTI-RETOUR RÉVERSIBLE** permettant le débrayage de la bobine + **FREIN MANUEL**

cliquet anti-retour réversible

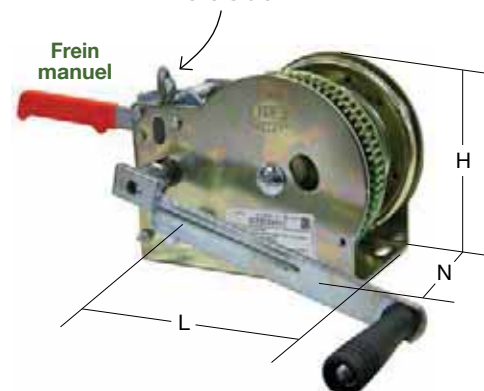

INTERDIT EN LEVAGE ! UNIQUEMENT MANUTENTION DE CHARGES MOBILES PAR HALAGE !

Livré sans câble.

CODE Modèle	HA 16N2F	K 25N3F
Force maxi halage (kg)	1556	2741
Rapport 1° vitesse *	4,8 / 1	4,25 / 1
Rapport 2° vitesse *	9,71 / 1	10,92 / 1
L x H (mm)	214x171	265x190
N (mm)	120	163
Ø câble (mm)	7	8
Ø tambour (mm)	28	50
Capacité tambour (m)	14	14
Poids (kg)	7,8	13,1

* Nombre de tours de manivelle pour 1 tour de tambour.



TREUIL MANUEL D'APPLIQUE

VIS SANS FIN ET FREIN AUTOMATIQUE

Réf. 6411 MANUEL ACIER LEVAGE AUTO-FREINÉ

TREUIL DE LEVAGE AUTOMATIQUE ET IRRÉVERSIBLE

- Carter 4 faces ; Bâti robuste en tôle d'acier
- Poignée à gauche, amovible et réglable

Livré sans câble.

⚠ Pour ne pas déformer le treuil, il est recommandé d'intercaler des rondelles plates entre votre plan de fixation et la plaque du treuil.



CODE	C	D	E
CMU (kg) *	250	500	1000
Capacité tambour (m)	20	25	35
Ø câble [non livré] (mm)	5	7	9
A (mm)	200	260	280
B (mm)	150	180	456
C (mm)	330	360	490
D (mm)	128	182	198
E (mm)	150	180	300
F (mm)	Ø 60	Ø 70	Ø 102
J (mm)	240	240	350
K (mm)	100	130	165
L (mm)	138	181	165
M (mm)	117,5	140	249
Poids du treuil nu (kg)	10	16	31

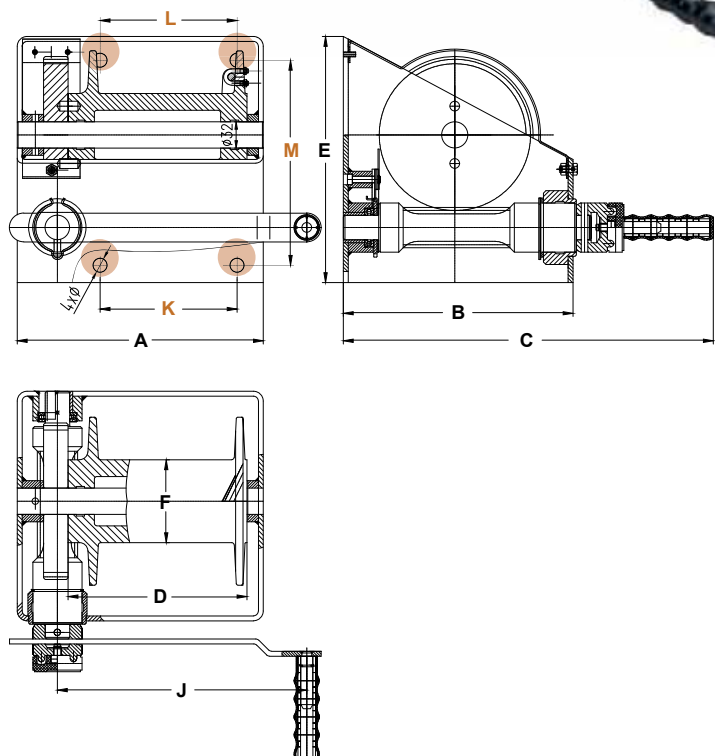

* CMU directe, maxi, au tambour en 1ère couche.



TREUIL MANUEL DE LEVAGE « COMPACT »

Réf. 6400 MANUEL LEVAGE

TREUIL DE LEVAGE COMPACT ET SILENCIEUX

- Bâti robuste ; capot et manivelle amovibles
- Faible effort sur la manivelle : seulement 3 daN à 50% de la charge nominale.
- Frein permanent et cartérisation (protection) pour plus de sécurité.
- Treuil idéal pour une course d'enroulement inférieure à 2 m.

Livré sans câble.



CODE	CS100	CS200	
Charge maxi couche sup. (kg) <i>enroulé = dernière couche</i>	80	100	100
Charge maxi couche inf. (kg) <i>déroulé = 1ère couche</i>	190	250	250
Câble Ø (mm)	3	3	4
Capacité tambour (m)	9	4	2
Effort sur la manivelle à 50% de la charge nominale (daN)	3	3	3
Poids (kg)	1,8	1,8	

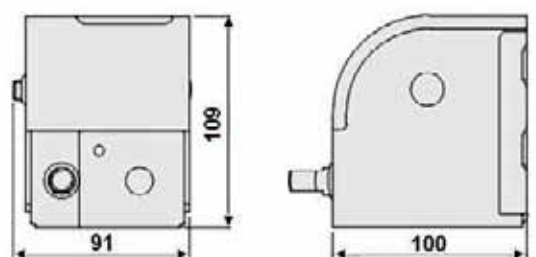
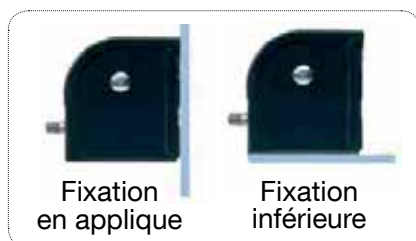
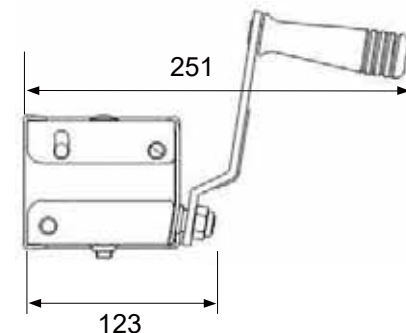

TIREUR À CÂBLE LEVAGE & TRACTION

UTILISATION EN LEVAGE OU TRACTION INDIFFÉREMMENT.

Permet un contrôle de la charge **en montée** comme **en descente**.

Applications : bâtiments, travaux public, mines et carrières, électricité et communications, chantiers navals et navigation, transport, chemins de fer, pompiers, garages, travaux agricoles, exploitations forestières, industrie chimique et du pétrole, armée...

• Réf. 6150 : Carter ACIER

Carter acier zingué blanc, double protection galva.

Équipé d'une poignée de transport, et axe d'ancrage.

- Carcasse en acier embouti, robuste, avec poignée de transport.
- Leviers de mise en action, alignés avec le câble, assurent la stabilité et améliorent la transmission d'effort.
- Protection contre surcharges sur l'avance, grâce au bouton de sécurité
- Système d'ouverture des mâchoires par accrochage des griffes, breveté, facile à réaliser car visible de l'extérieur.
- Rendement du mécanisme élevé (95%) grâce à la haute qualité des matériaux employés. Aucun composant en aluminium, indiqué pour son application dans les mines.
- Appareils testés en Usine, en effectuant des courses d'avance et de retour avec 125% de la charge nominale
- Câbles testés à 200 % de la charge nominale
- Coefficient de sécurité : de l'appareil 5, du câble 6

Livré avec couronne de câble : longueur sur demande

CODE	08A	16A	32A	
CMU (kg)	800	1600	3200	
Effort maxi sur levier (kg)	29	40	53	
CÂBLE	Ø câble (mm)	8,3	11,5	16,3
	Réf. câble	1121AGI180	1121BGI180	1121CGI180
	Rupture câble (kg)	4600	8700	17600
APPAREIL	A (mm)	430	546	663
	B (mm)	170	203	232
	C maxi (mm)	268	336	372
	D (mm)	18	22	28
	E (mm)	38	48	50
	F (mm)	109	120	136
	G mini-maxi (mm)	645	635-1055	635-1055
	H (mm)	60	82	105
	Poids nu (kg)	7,5	16	27
Couronne de câble seule, CODE :				
	08AC	16AC	32AC	

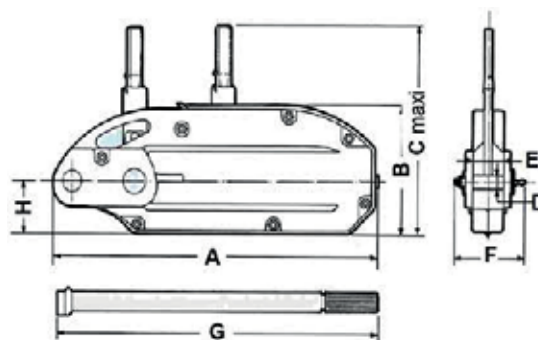
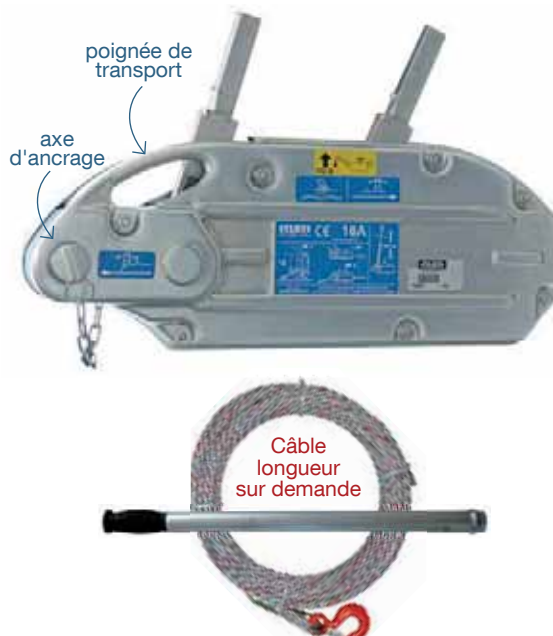

• Réf. 6180 : Carter ALUMINIUM

Carter aluminium.

Équipé d'une **poignée de transport** (sauf modèle 800kg), **axe d'ancrage** et **levier de débrayage**.

Livré avec couronne de câble : 20 m (sur enrouleur)

CODE	A * sans poignée	B avec poignée	C avec poignée
CMU (kg)	800	1600	3200
Ø câble (mm)	8,3	11,5	16
A (mm)	430	556	666
B (mm)	240	270	320
G mini-maxi (mm)	800-800	800-1200	800-1200
Épaisseur (mm)	60	68	98
Poids avec couronne 20m (kg)	14,5	26,5	46,5

* Le modèle 800kg (code A) n'a pas de poignée de transport !

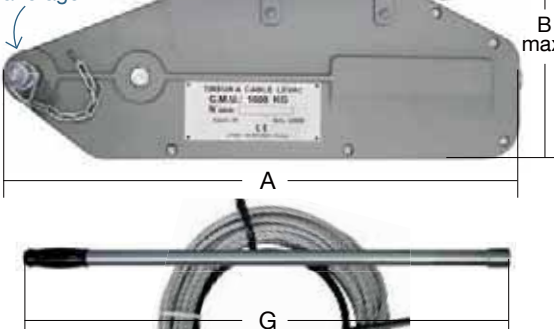
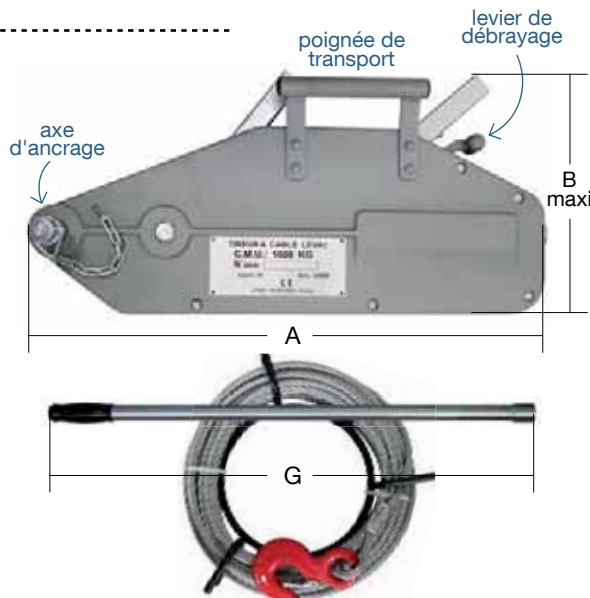

PALAN-TENDEUR DE TRACTION « MINI MULE »



Réf. 6085 À CÂBLE MANUEL TRACTION *Mini-Mule*

Applications : traction, fixation, serrage, cerclage, haubanage...

Crochets en acier forgé

Câble galvanisé

Double cliquet en acier lamellé traité



CODE	AVEC MOUFLE			
	A	B	C	
Capacité traction (kg)	500	500	900	1800
Nombre de brins	1	1	1	2
L mini-maxi (mm)	400-4300	400-8500	430-3700	450-1800
Poids (kg)	2,7	2,8	4,2	

3 positions : marche avant, position libre, marche arrière
Levier de commande calculé pour céder avant toute autre pièce.

PALAN À LEVIER À CÂBLE « SPECIAL LIGNARDS » (EDF/ SNCF)

Réf. 6043 À CÂBLE MANUEL LEVAGE & TRACTION

UTILISABLE SUR 1 OU BRINS



RAPPORT POIDS/CAPACITÉ EXCEPTIONNEL !

Applications : levage, traction, déplacement, serrage ...

Apprécié des entreprises d'électricité pour tous travaux en hauteur.

- Testé à 125% de la CMU. Tambour débrayable.
- Levier réversible limiteur d'effort et pliable en cas de surcharge
- Crochets en acier forgé tournants à 360° avec linguet de sécurité
- Puce RFID intégrée pour suivi de contrôle et maintenance
- Le cadre ouvert et aéré permet un contrôle visuel de l'état des pièces.

CODE	K	L	M	N
Sur 1 brin	500	500	700	900
CMU (kg)				
H : course (m)	3	9	6	4,4
Sur 2 brins	1000	1000	1400	1800
CMU (kg)				
H : course (m)	1,5	4,5	3	2,2
Ø câble (mm)	5,5	5,5	6,3	8
Longueur câble (m)	3,4	9,5	6,5	5,5
Poids (kg)	4,6	6,5	8,3	15

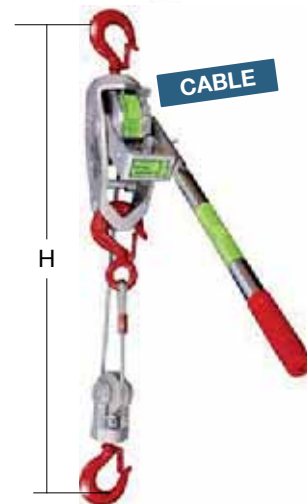
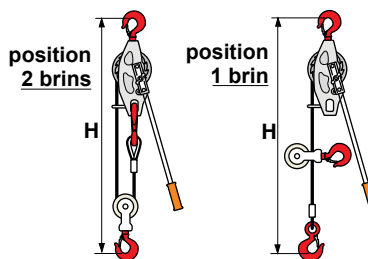

PALAN À LEVIER À SANGLE

Réf. 6043 À SANGLE MANUEL LEVAGE & TRACTION

UTILISABLE SUR 1 OU BRINS



Conçu pour être utilisé sur des lignes sous tension conformément à la spécification ASME B30.21. Sangle polyester enroulée sur un tambour à double rebords : les rebords empêchent la sangle d'entrer en contact avec la roue dentée.

Bloc poulie démontable

Tirer simplement sur la goupille pour désassembler



CODE Type	R 2W10	S 2W10S Levier court	T 3W08	U 3W08S Levier court	V 3W15	W 4W12
Sur 1 brin	454	454	680	680	680	907
CMU (kg)						
H : course mini-maxi (mm)	457-2743	457-2743	508-2134	508-2134	559-4267	559-3048
Sur 2 brins	907	907	1360	1360	1360	1814
CMU (kg)						
H : course mini-maxi (mm)	584-1372	584-1372	610-1067	610-1067	762-1905	762-1524
Longueur levier (mm)	762	508	762	508	762	914
Poids (kg)	4,65	4,65	4,65	4,65	6,35	6,69

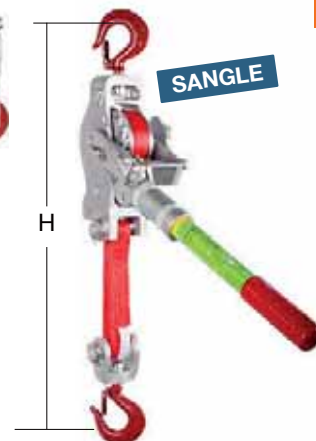

TRACTION



SANGLE DE TRACTION POUR 4x4

Réf. 4822 8 mètres Rupture 15 T

Composée d'une sangle à 2 boucles restreintes et de 2 manilles lyres HR.
Sangle tissée 100% polyester traitée anti-abrasion.
Longueur : 8 mètres
Couleur : Jaune



Force de traction sous réserve du type de sol, de la pente, du type d'engin (roues, chenilles, ...)

CODE :	4X4
Rupture (T)	15
Longueur totale (m)	8
Poids (kg)	4,64



SANGLE DE TRACTION POUR POIDS-LOURDS

Réf. 4822 8 mètres Rupture 42 T

Composée d'une élingue ronde polyester et 2 manilles lyres HR.
Longueur : 8 mètres
Couleur : Marron

Force de traction sous réserve du type de sol, de la pente, du type d'engin (roues, chenilles, ...)

CODE :	PL
Rupture (T)	42
Longueur totale (m)	8
Poids (kg)	14,17



PALANS de levage



PALANS MANUELS / ÉLECTRIQUES

et CHARIOTS PORTE-PALAN / GRIFFES À POUTRELLES

Palans de levage manuels 260 à 263

- Palans manuel (**chaîne**) 260 à 261
- Palans manuel à levier (**chaîne**) 262 à 263
- Palans manuel peseur à levier (**chaîne**) 263



Palans de levage électriques ... 264 à 269

- Palans "Norme Alimentaire" (**chaîne**) 269
- Palans 24V Basse tension (**chaîne**) 264
- Palans 220V Monophasé (**chaîne**) 265
- Palans 230/400V Triphasé (**chaîne**) 266
- Palans 400V "Fortes charges" (**chaîne**) 268
- Guirlande d'alimentation pour palans 269



Chariots porte-palan 270 à 271

- Chariots à direction par poussée 270
- Chariots à direction par chaîne 270
- Chariots à réglage rapide 271



Griffes à poutrelles 272

- Griffes simple 272
- Griffes à manille 272
- Griffes double 272



PALANS

La **notice d'utilisation** doit être à la disposition de l'utilisateur final qui doit en prendre connaissance avant toute mise en service.

Caractéristiques produits publiées à titre indicatif susceptibles de modification sans préavis.

Informations techniques et **consignes de sécurité** : page 11.

Vérifications Générales Périodiques (VGP) : pages 338 à 339.



PALAN MANUEL à chaîne

Réf. **6044*** / **6046*** **GARANTIE 2 ANS #**

Hauteur de levée standard : 3 m ou 6 m

(Autres longueurs : montage à la demande **)

Crochets en acier forgé à large ouverture avec linguets de sécurité forgés

Chaîne de charge noire en acier grade 80 selon norme EN 818-7 traitée anticorrosion

Chaque palan est testé à 150% de la capacité nominale.

Conception conforme EN 13157.

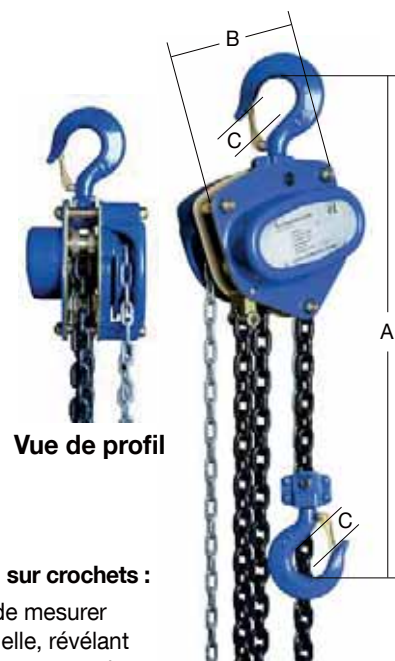

Vue de profil

L'efficacité des pignons réduit l'effort de l'opérateur ! Le double-clicquet et le double guide-chaîne augmente la performance, la sécurité et la fiabilité.

PEINTURE ÉLECTROSTATIQUE :

- Qualité anti-corrosion : protection contre l'humidité
- **QUALITÉ ÉCOLOGIQUE : empreinte environnementale réduite**

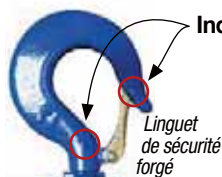

Indicateurs de déformation sur crochets :

2 marques permettent de mesurer une déformation éventuelle, révélant ainsi une surcharge ou une mauvaise utilisation.

CODE	B	C	E	F	G	H	J	K	
CMU (kg)	500	1000	2000	3000	5000	10000	20000	30000	
Hauteur de levée standard (m) **	3 ou 6	3 ou 6	3 ou 6	3 ou 6	3 ou 6	3 ou 6	3 ou 6	3 ou 6	
Nombre de brins	1	1	1	2	2	4	8	12	
Ø chaîne de charge (mm)	5 x 15	6 x 18	8 x 24	8 x 24	10 x 30	10 x 30	10 x 30	10 x 30	
Ø chaîne de manoeuvre (mm)	5 x 25	5 x 25	5 x 25	5 x 25	5 x 25	5 x 25	5 x 25	5 x 25	
Force de traction pour atteindre la charge nominale (N)	260 / 186	269 / 270	407 / 460	386 / 311	402 / 462	462 / 488	488 / 488	488 / 488	
Charge d'épreuve à 150% (kg)	750	1500	3000	4500	7500	15000	30000	45000	
A mini : course de levage (mm)	280 / 285	306 / 345	445 / 431	520 / 478	600 / 605	760 / 798	890	1380	
B : largeur du palan (mm)	130 / 125	155 / 148	185 / 175	235 / 232	262	365	625	691	
C : Ouverture des crochets (mm)	19,5	23,5	29,5	36	43,5	48	70	81	
Épaisseur du palan (mm)	125 / 128	134 / 138	157 / 161	157 / 161	180	180	209	312	
Poids (kg)	palan nu (sans chaîne)	7,5	10,5	16,8	22	36	89,7	163	221
	le mètre de chaîne	1,1	1,3	2	2	2,8	2,8	2,8	2,8

* Référence 6044 ou 6046 selon disponibilité du stock (modèles de qualité identique, de 2 sources d'approvisionnement)

** Montage avec longueur de chaîne à la demande.

Garantie 2 ans pièces et main-d'oeuvre (sauf pièces d'usure) sous réserve du respect des Vérifications Générales Périodiques effectuées.



PALAN MANUEL à chaîne [Amenabar]

Réf. 6049 **GARANTIE 3 ANS #**

Hauteur de levée standard : 3 m
(Autres longueurs sur demande)

Peut travailler dans toutes les positions : verticale, horizontale et même inversée

Guidage permanent de la chaîne de charge
Frein de sécurité breveté, à action immédiate
Crochets avec linguet de sécurité

Sur demande : avec chariot accouplé.



Travaille aussi
en position
inversée



CODE	A03	B03	C03	D03	E03	F03	G03	H03	I03	J03
CMU (kg)	250	500	1000	1600	2000	3200	5000	6300	8000	10000
Hauteur de levée standard (m)	3	3	3	3	3	3	3	3	3	3
Nombre de brins	1	1	1	1	1	2	2	2	3	3
Ø chaîne de charge (mm)	5	5	7	8	8	8	10	13	13	13
A mini : course de levage (mm)	260	260	310	380	380	520	640	730	870	900
B : largeur du palan (mm)	130	130	160	180	180	260	290	380	440	440
Épaisseur du palan (mm)	160	160	175	185	185	185	205	230	230	230
	palan avec 3m de chaîne									
Poids (kg)	8	8	13	18	18	29	45	75	110	120
	le mètre de chaîne supplémentaire									
	1,15	1,15	2,1	2,5	2,5	3,9	5,85	8,95	12,75	12,75

Garantie 3 ans pièces et main-d'oeuvre (sauf pièces d'usure) sous réserve du respect des Vérifications Générales Périodiques effectuées.



PALANS À LEVIER à chaîne

Hauteur de levée standard : 1,5 m

Construction tout acier. Chaîne en acier allié HR.
Crochets en acier forgés avec linguets de sécurité.

Guide-chaîne permettant l'entrée de la chaîne dans toutes les positions.

Bouton de sélection : montée / neutre / descente

Levier : revêtement caoutchouc, rotation à 360°

Frein automatique

• Réf. 6045 : SANS limiteur de charge

CODE	R	S	T	U
CMU (kg)	750	1500	3000	6000
Hauteur de levée standard (m)	1,5	1,5	1,5	1,5
Nombre de brins	1	1	1	2
Ø chaîne de charge (mm)	6 x 18	8 x 24	10 x 30	10x 30
A mini : course de levage (mm)	330	365	490	620
B : longueur du levier (mm)	340	408	418	418
C : Ouverture des crochets (mm)	26	29	37	43
Poids (kg)	6,5	11,3	19,3	31,3

• Réf. 6047 : AVEC limiteur de charge

CODE	R	S	T	U	V
CMU (kg)	750	1500	3000	6000	9000
Hauteur de levée standard (m)	1,5	1,5	1,5	1,5	1,5
Nombre de brins	1	1	1	2	3
Ø chaîne de charge (mm)	6 x 18	8 x 24	10 x 30	10x 30	10x 30
A mini : course de levage (mm)	320	380	490	580	830
B : longueur du levier (mm)	250	270	430	430	430
C : Ouverture des crochets (mm)	26	29	39	43	58
Poids (kg)	7,1	10,8	23,3	35,6	47,5

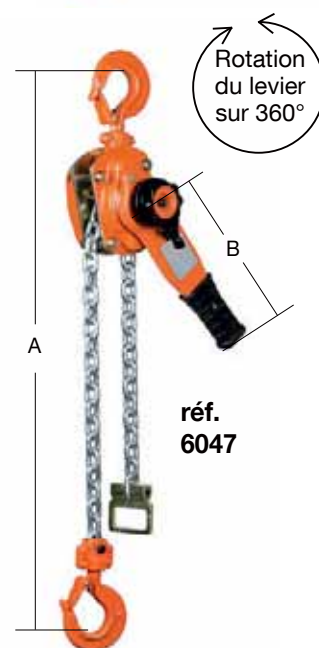
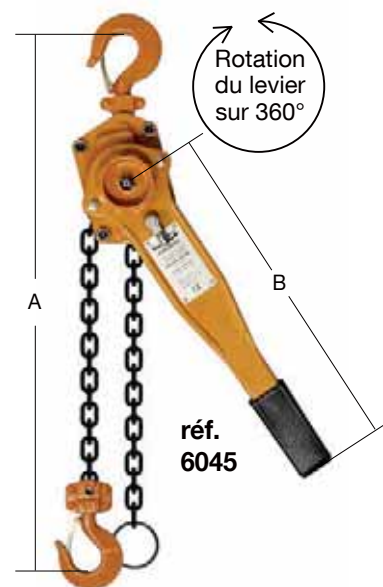

PALAN À LEVIER à chaîne **COMPACT**

Réf. 6047 : SANS limiteur de charge

Hauteur de levée standard : 1,5 m

Carter en aluminium. Chaîne en acier allié HR.
Crochets en acier forgés avec linguets de sécurité.

COMPACT et ERGONOMIQUE !

Bouton de sélection : montée / neutre / descente

Levier : revêtement caoutchouc, rotation à 360°

inclus : étui de ceinture

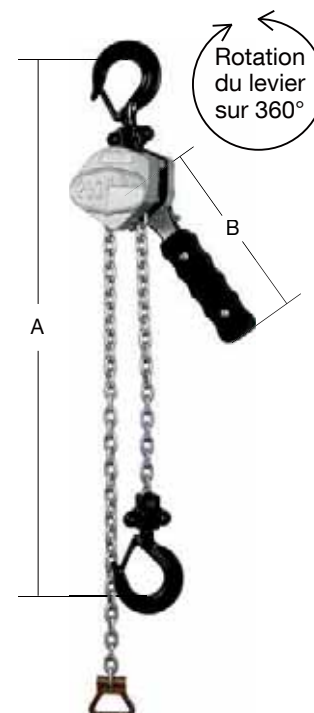

CODE	A	B
CMU (kg)	250	500
Hauteur de levée standard (m)	1,5	1,5
Nombre de brins	1	1
Ø chaîne de charge (mm)	4	5
A mini : course de levage (mm)	230	265
B : longueur du levier (mm)	163	163
C : Ouverture des crochets (mm)	24	24
Poids (kg)	2,5	3,2

PALAN À LEVIER à chaîne **AVEC PESEUR**

Réf. 6045 : Fonction PESAGE

Hauteur de levée : 1,5 m

Utilisable aussi pour les tests et les pesées !

Écran LCD automatique indiquant en permanence la charge sur le palan.

En cas de surcharge (CMU dépassée) l'écran indique **OV** et le voyant clignote avec un signal sonore pour alerter l'utilisateur.

Valeurs des surcharges enregistrées, permettant de vérifier leur fréquence, utiles pour toute maintenance et réparation.

Fonction « mise à zéro » de la tare

Batteries Lithium rechargeables : autonomie environ 150h.

Mode économie d'énergie inclus.

Levier : revêtement caoutchouc, rotation à 360°



CODE	AP
CMU (kg)	1000
Hauteur de levée standard (m)	1,5
Nombre de brins	1
Ø chaîne de charge (mm)	6
A (mm)	148
B (mm)	90
C (mm)	136
D (mm)	250
E (mm)	30
H (mm)	400
D (mm)	37
Poids (kg)	8

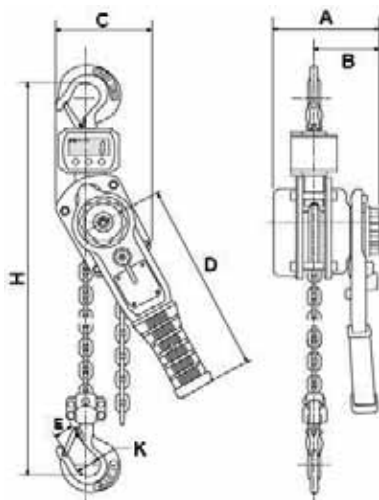

PALAN ÉLECTRIQUE à chaîne 24 Volts : Très Basse Tension

Réf. 6050

Levée standard : 3 m

Hauteur de levage sur demande : jusqu'à 10 m

CARACTÉRISTIQUES DU MOTEUR :

- Classe FEM 2M : FMD 40% (240 démarrages/heure)
- Commande très basse tension 24 Volts par boîte à bouton avec arrêt d'urgence, et câble anti-feu.

Limiteur de charge à friction.

SUSPENTE
PAR CROCHET



**GARANTIE
3 ANS**

3 types de suspentes :

- > **PAR CROCHET**
- > **CHARIOT LIBRE**
↳ direction par poussée
- > **CHARIOT À CHAÎNE**
↳ direction par chaîne

Réf. 6050 Par crochet	CODE :	AA1	BA1	CA1	DA1	FA1	GA1	HA1
Réf. 6050 Par chariot libre	CODE :	AB1	BB1	CB1	DB1	FB1	GB1	HB1
Réf. 6050 Par chariot à chaîne	CODE :	AD1	BD1	CD1	DD1	FD1	GD1	HD1
C.M.U (kg)		125	125	250	250	500	500	1000
Vitesse de levage (m/min)		6	9	6	10	5	8	4
Puissance du moteur (kW)		0,35	0,35	0,35	0,48	0,48	0,87	0,87
Nombre de brins de chaîne		1	1	1	1	1	1	1
Ø chaîne (mm)		4	4	4	4	5	5	7
A : longueur minimale chaîne remontée (mm)		360	360	360	360	375	440	440
B : longueur totale du palan (mm)		440	440	440	440	440	483	483
Poids (kg)		27	27	27	27	29	41	41



PALAN ÉLECTRIQUE à chaîne 220 Volts : Monophasé

Réf. 6052

Levée standard : 3 m

Hauteur de levage sur demande : jusqu'à 10 m

CARACTÉRISTIQUES DU MOTEUR :

- Classe FEM 2M : FMD 40% (240 démarrages/heure)
- Commande très basse tension 24 Volts par boîte à bouton avec arrêt d'urgence, et câble anti-feu.

Limiteur de charge à friction.

SUSPENTE
PAR CROCHET



Course de levage
Levée standard

**GARANTIE
3 ANS**

2 types de
suspentes :

- > PAR CROCHET
- > CHARIOT LIBRE
↳ direction par poussée

Réf. 6052 Par crochet	CODE :	AAA1	AA1	BA1	CA1	DA1	EA1	FA1
Réf. 6052 Par chariot libre	CODE :	AAB1	AB1	BB1	CB1	DB1	EB1	FB1
C.M.U (kg)		125	125	250	250	500	500	1000
Vitesse de levage (m/min)		5	8	5	8	4	6	4
Puissance du moteur (kW)		0,5	0,5	0,5	0,8	0,8	1	1
Nombre de brins de chaîne		1	1	1	1	1	1	1
Ø chaîne (mm)		4	4	4	5	5	7	7
A : longueur minimale chaîne remontée (mm)		360	360	360	360	375	440	440
B : longueur totale du palan (mm)		440	440	440	440	440	483	483
Poids (kg) *		27	27	27	27	29	41	41



PALANS

* Le poids d'un palan électrique monophasé est toujours supérieur à celui d'un palan électrique triphasé de même charge.

PALAN ÉLECTRIQUE à chaîne 230/400 Volts : Triphasé 50Hz

Réf. 6053

Levée standard : 3 m

Hauteur de levage sur demande : jusqu'à 10 m

Corps du palan en aluminium

Chaîne de charge calibrée en acier allié traitée anti-corrosion.

Le guide chaîne entaillé dans le corps central du palan, et donc construit en une seule pièce, permet un glissement précis de la chaîne sur les alvéoles de la noix entraîneuse.

Limiteur de charge faisant office de fin de course haut et bas. Fin de course de direction sur les modèles de palan à chariot électrique.

Protection IP 55 (sauf si usage d'un moteur ventilé pour les hauteurs supérieures à 10 mètres).

CARACTÉRISTIQUES DU MOTEUR :

- Classe FEM 2M :
 - Palans à 1 vitesse : FMD 40%
 - Palans à 2 vitesses : FMD 30%+10%
 - 240 démarrages/heure
- Commande très basse tension 24 Volts par boîte à bouton avec arrêt d'urgence, et câble anti-feu.

Type CE

SUSPENTE PAR CHARIOT ÉLECTRIQUE

Chariot électrique	CODE :	CE1 1 vitesse	CE2 2 vitesses
Vitesse de direction (m/min)		7	7 et 14
Puissance (kW) CMU 125 à 2000kg		0,2	0,1 et 0,2
Puissance (kW) CMU 3000 à 4000kg		0,5	0,2 et 0,5

Fin de course de direction en standard
Rayon minimum de courbure 900 mm



Type F

SUSPENTE PAR CROCHET

(PAR OEILLET pour les codes : E8F, E28F, F4F, F8F, G4F, G14F, H4F)



GARANTIE
3 ANS

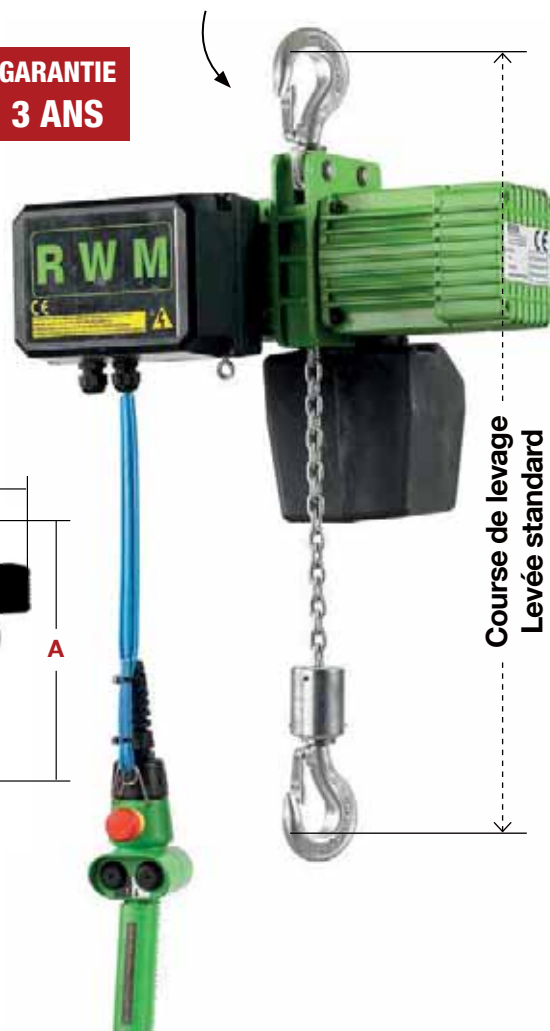

Course de levage
Levée standard

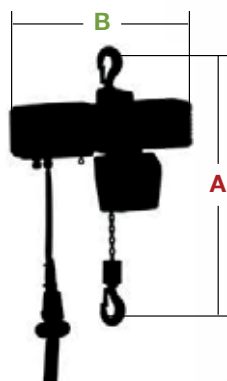

Type CS

SUSPENTE PAR CHARIOT LIBRE



Type CM

SUSPENTE PAR CHARIOT À CHAÎNE



TYPE DE SUSPENTE	CMU ISO-M5 125 kg						CMU ISO-M5 250 kg					
	CODE	CODE	CODE	CODE	CODE	CODE	CODE	CODE	CODE	CODE	CODE	CODE
F par crochet	A5F	A8F	A12F	A14F	A28F	A31F	B5F	B8F	B12F	B14F	B28F	B31F
CS par chariot libre	A5CS	A8CS	A12CS	A14CS	A28CS	A31CS	B5CS	B8CS	B12CS	B14CS	B28CS	B31CS
CM chariot à chaîne	A5CM	A8CM	A12CM	A14CM	A28CM	A31CM	B5CM	B8CM	B12CM	B14CM	B28CM	B31CM
CE1* chariot électrique	A5CE1	A8CE1	A12CE1	A14CE1	A28CE1	A31CE1	B5CE1	B8CE1	B12CE1	B14CE1	B28CE1	B31CE1
CE2**chariot électrique	A5CE2	A8CE2	A12CE2	A14CE2	A28CE2	A31CE2	B5CE2	B8CE2	B12CE2	B14CE2	B28CE2	B31CE2
Vitesse levage m/min	5	8	12	1 et 4	2 et 8	3,5 et 14	5	8	12	1 et 4	2 et 8	3 et 12
Puissance moteur Kw	0,5	0,5	1	0,2/0,5	0,2/0,5	0,2/0,5	0,5	0,8	1	0,2/0,5	0,25/1	0,25/1
Nombre de brins	1	1	1	1	1	1	1	1	1	1	1	1
Ø chaîne (mm)	4 mm	4 mm	4 mm	4 mm	4 mm	4 mm	4 mm	4 mm	5 mm	4 mm	4 mm	5 mm
A (mm) type F	360	360	360	360	360	360	360	360	360	360	360	360
A (mm) type CS	380	380	380	380	380	380	380	380	380	380	380	380
A (mm) types CM / CE	400	400	400	400	400	400	400	400	400	400	400	400
B (mm)	440	440	440	440	440	440	440	440	440	440	470	470
Ø Galet mm	50	50	50	50	50	50	50	50	50	50	50	50
Poids kg Types F/CS	27 / 33	27 / 33	29 / 35	27 / 33	29 / 35	29 / 35	27 / 33	27 / 33	29 / 35	27 / 33	35 / 35	35 / 41
Poids kg Types CM/CE	43 / 57	43 / 57	45 / 59	43 / 57	45 / 59	45 / 59	43 / 57	43 / 57	45 / 59	43 / 57	45 / 59	51 / 65

TYPE DE SUSPENTE	CMU ISO-M5 500 kg						CMU ISO-M5 1000 kg				
	CODE	CODE	CODE	CODE	CODE	CODE	CODE	CODE	CODE	CODE	CODE
F par crochet	C4F	C6F	C8F	C12F	C14F	C28F	D4F	D6F	D8F	D14F	D28F
CS par chariot libre	C4CS	C6CS	C8CS	C12CS	C14CS	C28CS	D4CS	D6CS	D8CS	D14CS	D28CS
CM chariot à chaîne	C4CM	C6CM	C8CM	C12CM	C14CM	C28CM	D4CM	D6CM	D8CM	D14CM	D28CM
CE1* chariot électrique	C4CE1	C6CE1	C8CE1	C12CE1	C14CE1	C28CE1	D4CE1	D6CE1	D8CE1	D14CE1	D28CE1
CE2**chariot électrique	C4CE2	C6CE2	C8CE2	C12CE2	C14CE2	C28CE2	D4CE2	D6CE2	D8CE2	D14CE2	D28CE2
Vitesse levage m/min	4	6	8	12	1 et 4	2 et 8	4	6	8	1 et 4	2 et 8
Puissance moteur Kw	0,8	0,8	1	1,5	0,25/1	0,4/1,8	1	1,6	2	0,4/1,8	0,5/2
Nombre de brins	1	1	1	1	1	1	1	1	1	1	1
Ø chaîne (mm)	5 mm	5 mm	5 mm	5 mm	5 mm	7 mm	7 mm	7 mm	10 mm	7 mm	10 mm
A (mm) type F	375	375	375	375	375	425	440	440	440	440	440
A (mm) type CS	395	395	395	395	395	455	470	470	470	470	470
A (mm) types CM / CE	415	415	415	415	415	455	465	465	465	465	465
B (mm)	440	440	440	470	470	483	483	483	483	503	503
Ø Galet mm	50	50	50	50	50	70	70	70	70	70	70
Poids kg Types F/CS	29 / 35	29 / 35	35 / 41	35 / 41	35 / 41	44 / 57	41 / 54	44 / 57	44 / 57	67 / 83	69 / 85
Poids kg Types CM/CE	45 / 59	45 / 59	51 / 65	51 / 65	51 / 65	60 / 74	57 / 71	60 / 74	61 / 74	86 / 98	88 / 102

TYPE DE SUSPENTE	CMU ISO-M5 1500 kg				CMU ISO-M5 2000 kg			3000 kg		4000 kg
	CODE	CODE	CODE	CODE	CODE	CODE	CODE	CODE	CODE	CODE
F par crochet (ou oeillet)	E4F	E8F	E14F	E28F	F4F	F8F	F14F	G4F	G14F	H4F
CS par chariot libre	E4CS	E8CS	E14CS	E28CS	F4CS	F8CS	F14CS	G4CS	G14CS	H4CS
CM chariot à chaîne	E4CM	E8CM	E14CM	E28CM	F4CM	F8CM	F14CM	G4CM	G14CM	H4CM
CE1* chariot électrique	E4CE1	E8CE1	E14CE1	E28CE1	F4CE1	F8CE1	F14CE1	G4CE1	G14CE1	H4CE1
CE2**chariot électrique	E4CE2	E8CE2	E14CE2	E28CE2	F4CE2	F8CE2	F14CE2	G4CE2	G14CE2	H4CE2
Vitesse levage m/min	4	8	1 et 4	2 et 8	4	8	1 et 4	4	1 et 4	4
Puissance moteur Kw	2	3	0,5/2	0,7/3	2	4	0,5/2	3	0,7/3	4
Nombre de brins	1	1	1	1	1	1	1	2	2	2
Ø chaîne (mm)	10 mm	11 mm	10mm	11 mm	10 mm	11 mm	10 mm	11 mm	11 mm	11 mm
A (mm) type F	618	550	618	550	618	550	618	685	685	715
A (mm) types CS / CM	595	685	685	595	595	700	685	700	700	700
A (mm) type CE	595	595	685	685	595	595	685	700	700	715
B (mm)	510	595	525	615	510	615	525	595	615	-
Ø Galet mm	70	80	70	80	70	80	70	80	80	-
Poids kg Types F/CS	82 / 98	87 / 102	85 / 117	89 / 119	82 / 98	87 / 102	85 / 117	98 / 126	105 / 133	105 / 133
Poids kg Types CM/CE	103 / 114	107 / 117	122 / 131	124 / 133	103 / 114	107 / 117	103 / 131	131 / 140	138 / 149	138 / 149

LARGEUR DE FER (mm)	CMU :	125 kg	250 kg	500 kg	1T	1,5T	2T	3T	4T	
	Chariot libre type CS		46-140	46-140	46-140	64-160	73-200	73-200	82-200	82-200
	Chariot à chaîne type CM et électrique type CE		64-160	64-160	64-160	64-160	73-200	73-200	82-200	82-200

* 1 vitesse de direction
** 2 vitesses de direction



PALAN ÉLECTRIQUE à chaîne 400 Volts : Fortes charges !

Réf. 6054

Levée standard : 3 m

Hauteur de levage sur demande : jusqu'à 10 m

CARACTÉRISTIQUES DU MOTEUR :

- Classe FEM 3M : FMD 50% (300 démarrages/heure)
- Commande basse tension 24 Volts par boîte à bouton avec arrêt d'urgence, et câble anti-feu.
- Autoventilé

Dimensions extrêmement réduites permettant d'utiliser au maximum la hauteur disponible.

Réducteur sous bain d'huile.

Frein avec électro-aimant.

Fin de course : haut et bas

**GARANTIE
3 ANS**

4 types de suspentes :

- > **PAR OEILLET**
- > **CHARIOT LIBRE**
↳ direction par poussée
- > **CHARIOT À CHAÎNE**
↳ direction par chaîne
- > **CHARIOT ÉLECTRIQUE**
↳ direction commandée via la boîte à bouton



Réf. 6050 Par oeillet	CODE :	G8F	G28F	H4F	H14F
Réf. 6050 Par chariot libre	CODE :	G8CS	G28CS	H4CS	H14CS
Réf. 6050 Par chariot à chaîne	CODE :	G8CM	G28CM	H4CM	H14CM
Réf. 6050 Par chariot électrique 1 vitesse	CODE :	G8CE1	G28CE1	H4CE1	H14CE1
Réf. 6050 Par chariot électrique 2 vitesses	CODE :	G8CE2	G28CE2	H4CE2	H14CE2
CMU (kg)		2500	2500	5000	5000
Vitesse de levage (m/min)		8	2 et 8	4	1 et 4
Puissance du moteur (kW)		4	0,7 et 3	4	0,7 et 3
Nombre de brins de chaîne		1	1	2	2
Ø chaîne (mm)		11	11	11	11
A : longueur minimale chaîne remontée (mm)		605	605	685	685
B : longueur totale du palan (mm)		650	650	650	650
Poids (kg)		98	98	123	123

PALAN ÉLECTRIQUE à chaîne INOX / Norme alimentaire 400 Volts : Triphasé 50Hz

Réf. 6600 **INOX** **Qualité alimentaire**

Levée standard : 3 m

CARACTÉRISTIQUES DU MOTEUR :

- Moteur tropicalisé (adapté aux conditions climatiques ambiantes, protection contre l'humidité ...)
- Classe FEM 2M : FMD 40% (240 démarrages/heure)
- Commande par boîte à bouton avec arrêt d'urgence, et câble renforcé de longueur 2 mètres.



Chaîne et crochets en INOX. Cloche-frein en INOX

Lubrifiant alimentaire Limiteur de couple à friction
Moteur frein conique Fin de course : haut et bas
Commande par contacteurs Protection IP65

CODE	A	B	C
CMU (kg)	250	500	1000
Vitesse de levage (m/min)	4	4	4
Nombre de brins de chaîne	1	1	1
A (mm)	422	503	611
A1 (mm)	24	32	44
B (mm)	268	293	331
C (mm)	438	514	583
C1 (mm)	23	30	38
C2 (mm)	237	274	317
D (mm)	135	160	200
E (mm)	190	228	293
F (mm)	92	114	146
G (mm)	-	43	-
Poids (kg)	34	52	85

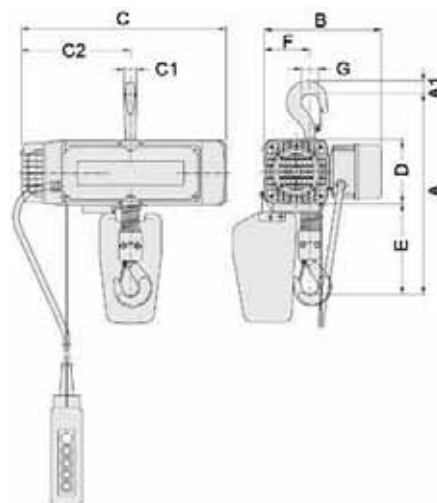

GUIRLANDE D'ALIMENTATION pour palan électrique

Réf. 6058

FABRIQUÉ EN FRANCE

Pour palans électriques jusqu'à 2 tonnes !

Longueur de base : 3 m

Possibilité d'extension par module de 1 m

CODE	A	B	C	D
Longueur (m) *	3	4	5	6
A (m)	0,31	0,31	0,39	0,47
H (m)	0,6	0,7	0,7	0,6
Poids (kg)	9	11	16	18

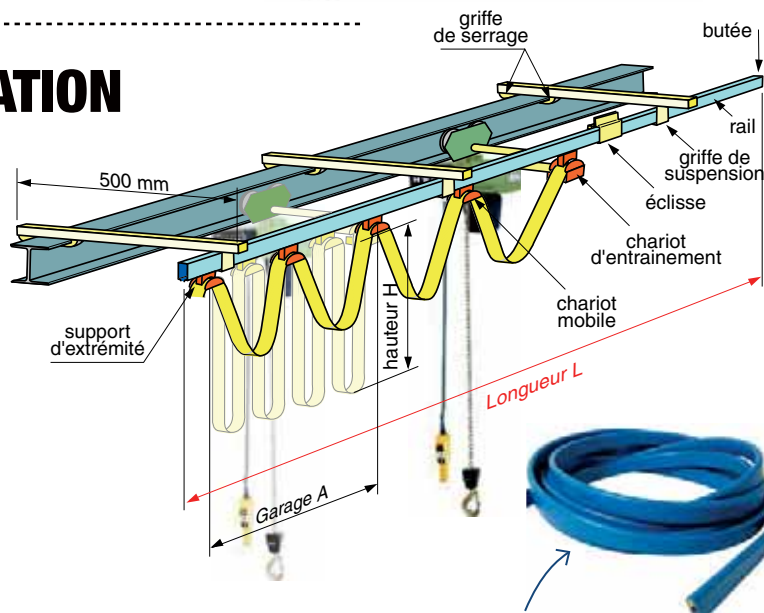

Câble multiple plat pour alimentation et commande :
Tension nominale : 450/750V / Homologué CESI
Ne propage pas le feu et émet très peu de gaz corrosif !

CHARIOT PORTE-PALAN

Réf. 6065

RÉGLAGE RAPIDE. ADAPTATION AISÉE À UN LARGE ÉVENTAIL D'IPN, IPE, HEA, ETC ...

Construction simple et robuste.

Chariot à 4 galets (sauf modèle 20T qui possède 8 galets) montés sur roulements

Butée de sécurité en cas de rupture d'un galet

Assemblage des flasques par un axe fileté

• Direction par poussée

Avance par action de poussée sur la charge

CODE	A	B	C	D	E
CMU (kg)	500	1000	2000	3000	5000
Largeur de fer mini-maxi (mm)	50-220	58-220	66-220	74-220	90-220
Rayon de courbure mini (m)	0,9	1	1,1	1,4	2
A (mm)	285	285	300	328	354
B (mm)	198	238	277	324	373
C (mm)	160	183	214	255	298
D1 (mm)	55	68	80	100	120
D2 (mm)	80	96	110	132	155
d (mm)	12,5	17	20	26	28
E (mm)	25	29	36	46	52
F (mm)	28	37	48	56	65
H (mm)	64,5	66	75	85	100
K (mm)	19	20	22	27	32
L mini-maxi (mm)	56-226	64-226	72-226	80-226	100-230
Poids (kg)	5	8,7	13,9	23,5	40

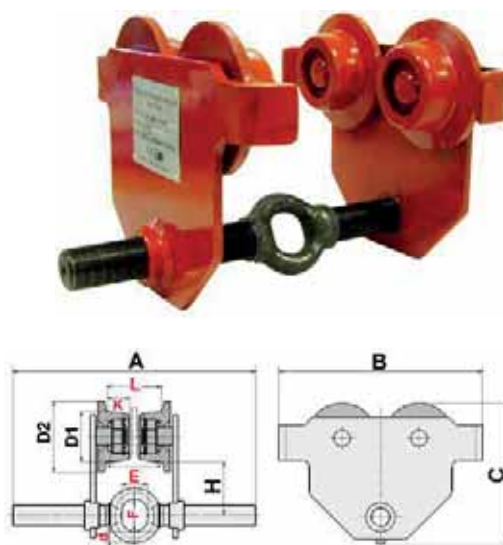

• Direction par chaîne

Avance par action de tirer sur la chaîne, avec levée : 3m

CODE	AC	BC	CC	DC	EC	FC
CMU (kg)	500	1000	2000	3000	5000	10000
Largeur de fer mini-maxi (mm)	64-140	64-140	76-165	76-203	88-203	125-203
Rayon de courbure mini (m)	0,9	1	1,2	1,5	2,5	3
A (mm)	308,5	328,5	361,5	428,5	434	487,5
B (mm)	212	255	302	344	378	455
C (mm)	198,5	231,5	278	338	393	490
D1 (mm)	58	75	90	110	122	-
D2 (mm)	82	102	127	147	160	-
E (mm)	28	25	27	32	34	36,5
H (mm)	113	128	152	186	219	275,5
K (mm)	24	30,5	36	45	60	82
Poids (kg)	14	19	29	40	65	103

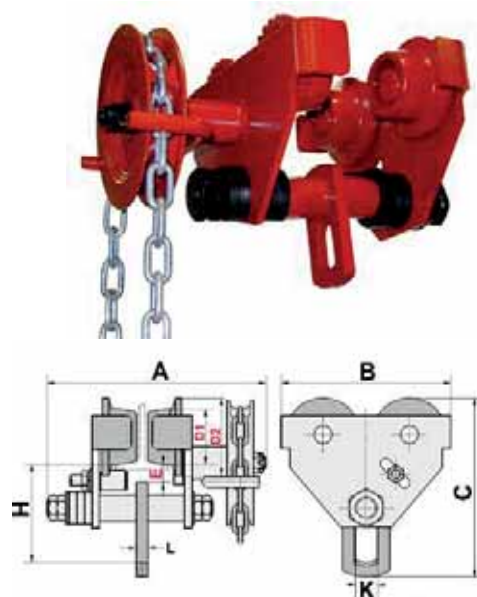



CHARIOT PORTE-PALAN « CTP » à réglage rapide

Réf. 6061

INSTALLATION ET RÉGLAGE RAPIDE SANS OUTILLAGE !

Utilisation : manutention nécessitant de fréquents changements de sites d'utilisation.

Accrochage et déplacement faciles de la charge sur poutrelles
Montage sur poutrelles de sections différentes

- Griffe articulée pour le maintien des flasques parallèles
- Levier de verrouillage (blocage de sécurité)

• Direction par poussée

Avance par action de poussée sur la charge

CODE	A10	B20	C30
CMU (kg)	1000	2000	3000
Largeur de fer mini (mm)	60	75	75
Largeur de fer maxi (mm)	150	200	200
Rayon de courbure mini (m)	0,6	0,9	1,15
B (mm)	82-109	106-155	128-171
C (mm)	26	42	50
D (mm)	46	60	80
E (mm)	241	286	295
F (mm)	160	260	310
G maxi (mm)	15	25	25
J (mm)	75	130	150
M (mm)	M12	M18	M24
P (mm)	153	205	220
T (mm)	105	139	155
Poids pièce (kg)	2,5	9,9	17,5

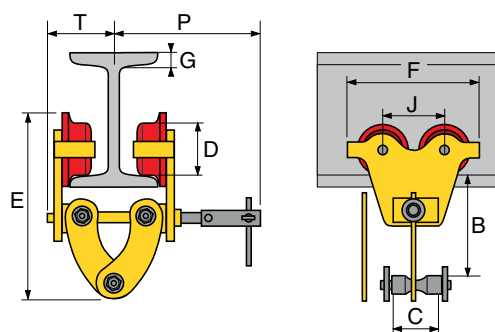

GRIFFE À POUTRELLE

Réf. 6025

Crée un point d'ancrage temporaire fixe sur une poutrelle pour suspendre un appareil de levage.

Largeur de fer

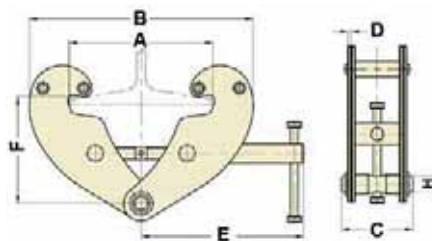

● Griffe simple

Faible hauteur perdue

CODE	A10	B20	C30	E50	H100
CMU (kg)	1000	2000	3000	5000	10000
Largeur de fer (mm)	75-230	75-230	80-345	80-345	90-320
A maxi (mm)	240	240	355	355	360
B mini-maxi (mm)	192-367	192-367	243-520	243-520	272-532
C (mm)	94	102	132	142	180
D (mm)	4	6	8	10	12
E (mm)	194	194	241	241	284
F mini-maxi (mm)	102-154	102-154	133-223	133-223	155-234
H (mm)	20	20	22	28	38
Poids (kg)	4	4,8	9,8	11,6	17



● Griffe à manille

Passage plus large, avec manille comme point de fixation sûr et rapide.

CODE	AM10	BM20	CM30	CM30L	EM50	EM50L	HM100
CMU (kg)	1000	2000	3000	3000	5000	5000	10000
Largeur de fer (mm)	75-230	75-230	80-345	75-305	80-345	75-305	75-305
A maxi (mm)	240	240	355	320	355	310	360
B mini-maxi (mm)	192-367	192-367	243-520	232-455	243-520	242-445	272-532
C (mm)	94	102	132	122	142	129	180
D (mm)	4	6	8	8	10	10	12
E (mm)	194	194	241	255	241	255	284
F mini-maxi (mm)	102-154	102-154	133-223	202-277	133-223	208-283	155-234
G (mm)	30	30	45	46	45	56	64
H (mm)	20	20	22	22	28	28	38
K (mm)	45	45	63	19	63	22	95
Poids (kg)	4,2	5,1	10,4	9	12,1	12	18,8

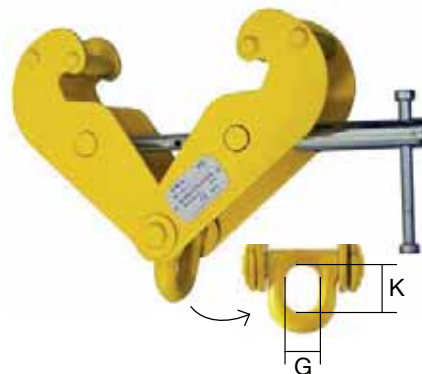

● Griffe double

Accouplement de deux poutrelles

CODE	ED50	HD100
CMU (kg)	5000	10000
Largeur de fer (mm)	75-305	75-305
A maxi (mm)	310	310
B maxi (mm)	455	480
C (mm)	129	146
F maxi (mm)	283	292
K (mm)	164	164
L (mm)	345	352
Poids (kg)	23	37

Il est **strictement interdit** d'utiliser les porte-à-faux de la poutre inférieure !

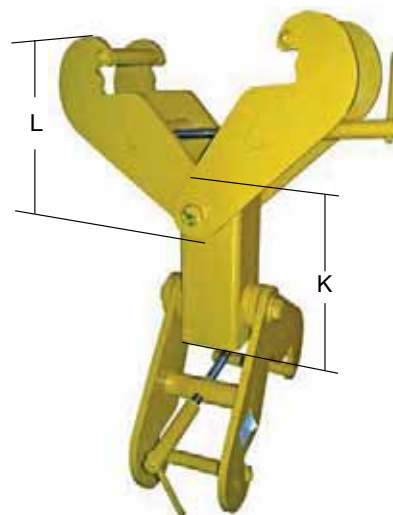
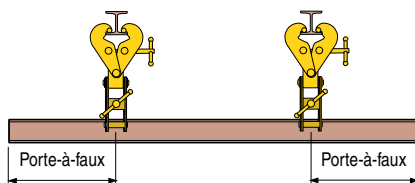



**GRIFFES
À POUTRELLE**

Réf. 6025

Exemple d'utilisation



LEVAC
PRODUCTION



PALONNIERS, POTENCES, PORTIQUES, BARRES ...

CONCEPTIONS À LA DEMANDE

Palonniers 276 à 283

- Palonniers monopoutre 276 à 277
- Palonniers à crochets doubles 278
- Palonniers à suspension par axe central 279
- Palonniers à plaques mobiles 279
- Palonniers en "H" 280
- Barre d'écartement 282
- Pack lève-container 283



Potences 284 à 295

- Potences sur fût 284 à 289
- Potences murales 290 à 292
- Potences murales "porte-outils" 292
- Potences d'échafaudage 293
- Potences pour chariot élévateur 294 à 295



Portique 296

- Portique roulant 296



La **notice d'utilisation** doit être à la disposition de l'utilisateur final qui doit en prendre connaissance avant toute mise en service.

Caractéristiques produits publiées à titre indicatif susceptibles de modification sans préavis.

Informations techniques et consignes de sécurité : page 11.

Vérifications Générales Périodiques (VGP) : pages 338 à 339.

PALONNIER MONOPOUTRE FIXE



Réf. 6055

FIXE

EN 13155

Suspension par anneau central ; faible hauteur perdue
Couleur RAL 10278

Livré avec (montés aux extrémités) :

- 2 manilles-lyres H.R. galva boulonnées
- 2 crochets tournant avec linguet de sécurité

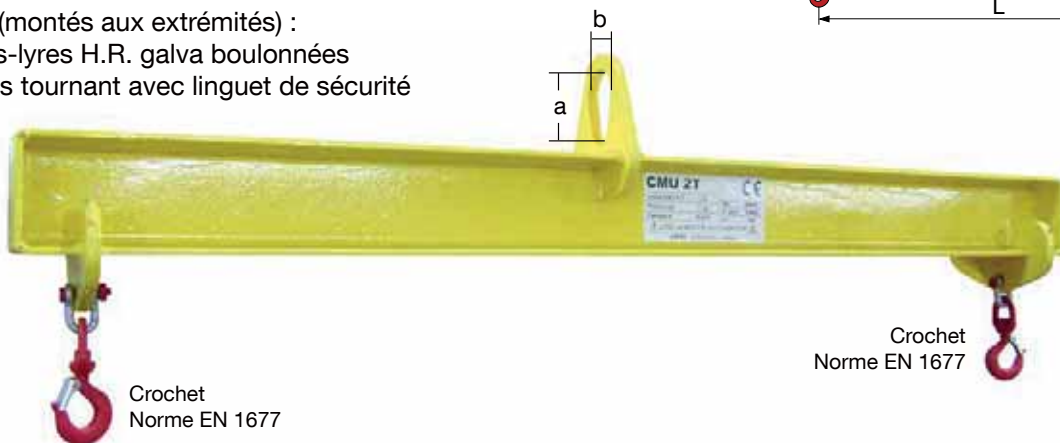
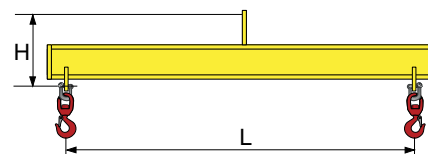

Crochet
Norme EN 1677

Crochet
Norme EN 1677

CODE	CMU (kg)	L (mm)	H (mm)	Anneau a x b (mm)	Poids (kg)
A01	1000	1000	256	105 x 70	23
A02		2000	256	105 x 70	40
A03		3000	303	105 x 70	86
A04		4000	324	105 x 70	136
A05		5000	342	105 x 70	195
A06		6000	342	105 x 70	230
B01	2000	1000	303	105 x 70	37
B02		2000	303	105 x 70	61
B03		3000	324	105 x 70	105
B04		4000	342	105 x 70	159
B05		5000	380	105 x 70	275
B06		6000	380	105 x 70	325
C01	3000	1000	303	105 x 70	37
C02		2000	324	105 x 70	75
C03		3000	342	105 x 70	124
C04		4000	362	105 x 70	188
C05		5000	450	150 x 100	328
C06		6000	470	150 x 100	440
D01	4000	1000	353	150 x 100	40
D02		2000	370	150 x 100	79
D03		3000	414	150 x 100	152
D04		4000	430	150 x 100	230
D05		5000	450	150 x 100	332
D06		6000	470	150 x 100	442

Écartes minimales possibles

CODE	CMU (kg)	L (mm)	H (mm)	Anneau a x b (mm)	Poids (kg)
E01	5000	1000	373	150 x 100	52
E02		2000	395	150 x 100	97
E03		3000	433	150 x 100	185
E04		4000	452	150 x 100	277
E05		5000	471	150 x 100	379
E06		6000	500	150 x 100	500
F01	6000	1000	-	150 x 100	-
F02		2000	-	150 x 100	-
F03		3000	-	150 x 100	-
F04		4000	-	150 x 100	-
F05		5000	-	150 x 100	-
F06		6000	-	150 x 100	-
G01	8000	1000	-	150 x 100	-
G02		2000	-	150 x 100	-
G03		3000	-	150 x 100	-
G04		4000	-	150 x 100	-
G05		5000	-	150 x 100	-
G06		6000	-	150 x 100	-
H01	10000	1000	-	150 X 100	-
H02		2000	-	150 X 100	-
H03		3000	-	150 X 100	-
H04		4000	-	150 X 100	-
H05		5000	-	150 X 100	-
H06		6000	-	150 X 100	-

Écartes minimales possibles

Il est très important de respecter certaines règles lors de la manutention d'une charge par palonnier. Il est recommandé de s'adresser à des professionnels du levage qui vous apporteront toutes les garanties nécessaires.

Rappelons ci-dessous quelques principes de base sur la stabilité d'un palonnier :

La stabilité du palonnier avec sa charge est fonction de :

- 1) la hauteur perdue (HP). Cette cote doit être la plus importante possible
- 2) la cote A doit être le plus possible supérieure à la cote B
Nota : si $A < B$, la cote HP devra toujours être supérieure à $[B - A]$
- 3) Longueur des élingues inférieures : plus elles sont courtes, plus on évite le balancement de la charge lors des mouvements.

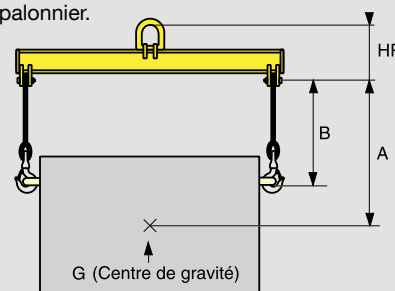

PALONNIER MONOPOUTRE RÉGLABLE



Réf. 6056 **RÉGLABLE** **EN 13155**

Suspension par anneau central ; faible hauteur perdue
Couleur RAL 10278

Livré avec (montés aux extrémités) :

- 2 manilles-lyres H.R. galva boulonnées
- 2 crochets tournant avec linguet de sécurité

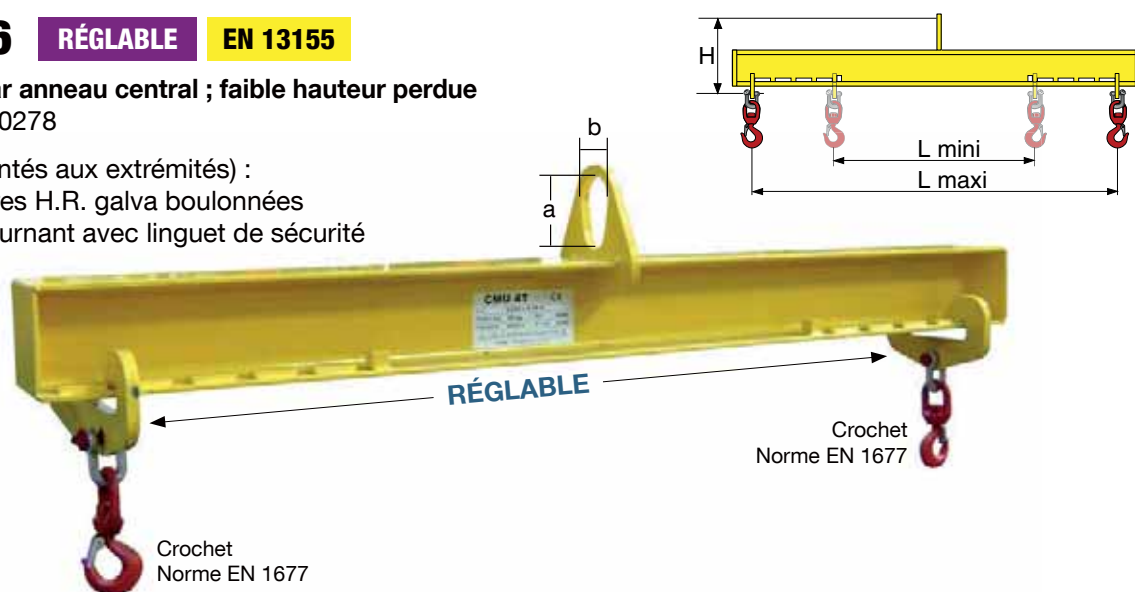

CODE	CMU (kg)	L mini-maxi (mm)	H (mm)	Anneau a x b (mm)	Poids (kg)
A01	1000	600-1000	270	105 x 70	24
A02		1000-2000	270	105 x 70	40
A03		1400-3000	323	105 x 70	90
A04		2000-4000	342	105 x 70	140
A05		2400-5000	367	105 x 70	200
A06		4000-6000	367	105 x 70	234
B01	2000	600-1000	323	105 x 70	38
B02		1000-2000	323	105 x 70	63
B03		1400-3000	342	105 x 70	109
B04		2000-4000	366	105 x 70	163
B05		2400-5000	406	105 x 70	280
B06		4000-6000	406	105 x 70	328
C01	3000	600-1000	323	105 x 70	38
C02		1000-2000	342	105 x 70	76
C03		1400-3000	366	105 x 70	127
C04		2000-4000	388	105 x 70	192
C05		2400-5000	476	150 x 100	332
C06		4000-6000	496	150 x 100	440
D01	4000	600-1000	366	150 x 100	41
D02		1000-2000	388	150 x 100	80
D03		1400-3000	436	150 x 100	154
D04		2000-4000	455	150 x 100	233
D05		2400-5000	475	150 x 100	336
D06		4000-6000	464	150 x 100	443

Écartes minimales possibles

CODE	CMU (kg)	L mini-maxi (mm)	H (mm)	Anneau a x b (mm)	Poids (kg)
E01	5000	600-1000	387	150 x 100	53
E02		1000-2000	415	150 x 100	99
E03		1400-3000	455	150 x 100	188
E04		2000-4000	475	150 x 100	282
E05		2400-5000	495	150 x 100	385
E06		4000-6000	523	150 x 100	505
F01	6000	600-1000	-	150 x 100	-
F02		1000-2000	-	150 x 100	-
F03		1400-3000	-	150 x 100	-
F04		2000-4000	-	150 x 100	-
F05		2400-5000	-	150 x 100	-
F06		4000-6000	-	150 x 100	-
G01	8000	600-1000	-	150 x 100	-
G02		1000-2000	-	150 x 100	-
G03		1400-3000	-	150 x 100	-
G04		2000-4000	-	150 x 100	-
G05		2400-5000	-	150 x 100	-
G06		4000-6000	-	150 x 100	-
H01	10000	600-1000	-	150 X 100	-
H02		1000-2000	-	150 X 100	-
H03		1400-3000	-	150 X 100	-
H04		2000-4000	-	150 X 100	-
H05		2400-5000	-	150 X 100	-
H06		4000-6000	-	150 X 100	-

Écartes minimales possibles

Il est très important de respecter certaines règles lors de la manutention d'une charge par palonnier.

Il est recommandé de s'adresser à des professionnels du levage qui vous apporteront toutes les garanties nécessaires.

Rappelons ci-dessous quelques principes de base sur la stabilité d'un palonnier :

La stabilité du palonnier avec sa charge est fonction de :

- 1) la hauteur perdue (HP). Cette cote doit être la plus importante possible
- 2) la cote A doit être le plus possible supérieure à la cote B
Nota : si $A < B$, la cote HP devra toujours être supérieure à $[B - A]$
- 3) Longueur des élingues inférieures : plus elles sont courtes, plus on évite le balancement de la charge lors des mouvements.

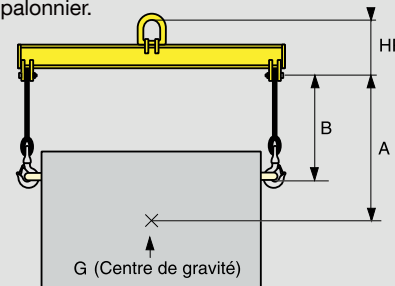

PALONNIER À CROCHETS DOUBLES



• Réf. 6055 TDHS **FIXE** EN 13155

Suspension par anneau central simple selon DIN 15401
2 crochets doubles de sécurité montés aux extrémités soudées

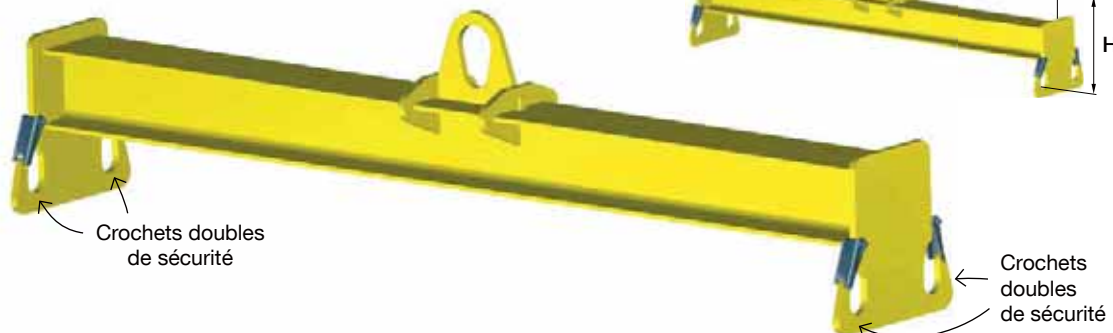

CODE	CMU (kg)	L (mm)	H (mm)	Anneau a x b (mm)	Poids (kg)
1-1	1000	1000	190	100 x 60	23
1-2		2000	190	100 x 60	40
1-3		3000	210	100 x 60	68
1-4		4000	210	100 x 60	88
2-2	2000	2000	210	100 x 60	49
2-3		3000	230	100 x 60	85
2-4		4000	250	100 x 60	136
3-2	3000	2000	260	120 x 80	65
3-3		3000	300	120 x 80	127
3-4		4000	320	120 x 80	192

CODE	CMU (kg)	L (mm)	H (mm)	Anneau a x b (mm)	Poids (kg)
5-2	5000	2000	300	120 x 80	93
5-3		3000	320	120 x 80	151
5-4		4000	360	120 x 80	231
8-2		8000	2000	370	150 x 100
8-3	3000		390	150 x 100	226
8-4	4000		410	150 x 100	328
10-2	10000	2000	550	150 x 100	142
10-3		3000	600	150 x 100	266
10-4		4000	620	150 x 100	372

Écartes minimales possibles / Autres modèles sur demande

• Réf. 6056 TDHS **RÉGLABLE** EN 13155

Suspension par anneau central simple selon DIN 15401
2 crochets doubles de sécurité montés aux extrémités soudées

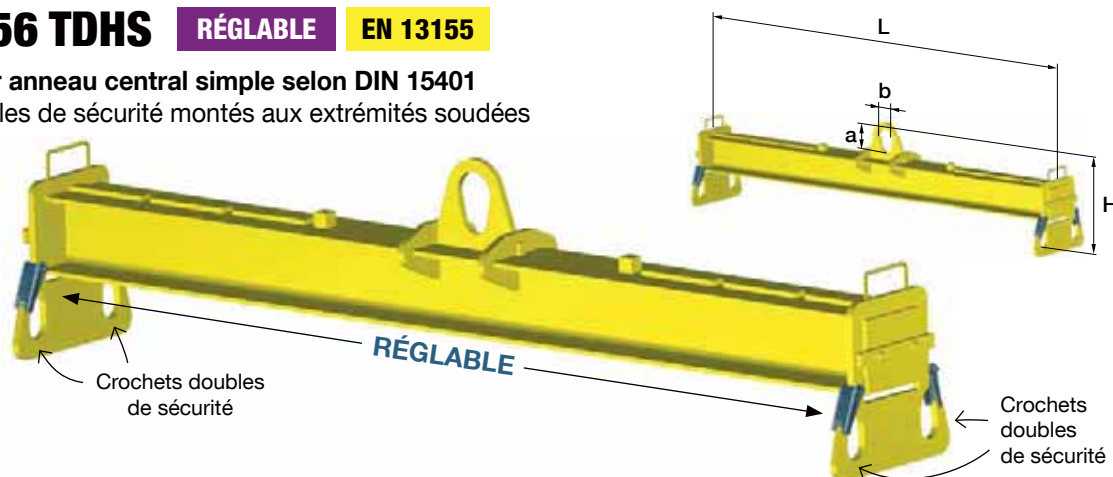

CODE	CMU (kg)	L mini-maxi (mm)	P (mm)	H (mm)	Anneau a x b (mm)	Poids (kg)
1-1	1000	400-1000	100	320	100 x 60	30
1-2		800-2000	200	335	100 x 60	50
1-3		1000-3000	200	355	100 x 60	80
1-4		1500-4000	250	375	100 x 60	135
2-2	2000	800-2000	200	375	100 x 60	75
2-3		1000-3000	200	395	100 x 60	125
2-4		1500-4000	250	415	100 x 60	185
3-2	3000	800-2000	200	430	120 x 80	95
3-3		1000-3000	200	450	120 x 80	150
3-4		1500-4000	250	470	120 x 80	220

CODE	CMU (kg)	L mini-maxi (mm)	P (mm)	H (mm)	Anneau a x b (mm)	Poids (kg)
5-2	5000	800-2000	200	450	120 x 80	120
5-3		1000-3000	200	490	120 x 80	210
5-4		1500-4000	250	510	120 x 80	300
8-2		8000	800-2000	200	530	150 x 100
8-3	1000-3000		200	560	150 x 100	275
8-4	1500-4000		250	600	150 x 100	420
10-2	10000	800-2000	200	550	150 x 100	200
10-3		1000-3000	200	600	150 x 100	330
10-4		1500-4000	250	620	150 x 100	480

Écartes minimales possibles / Autres modèles sur demande

PALONNIER À SUSPENSION PAR AXE CENTRAL



Réf. 6056 TGBV RÉGLABLE EN 13155

Suspension par axe central ; profil de hauteur réduite.
Livré avec : 2 manilles-lyre H.R. galva boulonnées et 2 crochets tournants avec linguet de sécurité montés sur boulons réglables

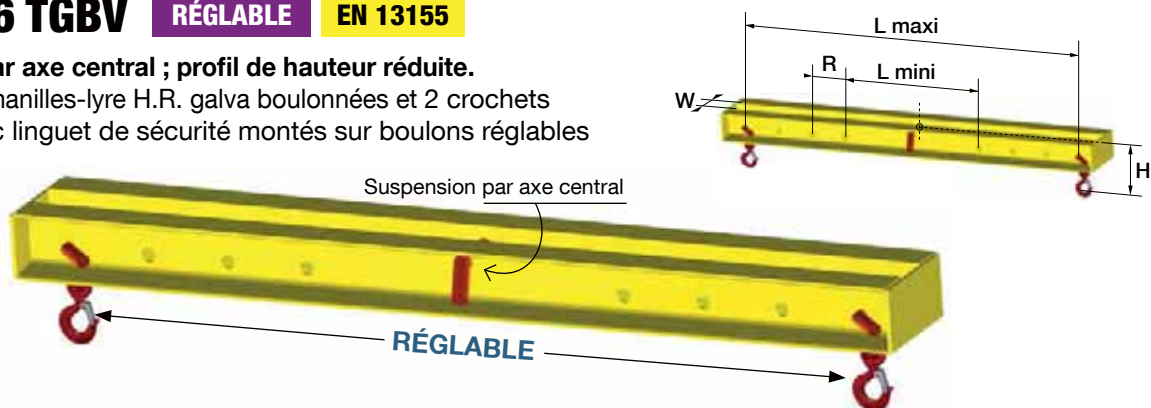

CODE	CMU (kg)	L mini-maxi (mm)	R (mm)	H (mm)	W (mm)	Poids (kg)
1-1	1000	400-1000	100	130	50	21
1-2		800-2000	200	140	50	38
1-3		1000-3000	200	150	50	69
1-4		1500-4000	250	170	50	113
2-2	2000	800-2000	200	180	50	59
2-3		1000-3000	200	200	50	103
2-4		1500-4000	250	220	50	159
3-2	3000	800-2000	200	205	60	71
3-3		1000-3000	200	225	60	122
3-4		1500-4000	250	245	60	186

CODE	CMU (kg)	L mini-maxi (mm)	R (mm)	H (mm)	W (mm)	Poids (kg)
5-2	5000	800-2000	200	260	60	115
5-3		1000-3000	200	280	60	164
5-4		1500-4000	250	320	60	281
8-2	8000	800-2000	200	320	90	132
8-3		1000-3000	200	340	90	215
8-4		1500-4000	250	380	90	354
10-2	10000	800-2000	200	365	120	149
10-3		1000-3000	200	405	120	271
10-4		1500-4000	250	425	120	392

Écartes minimales possibles / Autres modèles sur demande

PALONNIER À PLAQUES MOBILES



Réf. 6056 TIV RÉGLABLE EN 13155

Suspension par anneau central selon DIN 15401
Livré avec : 2 manilles-lyre H.R. galva boulonnées et 2 crochets tournants avec linguet de sécurité montés sur plaques réglables

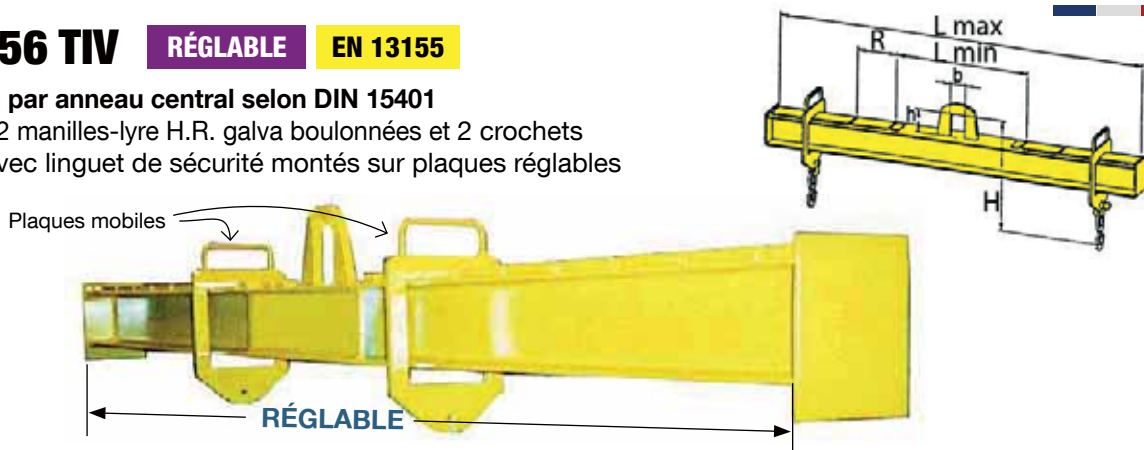

CODE	CMU (kg)	L mini-maxi (mm)	R (mm)	H (mm)	Anneau a x b (mm)	Poids (kg)
1-1	1000	400-1000	100	360	100 x 60	25
1-2		800-2000	200	360	100 x 60	45
1-3		1000-3000	200	380	100 x 60	65
1-4		1500-4000	250	400	100 x 60	95
2-2	2000	800-2000	200	420	100 x 60	50
2-3		1000-3000	200	440	100 x 60	95
2-4		1500-4000	250	460	100 x 60	140
3-2	3000	800-2000	200	490	120 x 80	65
3-3		1000-3000	200	530	120 x 80	130
3-4		1500-4000	250	550	120 x 80	190

CODE	CMU (kg)	L mini-maxi (mm)	R (mm)	H (mm)	Anneau a x b (mm)	Poids (kg)
5-2	5000	800-2000	200	520	120 x 80	95
5-3		1000-3000	200	540	120 x 80	170
5-4		1500-4000	250	580	120 x 80	280
8-2	8000	800-2000	200	640	150 x 100	115
8-3		1000-3000	200	660	150 x 100	200
8-4		1500-4000	250	680	150 x 100	330
10-2	10000	800-2000	200	670	150 x 100	115
10-3		1000-3000	200	710	150 x 100	255
10-4		1500-4000	250	750	150 x 100	360

Écartes minimales possibles / Autres modèles sur demande

PALONNIER « EN H »

• Réf. 6055 HTS **FIXE** **EN 13155**

Suspension par anneau central selon DIN 15401

Livré avec (montés aux extrémités) : 4 manilles-lyre H.R. galva boulonnées et 4 crochets tournants avec linguet de sécurité.

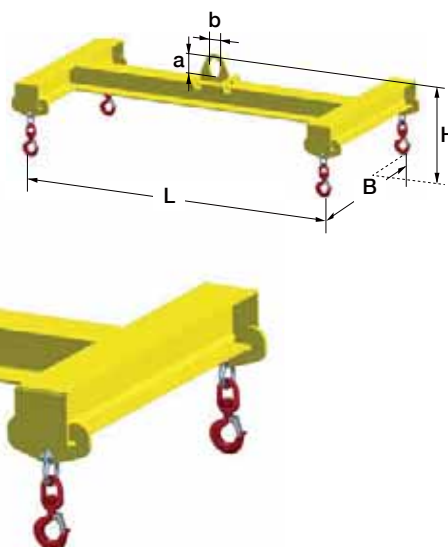

CODE	CMU (kg)	L (mm)	P (mm)	H (mm)	Anneau a x b (mm)	Poids (kg)
1-21	1000	2000	1000	480	100 x 60	90
3-21	3000	2000	1000	530	120 x 80	130
3-32		3000	2000	550	120 x 80	280
5-32	5000	3000	2000	650	120 x 80	350
5-42		4000	2000	690	120 x 80	545
5-52		5000	2000	720	120 x 80	650

CODE	CMU (kg)	L (mm)	P (mm)	H (mm)	Anneau a x b (mm)	Poids (kg)
8-52	8000	5000	2000	750	150 x 100	720
8-63		6000	3000	780	150 x 100	1000
10-42	10000	4000	2000	850	150 x 100	800
10-63		6000	3000	900	150 x 100	1300
15-63	15000	6000	3000	1200	330 x 155	1600

Écartes minimales possibles / Autres modèles sur demande

• Réf. 6056 HTV **RÉGLABLE** **EN 13155**

Suspension par anneau central selon DIN 15401

2 crochets doubles de sécurité montés aux extrémités soudées

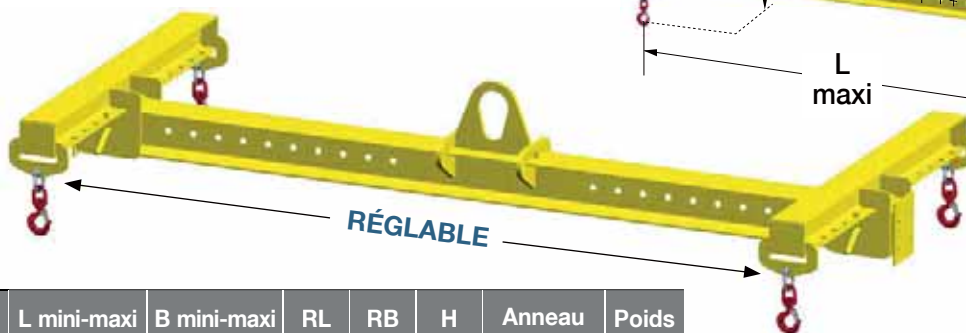
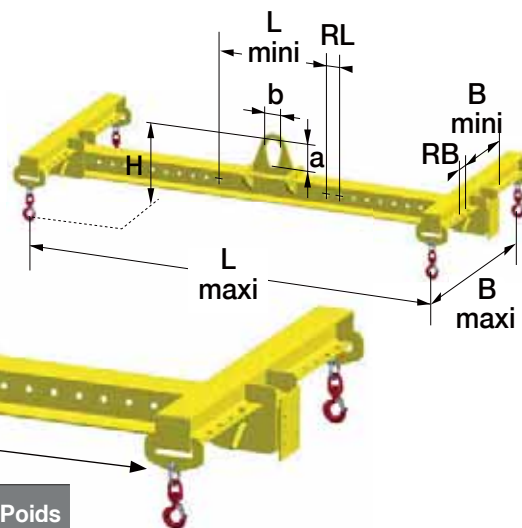

CODE	CMU (kg)	L mini-maxi (mm)	B mini-maxi (mm)	RL (mm)	RB (mm)	H (mm)	Anneau a x b (mm)	Poids (kg)
01-21	1000	800-2000	400-1000	200	100	525	90 x 60	100
03-21	3000	800-2000	400-1000	200	100	635	90 x 60	130
03-31		800-3000	400-1000	200	100	745	120 x 80	225
03-32	5000	1000-3000	800-2000	200	200	675	120 x 80	235
05-32		1000-3000	800-2000	200	200	750	120 x 80	310
05-42		1000-4000	800-2000	250	200	770	120 x 80	450
05-52	8000	1500-5000	800-2000	250	200	790	120 x 80	510
08-52		1500-5000	800-2000	250	200	920	150 x 100	650
08-63	10000	2000-6000	1000-3000	250	200	970	150 x 100	940
10-42		1000-4000	800-2000	250	200	1020	150 x 100	640
10-63	15000	2000-6000	1000-3000	250	200	1105	150 x 100	1000
15-63		2000-6000	1000-3000	250	200	1265	200 x 120	1400

Écartes minimales possibles / Autres modèles sur demande

PALONNIER « BIG-BAG »



Réf. 6057

TRANSPORT DES BIG-BAGS
PAR FOURCHES DE CHARIOT
ÉLEVATEUR OU CROCHET DE GRUE.

Suspension par anneau central.

HAUTEUR PERDUE
RÉDUITE !

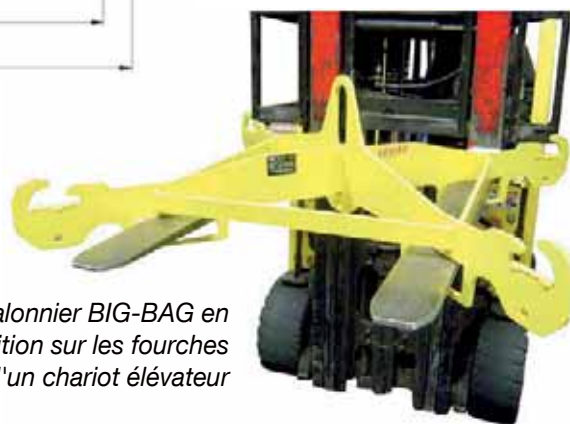
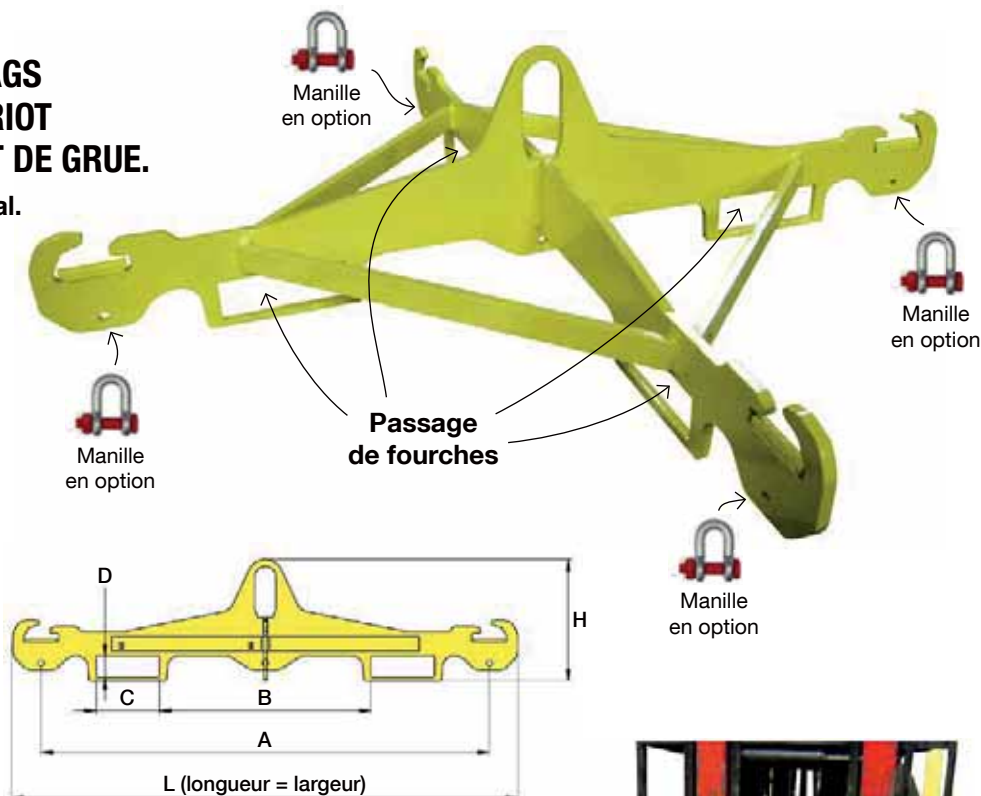

Palonnier BIG-BAG en position sur les fourches d'un chariot élévateur

CODE	P100	P150	P200	P300
CMU (kg)	1000	1500	2000	3000
A (mm)	1272	1272	1272	1272
B (mm)	600	600	600	600
C (mm)	180	180	180	180
D (mm)	60	60	60	60
H (mm)	345	345	345	345
L (mm)	1432	1432	1432	1432
Poids (kg)	32	34	38	47

COUPLEUR D'ÉLINGUES

Réf. 6132

RÉPARTITION OPTIMALE DES SANGLES OU
ÉLINGUES SUR LES 2 CROCHETS

CODE	R	S	T
CMU (kg)	1500	4000	6000
A (mm)	116	116	174
B (mm)	226	270	340
C (mm)	80	120	150
D (mm)	60	80	100
E (mm)	30	45	62
H (mm)	200	265	326
Poids (kg)	2,37	4,84	9,35

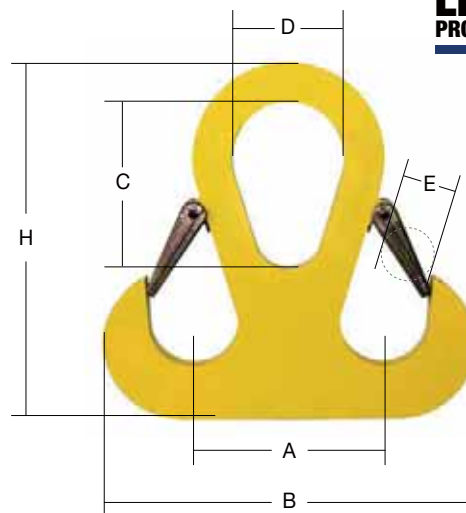

BARRE D'ÉCARTEMENT

S'INTERCALE ENTRE L'APPAREIL DE LEVAGE ET LA CHARGE.

Suspente par des élingues rondes, sangles, élingues-câble ou élingues-chaîne.

Équipé de 4 manilles-lyre H.R. galva boulonnées montées sur les plaques d'arrêt.

⚠ Élingage inférieur strictement vertical !



• Réf. 6055 TSP

FIXE

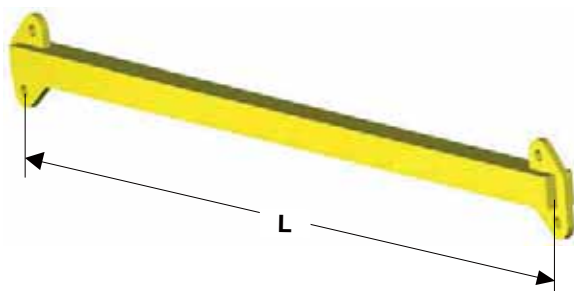

CODE	CMU (kg)	L (mm)	Poids (kg)
01-2	1000	2000	20
01-3		3000	25
01-4		4000	45
02-2	2000	2000	35
02-3		3000	40
02-4		4000	60
03-2	3000	2000	40
03-3		3000	55
03-4		4000	75
05-2	5000	2000	55
05-3		3000	65
05-4		4000	90
10-2	10000	2000	80
10-3		3000	135
10-4		4000	160

Écartes minimales possibles / Autres modèles sur demande

• Réf. 6056 TSPV

RÉGLABLE

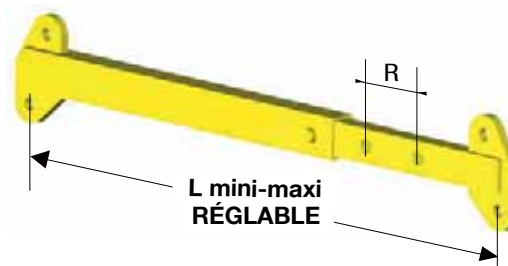

CODE	CMU (kg)	L mini-maxi (mm)	R (mm)	Poids (kg)
01-2	1000	1500-2000	100	25
01-3		2000-3000	200	30
01-4		2500-4000	250	50
02-2	2000	1500-2000	100	40
02-3		2000-3000	200	45
02-4		2500-4000	250	65
03-2	3000	1500-2000	100	45
03-3		2000-3000	200	65
03-4		2500-4000	250	85
05-2	5000	1500-2000	100	60
05-3		2000-3000	200	80
05-4		2500-4000	250	100
10-2	10000	1500-2000	100	90
10-3		2000-3000	200	155
10-4		2500-4000	250	165

Écartes minimales possibles / Autres modèles sur demande

PACK LÈVE-CONTAINER



Réf. 6055PLC

SOLUTION COMPLÈTE POUR LA PRISE (PAR LE BAS) DE CONTAINERS DE 20 OU 40 PIEDS !

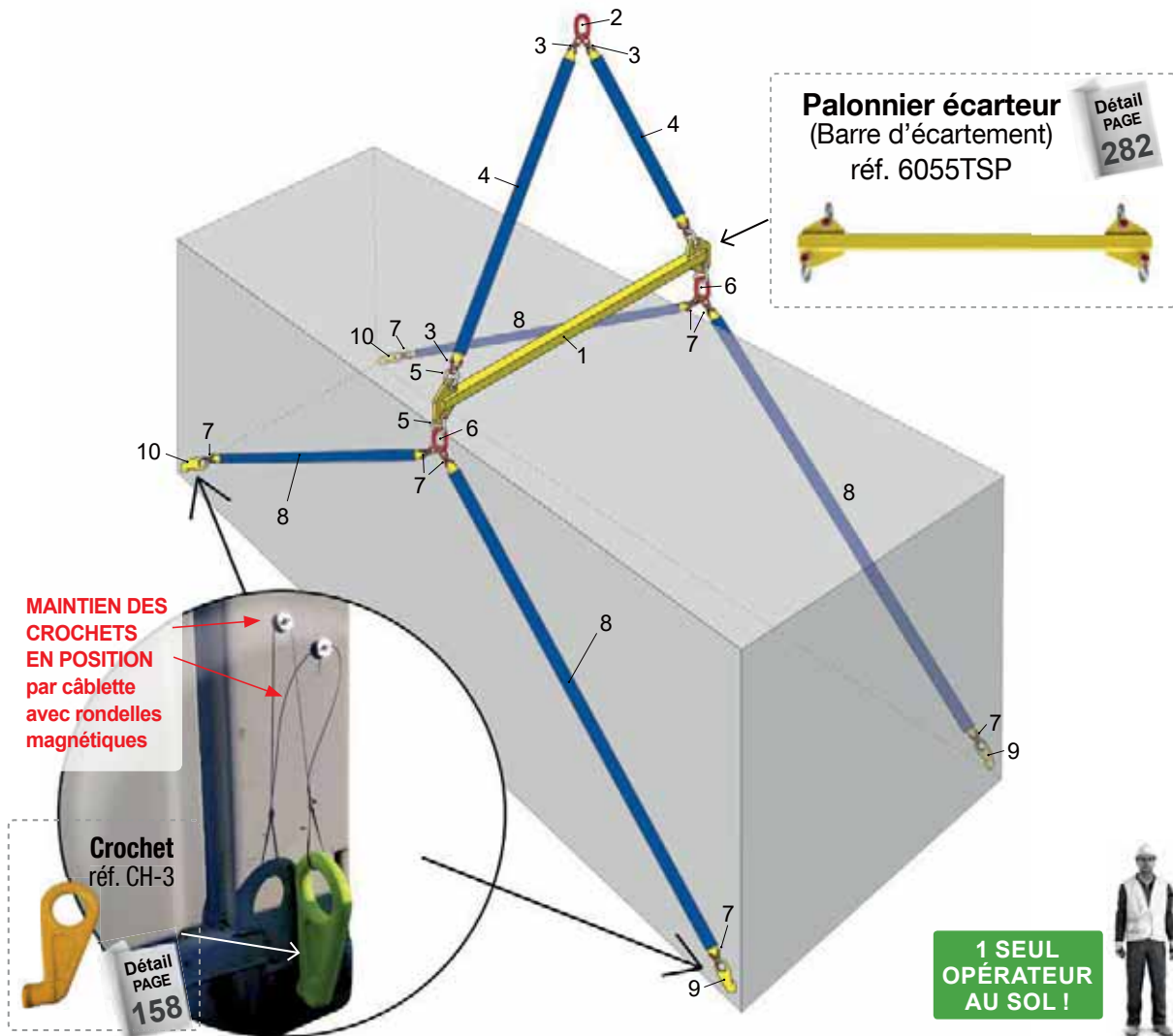

Référence du pack :		CONTAINER 20 pieds Longueur extérieure : 6,05 m	
		6055PLC20	
n°1	Palonnier écarteur CMU 30T Longueur 2,5 m	x 1	réf. 6055TSP30-25
n°2	Anneau de tête triple H.R. 31,5T	x 1	réf. 5056I
n°3	Maillon de jonction pour sangle 12,5T	x 4	réf. 5183F
n°4	Élingue ronde polyester 15T / 3m + Fourreau PVC	x 2	réf. 4428V30 (+4425R)
n°5	Manille lyre H.R. axe-boulonné / CMU 17T	x 4	réf. 5211M
n°6	Anneau de tête triple H.R. 17T	x 2	réf. 5056F
n°7	Maillon de jonction pour sangle 8T	x 8	réf. 5183E
n°8	Élingue ronde polyester 8T + Fourreau PVC	x 4	réf. 4428S60 (6m) + 4425Q
n°9	Crochet pour container 12,5T 45° droite (avec câblette + aimant)	x 2	réf. CH-3D
n°10	Crochet pour container 12,5T 45° gauche (avec câblette + aimant)	x 2	réf. CH-3G

Référence du pack :		CONTAINER 40 pieds Longueur extérieure : 12,19 m	
		6055PLC40	
x 1	réf. 6055TSP30-25	x 1	réf. 6055TSP30-25
x 1	réf. 5056I	x 1	réf. 5056I
x 4	réf. 5183F	x 4	réf. 5183F
x 2	réf. 4428V30 (+4425R)	x 2	réf. 4428V30 (+4425R)
x 4	réf. 5211M	x 4	réf. 5211M
x 2	réf. 5056F	x 2	réf. 5056F
x 8	réf. 5183E	x 8	réf. 5183E
x 4	réf. 4428S120 (12m) + 4425Q	x 4	réf. 4428S120 (12m) + 4425Q
x 2	réf. CH-3D	x 2	réf. CH-3D
x 2	réf. CH-3G	x 2	réf. CH-3G

POTENCE SUR FUT TRIANGULÉE [270°]

Réf. 6127 Fixation au sol Rotation à 270°

POTENCE AU SOL. ROTATION À 270°

Hauteur Sous Fer standard : 3 m (autres hauteurs sur demande)

Équipements en option :

- Palans électriques ou manuels / Chariots porte-palan
- Ligne d'alimentation électrique / coffret de rotation
- Motorisation haut et bas
- Interrupteur cadenassable : obligatoire pour palans électriques
- Gabarit + crosse d'ancrage / semelle de répartition à cheviller
- Butée translation

EN OPTION :

GUIRLANDE
D'ALIMENTATION
ELECTRIQUE

Détail
PAGE
269

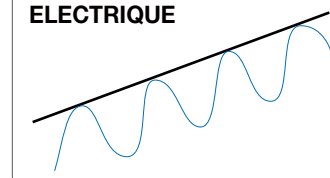

Détails techniques
ci-contre :

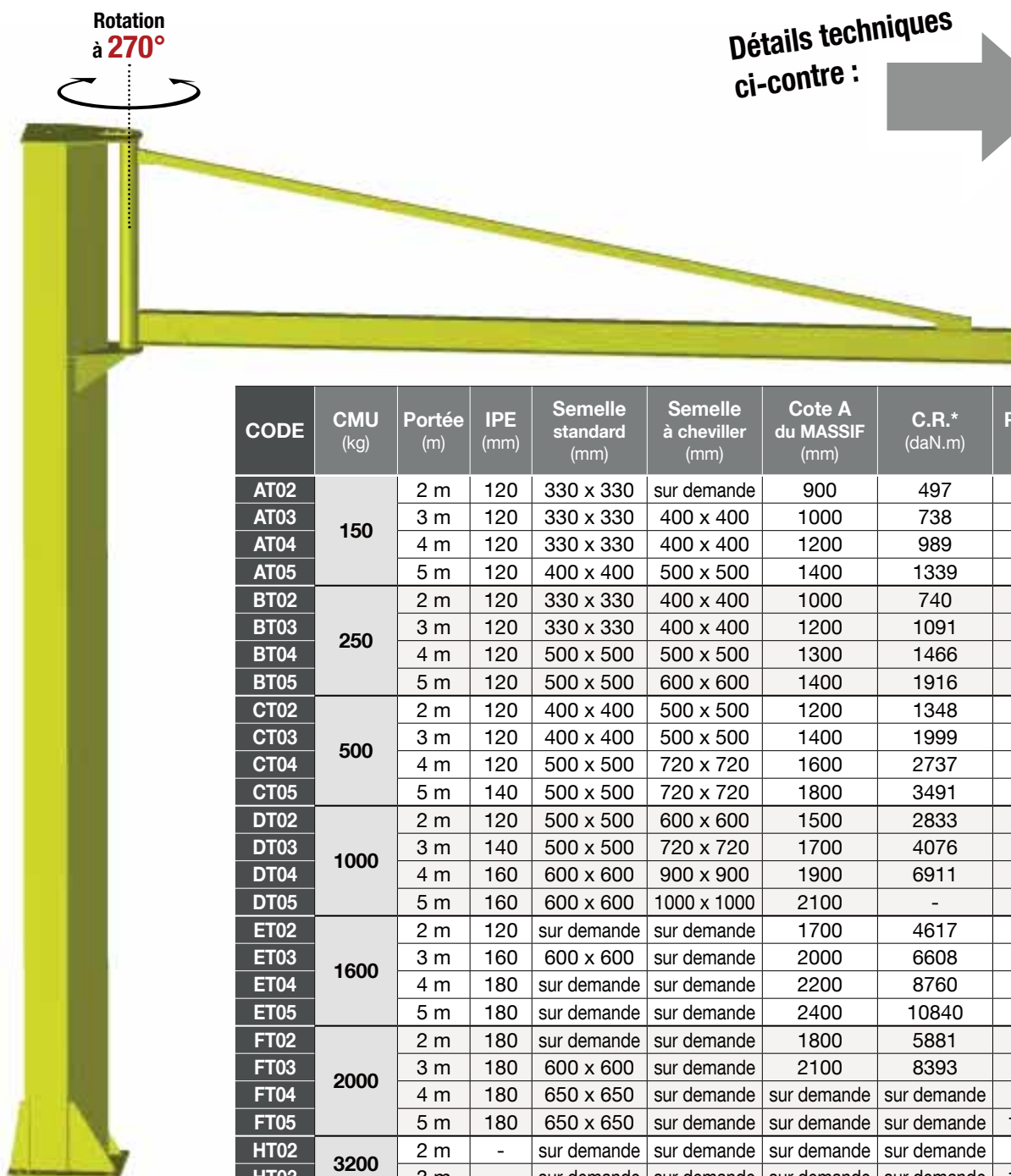

CODE	CMU (kg)	Portée (m)	IFE (mm)	Semelle standard (mm)	Semelle à cheviller (mm)	Cote A du MASSIF (mm)	C.R.* (daN.m)	Poids (kg)
AT02	150	2 m	120	330 x 330	sur demande	900	497	280
AT03		3 m	120	330 x 330	400 x 400	1000	738	295
AT04		4 m	120	330 x 330	400 x 400	1200	989	320
AT05		5 m	120	400 x 400	500 x 500	1400	1339	450
BT02	250	2 m	120	330 x 330	400 x 400	1000	740	280
BT03		3 m	120	330 x 330	400 x 400	1200	1091	295
BT04		4 m	120	500 x 500	500 x 500	1300	1466	420
BT05		5 m	120	500 x 500	600 x 600	1400	1916	550
CT02	500	2 m	120	400 x 400	500 x 500	1200	1348	280
CT03		3 m	120	400 x 400	500 x 500	1400	1999	480
CT04		4 m	120	500 x 500	720 x 720	1600	2737	520
CT05		5 m	140	500 x 500	720 x 720	1800	3491	630
DT02	1000	2 m	120	500 x 500	600 x 600	1500	2833	450
DT03		3 m	140	500 x 500	720 x 720	1700	4076	530
DT04		4 m	160	600 x 600	900 x 900	1900	6911	670
DT05		5 m	160	600 x 600	1000 x 1000	2100	-	800
ET02	1600	2 m	120	sur demande	sur demande	1700	4617	500
ET03		3 m	160	600 x 600	sur demande	2000	6608	680
ET04		4 m	180	sur demande	sur demande	2200	8760	900
ET05		5 m	180	sur demande	sur demande	2400	10840	970
FT02	2000	2 m	180	sur demande	sur demande	1800	5881	530
FT03		3 m	180	600 x 600	sur demande	2100	8393	840
FT04		4 m	180	650 x 650	sur demande	sur demande	sur demande	900
FT05		5 m	180	650 x 650	sur demande	sur demande	sur demande	1350
HT02	3200	2 m	-	sur demande	sur demande	sur demande	sur demande	780
HT03		3 m	-	sur demande	sur demande	sur demande	sur demande	1500

* C.R = Couple de Renversement

**POTENCE
SUR FUT
TRIANGULÉE :**
ROTATION
à 270°

Réf. 6127

**LEVAC
PRODUCTION**

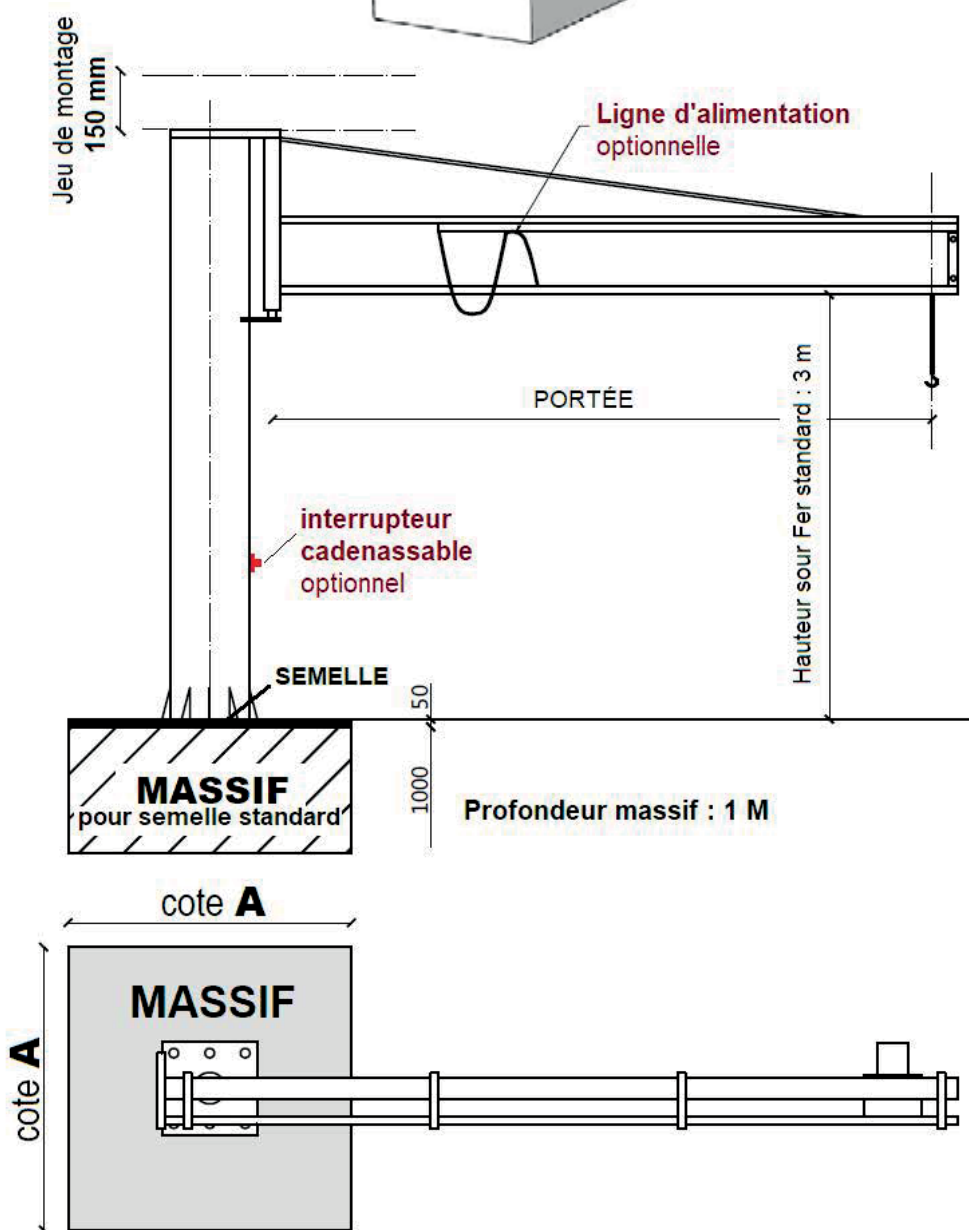
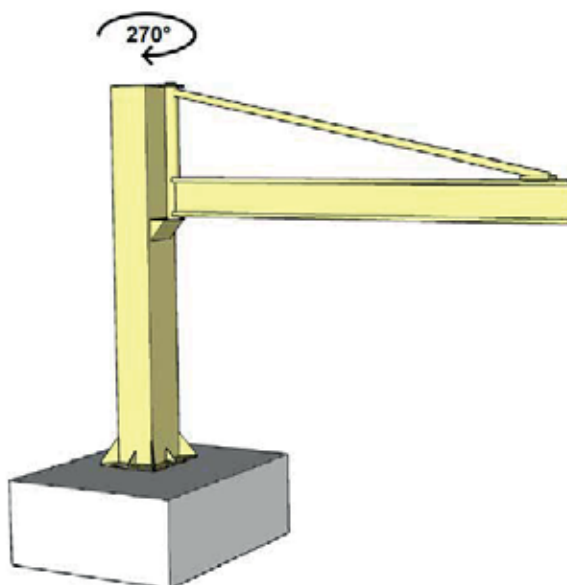

POTENCES & PALONNIERS

POTENCE SUR FUT INVERSÉE [270°]

Réf. 6127 Fixation au sol Rotation à 270°

POTENCE AU SOL. ROTATION À 270°

Hauteur Sous Fer standard : 3 m (autres hauteurs sur demande)

Équipements en option :

- Palans électriques ou manuels / Chariots porte-palan
- Ligne d'alimentation électrique / coffret de rotation
- Motorisation haut et bas
- Interrupteur cadenassable : obligatoire pour palans électriques
- Gabarit + crosse d'ancrage / semelle de répartition à cheviller
- Butée translation

EN OPTION :

GUIRLANDE
D'ALIMENTATION
ELECTRIQUE

Détail
PAGE
269

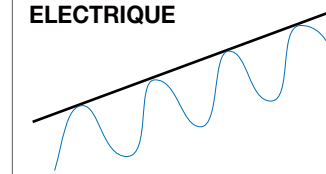

Détails techniques
ci-contre :



Rotation
à 270°

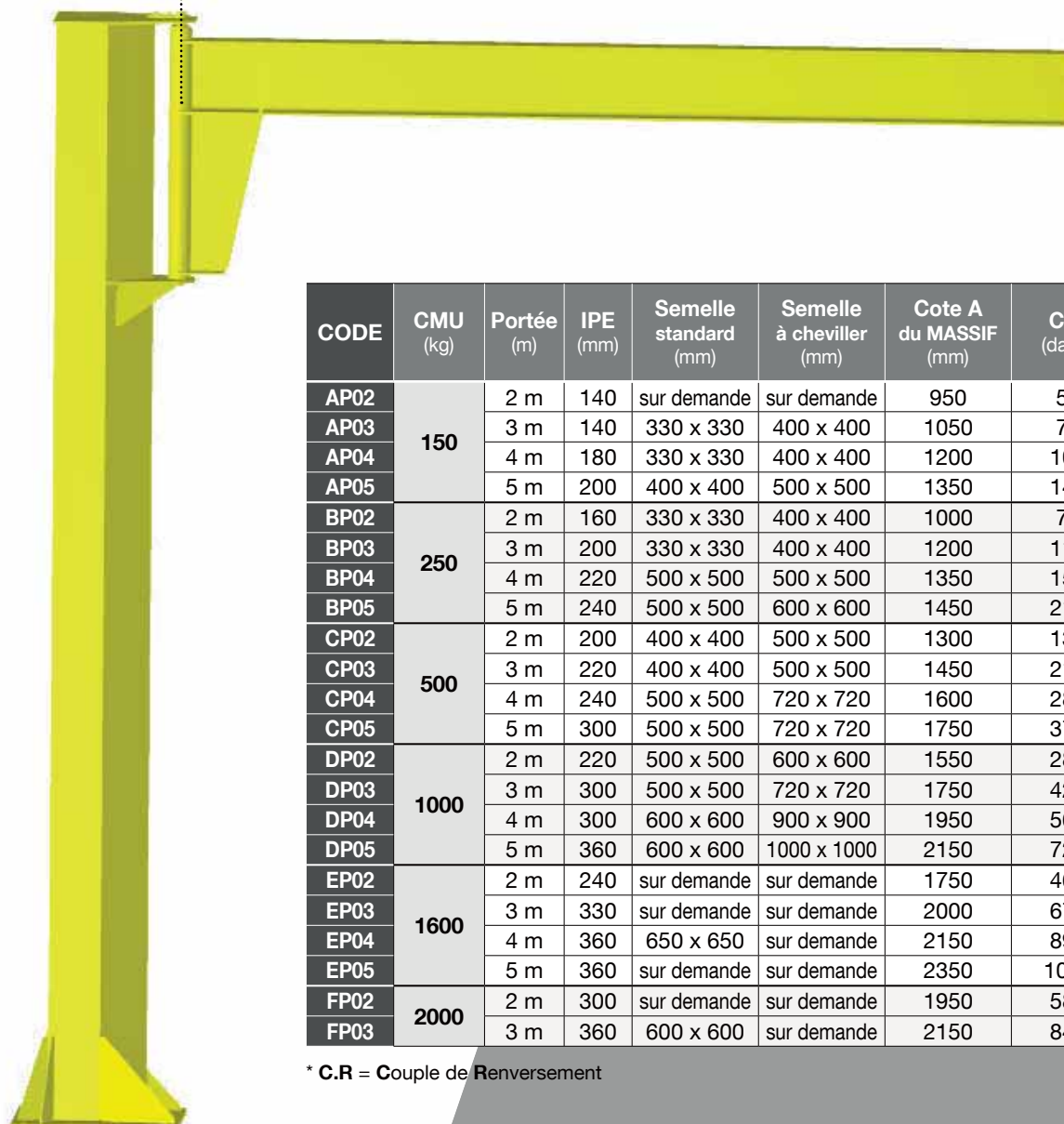

CODE	CMU (kg)	Portée (m)	IPE (mm)	Semelle standard (mm)	Semelle à cheviller (mm)	Cote A du MASSIF (mm)	C.R.* (daN.m)	Poids (kg)
AP02	150	2 m	140	sur demande	sur demande	950	517	280
AP03		3 m	140	330 x 330	400 x 400	1050	782	295
AP04		4 m	180	330 x 330	400 x 400	1200	1075	320
AP05		5 m	200	400 x 400	500 x 500	1350	1418	450
BP02	250	2 m	160	330 x 330	400 x 400	1000	760	280
BP03		3 m	200	330 x 330	400 x 400	1200	1149	295
BP04		4 m	220	500 x 500	500 x 500	1350	1543	420
BP05		5 m	240	500 x 500	600 x 600	1450	2132	550
CP02	500	2 m	200	400 x 400	500 x 500	1300	1393	280
CP03		3 m	220	400 x 400	500 x 500	1450	2148	480
CP04		4 m	240	500 x 500	720 x 720	1600	2858	520
CP05		5 m	300	500 x 500	720 x 720	1750	3793	630
DP02	1000	2 m	220	500 x 500	600 x 600	1550	2866	450
DP03		3 m	300	500 x 500	720 x 720	1750	4269	530
DP04		4 m	300	600 x 600	900 x 900	1950	5624	670
DP05		5 m	360	600 x 600	1000 x 1000	2150	7276	800
EP02	1600	2 m	240	sur demande	sur demande	1750	4670	500
EP03		3 m	330	sur demande	sur demande	2000	6782	680
EP04		4 m	360	650 x 650	sur demande	2150	8990	900
EP05		5 m	360	sur demande	sur demande	2350	10320	970
FP02	2000	2 m	300	sur demande	sur demande	1950	5812	530
FP03		3 m	360	600 x 600	sur demande	2150	8423	840

* C.R. = Couple de Renversement

**POTENCE
SUR FUT
INVERSÉE :**

ROTATION
à 270°

Réf. 6127

**LEVAC
PRODUCTION**

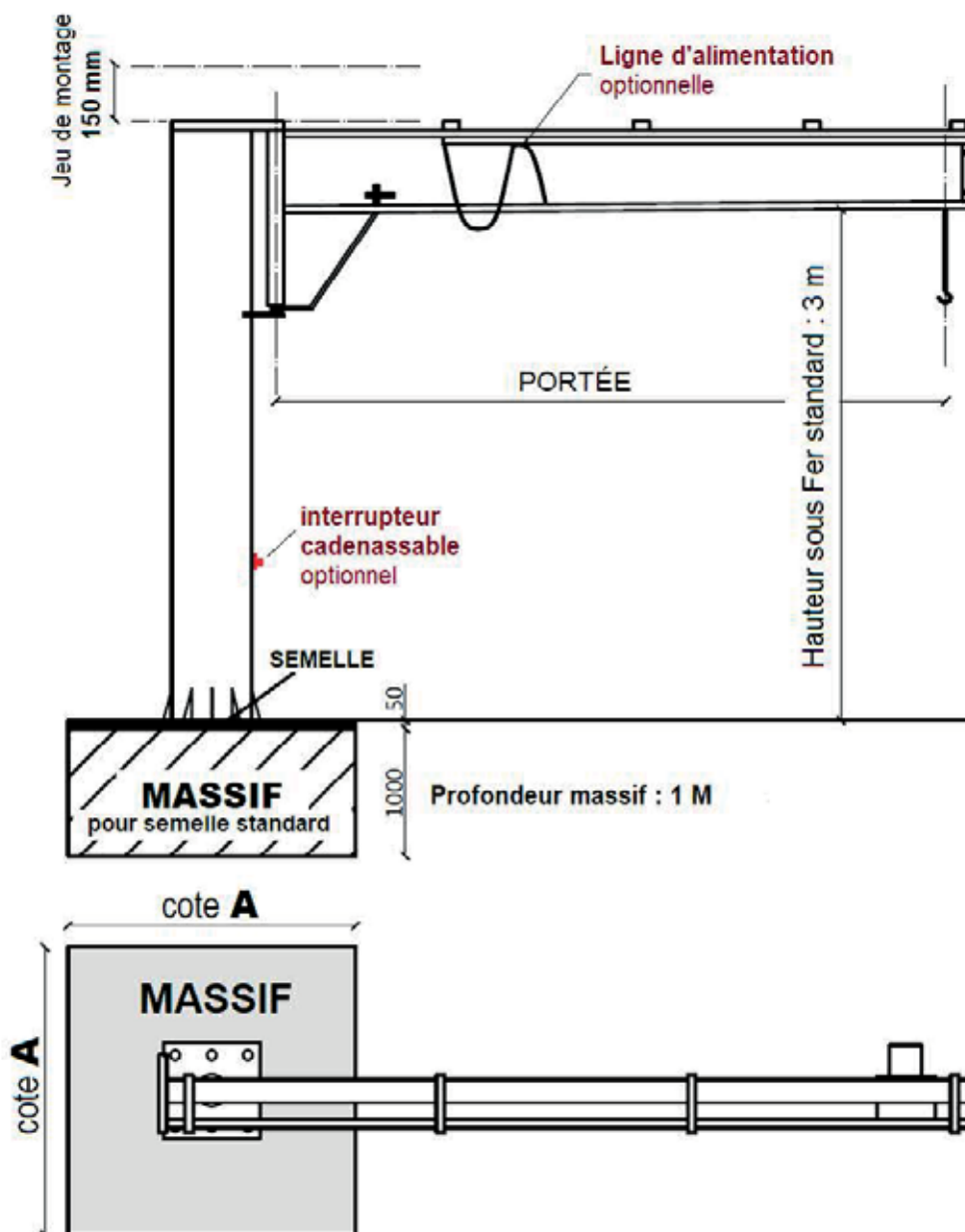
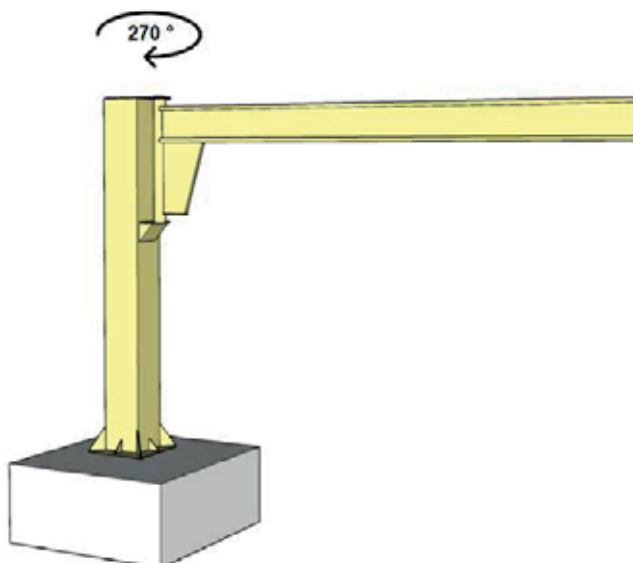

POTENCE SUR FUT INVERSÉE [360°]

Réf. 6127 Fixation au sol Rotation à 360°

POTENCE AU SOL. ROTATION À 360°

Hauteur Sous Fer standard : 3 m (autres hauteurs sur demande)

Équipements en option :

- Palans électriques ou manuels / Chariots porte-palan
- Ligne d'alimentation électrique / coffret de rotation
- Motorisation haut et bas
- Interrupteur cadenassable : obligatoire pour palans électriques
- Gabarit + crosse d'ancrage / semelle de répartition à cheviller
- Butée translation

EN OPTION :

GUIRLANDE
D'ALIMENTATION
ELECTRIQUE

Détail
PAGE
269

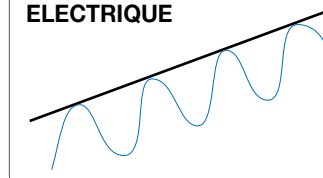

Détails techniques
ci-contre :



Rotation
à 360°

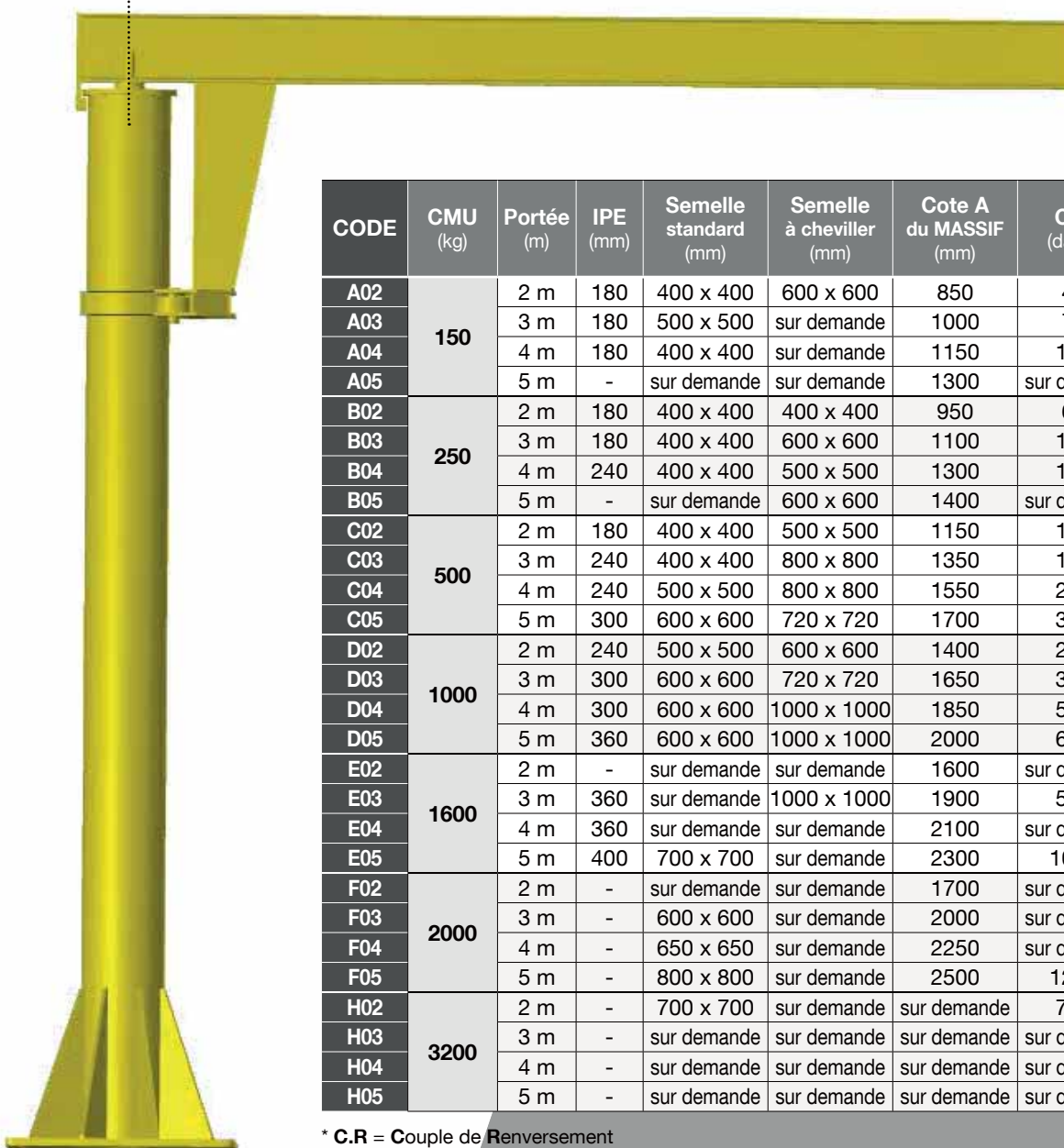

CODE	CMU (kg)	Portée (m)	IPE (mm)	Semelle standard (mm)	Semelle à cheviller (mm)	Cote A du MASSIF (mm)	C.R.* (daN.m)	Poids (kg)
A02	150	2 m	180	400 x 400	600 x 600	850	468	280
A03		3 m	180	500 x 500	sur demande	1000	730	295
A04		4 m	180	400 x 400	sur demande	1150	1010	320
A05		5 m	-	sur demande	sur demande	1300	sur demande	450
B02	250	2 m	180	400 x 400	400 x 400	950	688	280
B03		3 m	180	400 x 400	600 x 600	1100	1060	295
B04		4 m	240	400 x 400	500 x 500	1300	1546	420
B05		5 m	-	sur demande	600 x 600	1400	sur demande	550
C02	500	2 m	180	400 x 400	500 x 500	1150	1238	280
C03		3 m	240	400 x 400	800 x 800	1350	1938	480
C04		4 m	240	500 x 500	800 x 800	1550	2646	520
C05		5 m	300	600 x 600	720 x 720	1700	3528	630
D02	1000	2 m	240	500 x 500	600 x 600	1400	2461	450
D03		3 m	300	600 x 600	720 x 720	1650	3790	530
D04		4 m	300	600 x 600	1000 x 1000	1850	5138	670
D05		5 m	360	600 x 600	1000 x 1000	2000	6714	800
E02	1600	2 m	-	sur demande	sur demande	1600	sur demande	500
E03		3 m	360	sur demande	1000 x 1000	1900	5950	680
E04		4 m	360	sur demande	sur demande	2100	sur demande	900
E05		5 m	400	700 x 700	sur demande	2300	10314	970
F02	2000	2 m	-	sur demande	sur demande	1700	sur demande	530
F03		3 m	-	600 x 600	sur demande	2000	sur demande	840
F04		4 m	-	650 x 650	sur demande	2250	sur demande	900
F05		5 m	-	800 x 800	sur demande	2500	12970	1350
H02	3200	2 m	-	700 x 700	sur demande	sur demande	7754	780
H03		3 m	-	sur demande	sur demande	sur demande	sur demande	950
H04		4 m	-	sur demande	sur demande	sur demande	sur demande	1350
H05		5 m	-	sur demande	sur demande	sur demande	sur demande	1500

* C.R = Couple de Renversement

**POTENCE
SUR FUT
INVERSÉE :**
ROTATION
à 360°

Réf. 6127

**LEVAC
PRODUCTION**

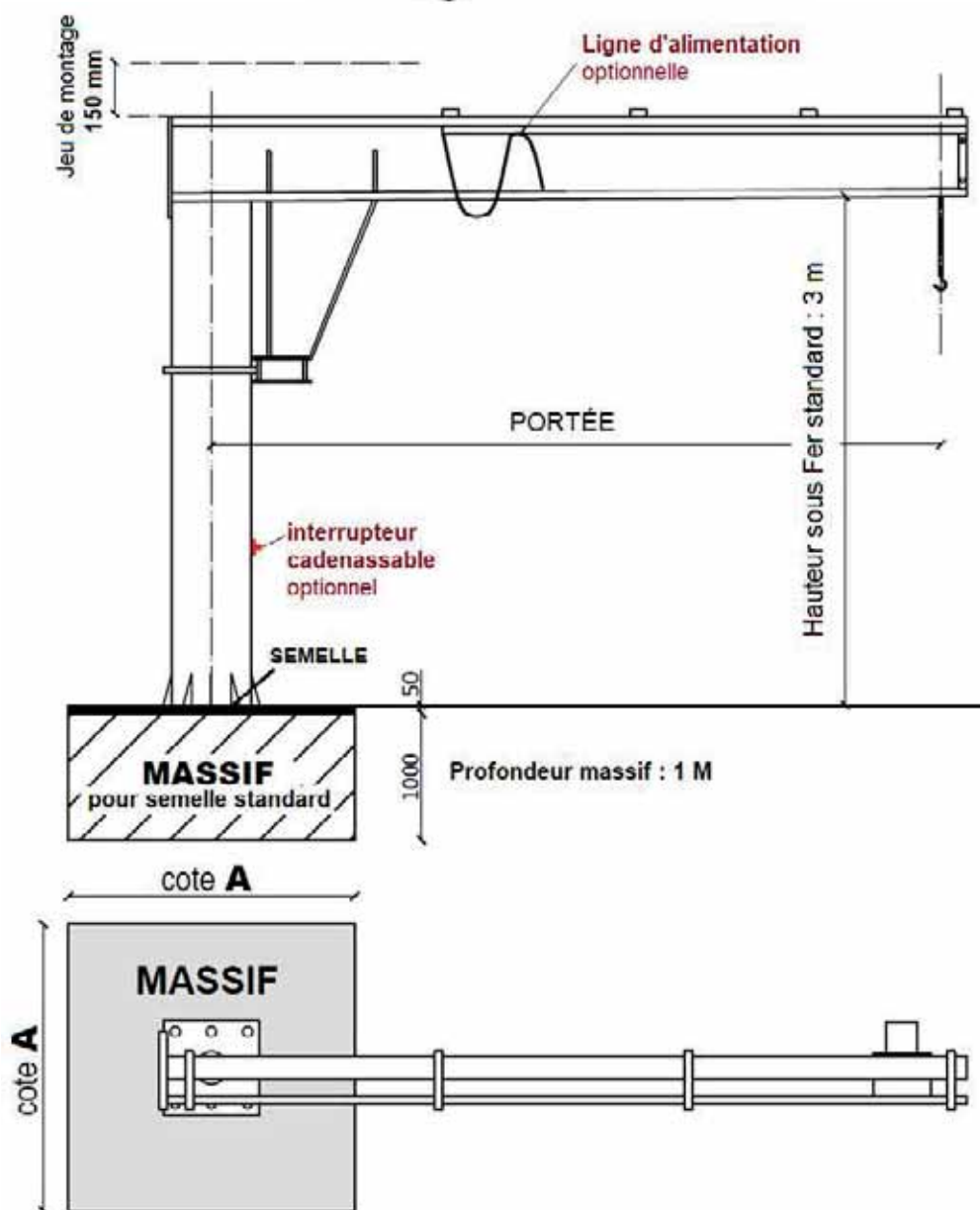
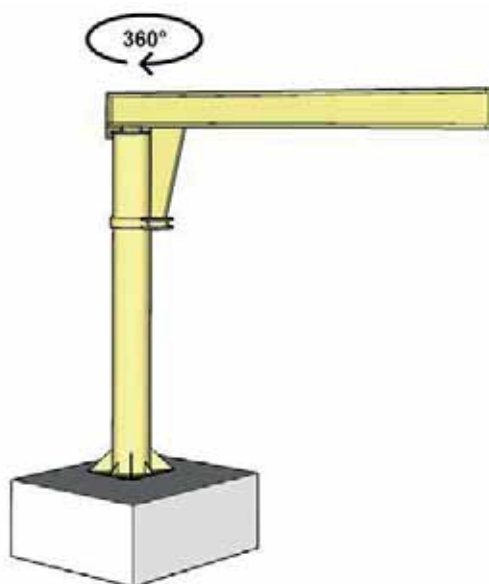

POTENCE MURALE TRIANGULÉE [180°]

Réf. 6126 Fixation murale Rotation à 180°

POTENCE À FIXATION MURALE. ROTATION À 180°

Équipements en option :

- Palans électriques ou manuels / Chariots porte-palan
- Ligne d'alimentation électrique
- Ralentisseur de rotation
- Interrupteur cadenassable : obligatoire pour palans électriques
- Kit à ceinturer ou à clamer

EN OPTION :

**GUIRLANDE
D'ALIMENTATION
ELECTRIQUE**

Détail
PAGE
269

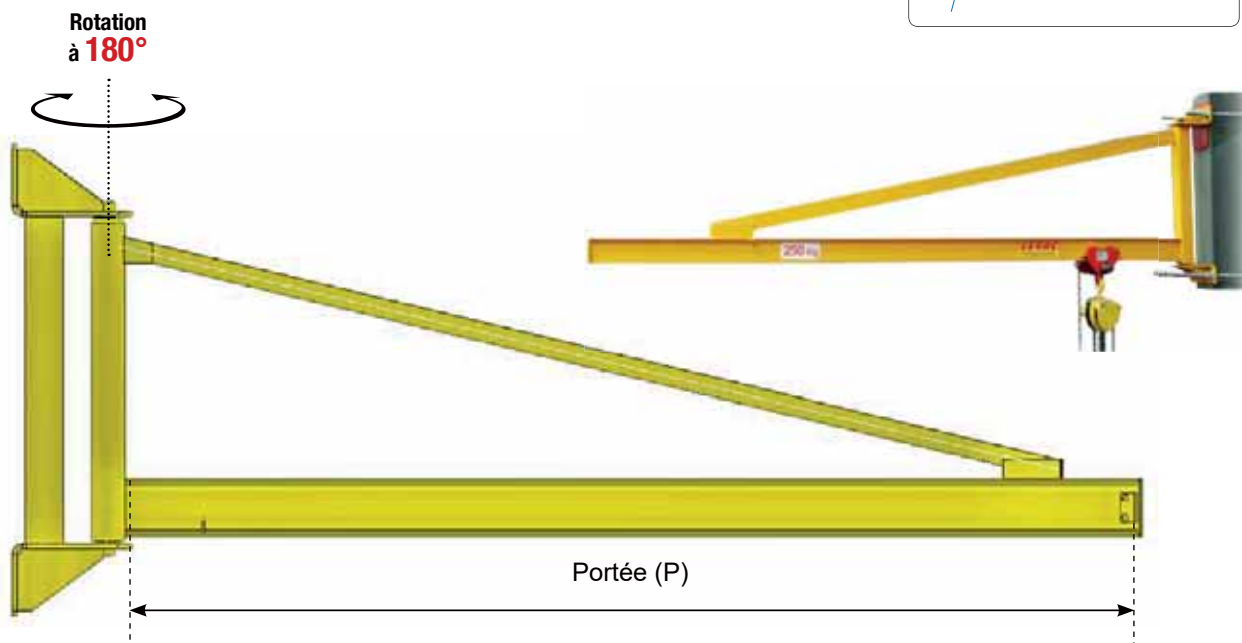
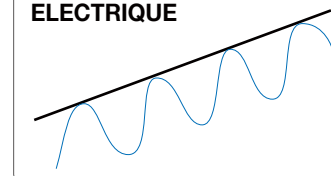

CODE	CMU (kg)	Portée (m)	IPE (mm)	Poids (kg)
AT02	150	2 m	120	66
AT03		3 m	120	84
AT04		4 m	120	115
AT05		5 m	120	132
AT06		6 m	120	155
BT02		250	2 m	120
BT03	3 m		120	84
BT04	4 m		120	115
BT05	5 m		120	138
BT06	6 m		140	175
CT02	500		2 m	120
CT03		3 m	120	84
CT04		4 m	120	118
CT05		5 m	140	150
CT06		6 m	140	186

CODE	CMU (kg)	Portée (m)	IPE (mm)	Poids (kg)
DT02	1000	2 m	120	70
DT03		3 m	140	100
DT04		4 m	160	155
DT05		5 m	160	185
DT06		6 m	180	230
ET02		1500	2 m	120
ET03	3 m		160	120
ET04	4 m		180	165
ET05	5 m		180	210
FT02	2000		2 m	180
FT03		3 m	180	135

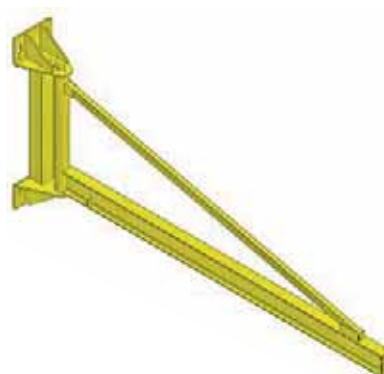

Écartes minimales possibles / Autres modèles sur demande

POTENCE MURALE INVERSÉE [180°]

Réf. 6126 Fixation murale Rotation à 180°

POTENCE À FIXATION MURALE. ROTATION À 180°

Équipements en option :

- Palans électriques ou manuels / Chariots porte-palan
- Ligne d'alimentation électrique
- Ralentisseur de rotation
- Interrupteur cadenassable : obligatoire pour palans électriques
- Kit à ceinturer ou à clamer

EN OPTION :

**GUIRLANDE
D'ALIMENTATION
ELECTRIQUE**

Détail
PAGE
269

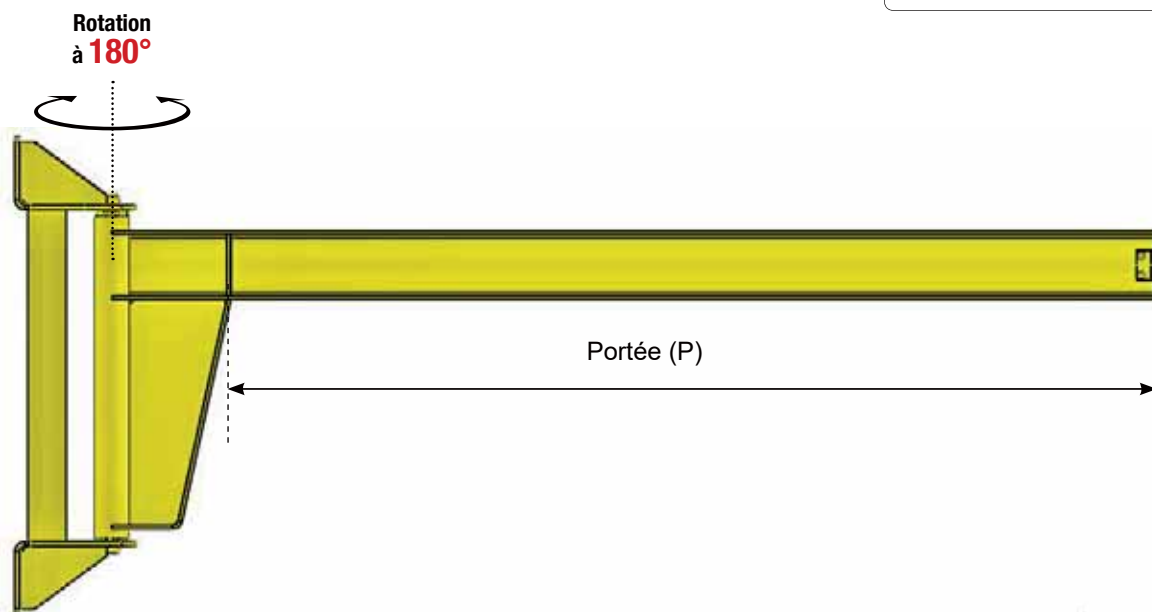
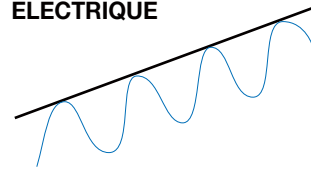

CODE	CMU (kg)	Portée (m)	IPE (mm)	Poids (kg)
A02	150	2 m	140	75
A03		3 m	140	86
A04		4 m	180	126
A05		5 m	200	168
A06		6 m	240	245
B02		250	2 m	160
B03	3 m		200	116
B04	4 m		220	160
B05	5 m		240	217
B06	6 m		300	320
C02	500		2 m	200
C03		3 m	220	135
C04		4 m	240	185
C05		5 m	300	280
C06		6 m	330	365
D02		1000	2 m	220
D03	3 m		300	195
D04	4 m		330	275
D05	5 m		360	370
D06	6 m		400	480

CODE	CMU (kg)	Portée (mm)	IPE (mm)	Poids (kg)
E02	1500	2 m	240	115
E03		3 m	330	220
E04		4 m	360	310
E05		5 m	360	380
E06		6 m	450	575
F02		2000	2 m	300
F03	3 m		360	240
F04	4 m		400	360
F05	5 m		450	490
F06	6 m		450	565

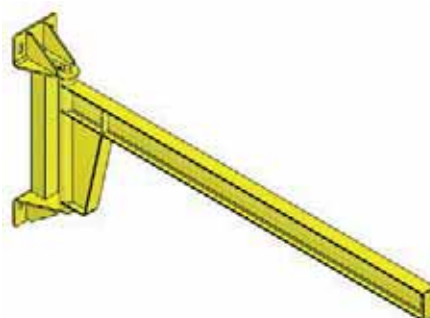

Écarts minimaux possibles / Autres modèles sur demande

POTENCE MURALE « PORTE-OUTILS » [180°]

LEVAC
PRODUCTION

Réf. 61261

Fixation murale

Rotation à 180°

POTENCE À FIXATION MURALE. ROTATION À 180°

Potence à flèche triangulée et à profil creux pour service intérieur.
Chariot intégré équipé d'un crochet à linguet.

Utilisation principale en suspensoir d'outils.

Équipements en option :

- Équilibreur de charge
- Ligne d'alimentation électrique



CODE	Charge utile (kg)	Portée (m)
A20	50 kg	2 m
A25		2,5 m
A30		3 m
A35		3,5 m
A40		4 m
A45		4,5 m
A50		5 m

CODE	Charge utile (kg)	Portée (m)
B20	80 kg	2 m
B25		2,5 m
B30		3 m
B35		3,5 m
B40		4 m
B45		4,5 m
B50		5 m

CODE	Charge utile (kg)	Portée (m)
C20	125 kg	2 m
C25		2,5 m
C30		3 m
C35		3,5 m
C40		4 m
C45		4,5 m
C50		5 m

POTENCE D'ÉCHAFAUDAGE PIVOTANTE [270°]

FABRIQUÉ EN FRANCE

Réf. 6128Z

Fixation sur poteau

Rotation à 270°

POTENCE À FIXATION SUR POTEAU. ROTATION À 270°

Réalisation mécano-soudée. Finition électro-zinguée.
Équipée de 2 colliers de serrage Ø 49 mm

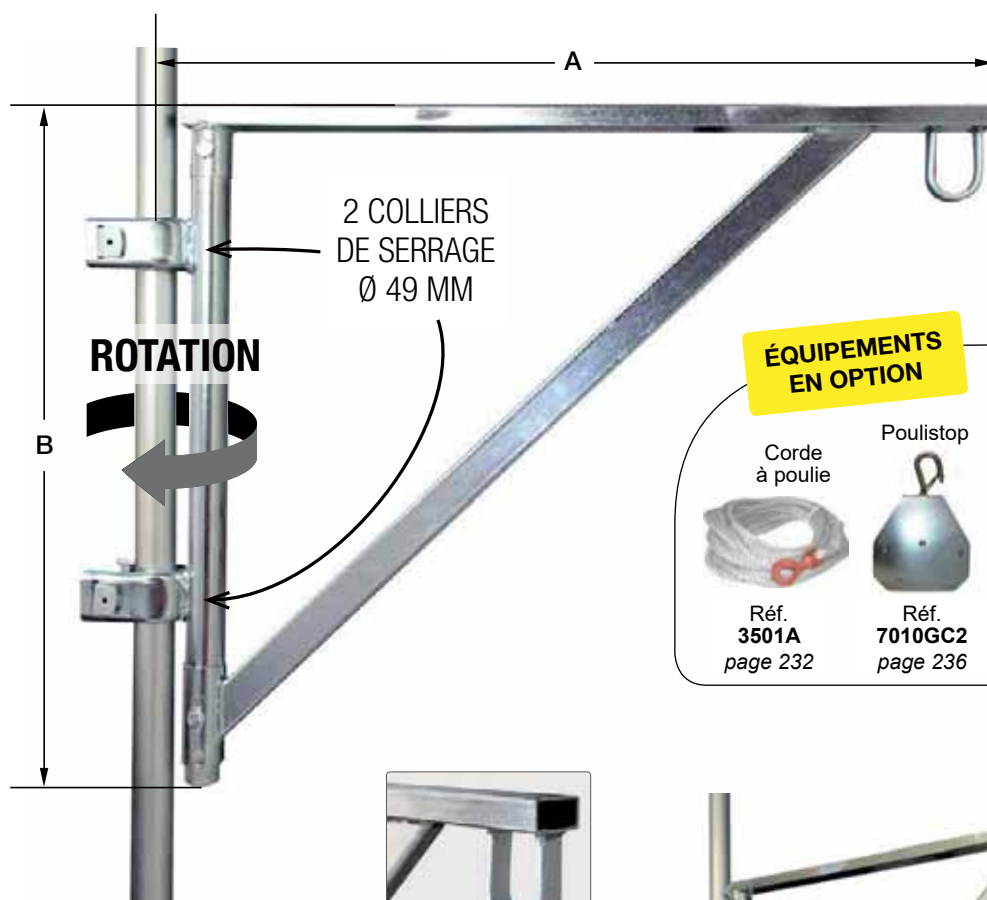

2 COLLIERS DE SERRAGE Ø 49 MM

ROTATION

B

A

ÉQUIPEMENTS EN OPTION

Corde à poulie



Réf. 3501A
page 232

Poulistop



Réf. 7010GC2
page 236

Poulie entrepreneur



Réf. 7010E20
page 237

Pouliclic



Réf. 7010A2
page 236



Anneau de suspension



Colliers de serrage



Exemple d'utilisation avec une poulie à corde réf. 7010A2

CODE :	Z
C.M.U (kg)	50
A (mm)	750
B (mm)	720
Poids (kg)	6,5

POTENCE POUR CHARIOT ÉLEVATEUR



Réf. 6128 Fixation sur fourches de chariot élévateur

CRÉE RAPIDEMENT UN POINT DE LEVAGE SUR UN CHARIOT ÉLEVATEUR.

- Système sans soudures portante.
- Mise en place simple et rapide
- Livré avec 1 manille lyre HR galva boulonnée et 1 crochet tournant

• Potence fixe

2 passages de fourches

Potence fixe sécurisée : blocage permanent une fois positionnée sur les fourches

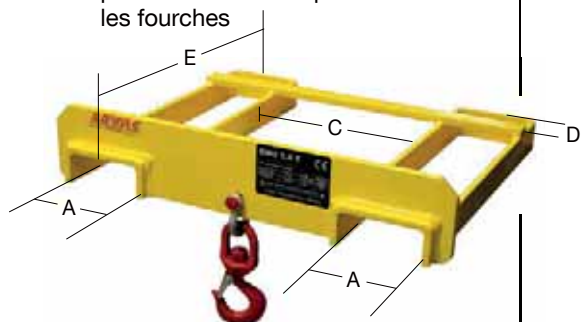

	Modèle fixe	
CODE	A	B
CMU (kg) *	1500	3000
Largeur fourches maxi (mm)	115	165
A (mm)	118	168
C (mm)	330	475
D (mm)	80	110
E (mm)	530	630
Poids (kg)	20	40

• Potence TG1

1 passage de fourche

Potence positionnable sur toute la longueur des fourches

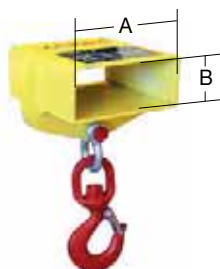

	Modèle TG1			
CODE	TG1-1	TG1-2	TG1-3.2	TG1-5
CMU (kg) *	1000	2000	3200	5000
A (mm)	127	135	145	160
B (mm)	50	50	50	50
Poids (kg)	3,1	5,3	7,4	13,3

• Potence TG2

2 passages de fourches

Potence positionnable sur toute la longueur des fourches

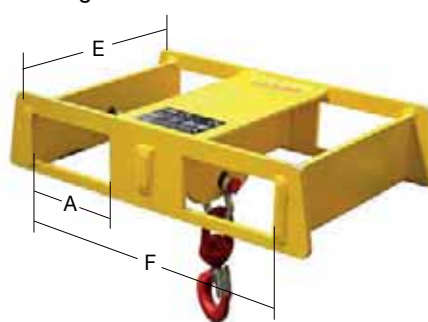

	Modèle TG2			
CODE	TG2-1	TG2-2	TG2-3	TG2-5
CMU (kg) *	1000	2000	3000	5000
A (mm)	130	140	172	202
E (mm)	313	313	313	404
F (mm)	380	400	480	525
Poids (kg)	14,3	16,5	19,4	30,7

* La CMU est donnée pour le produit avant mise en place.

Cette CMU varie selon son positionnement sur la longueur des fourches. Elle dépend aussi de la capacité réelle du chariot élévateur. Bien vérifier que le centre de gravité de la potence ne sorte pas du triangle de sustentation.

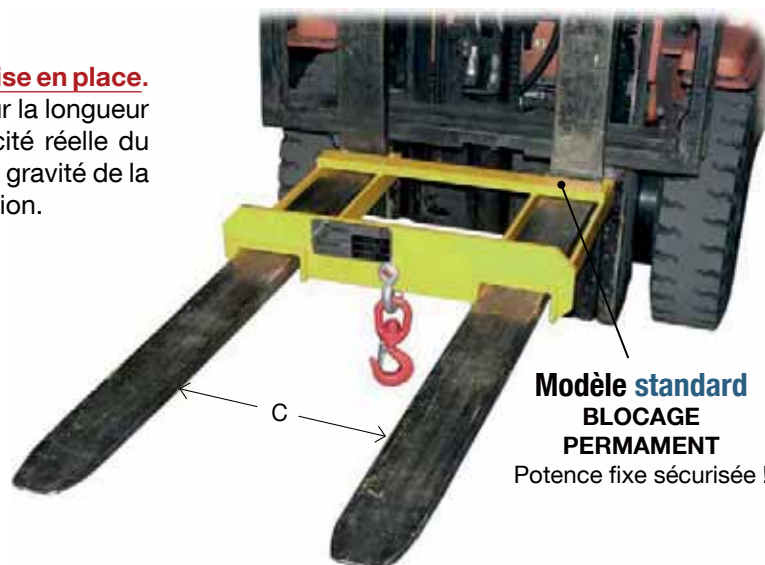

Modèle standard
BLOCAGE
PERMANENT
Potence fixe sécurisée !

POTENCE À BRAS TÉLÉSCOPIQUE POUR CHARIOT ÉLEVATEUR

Réf. 6128 Fixation sur fourches de chariot élévateur

2 passages de fourches

- **LONGUEUR MAXIMALE : 3,7 MÈTRES**
- Construction robuste en tubes profilés soudés
- Réglable en longueur sur 7 positions
- Livrée avec crochet à émerillon

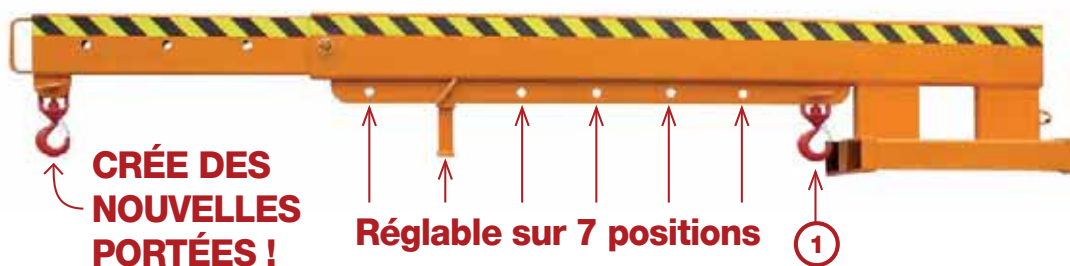

CODE	R	S
Capacité en "position ①" (kg) **	2500	5000
Capacité à l'extrémité (kg)	500	900
Longueur mini-maxi (mm)	700-3700	700-3700
Largeur x Hauteur (mm)	520 x 430	520 x 510
Section maxi dezs fourches (mm)	186 x 86	186 x 86
Poids (kg)	150	180

** La capacité est donnée pour une charge placée en position ①. Cette capacité diminue en se rapprochant de l'extrémité du bras télescopique. Elle dépend aussi de la capacité réelle du chariot élévateur.

EXTENSIONS DE FOURCHES POUR CHARIOT ÉLEVATEUR

Réf. 6128 Fixation sur fourches de chariot élévateur

PROLONGENT LES FOURCHES DES CHARIOTS ÉLEVATEURS

Recommandées pour charges volumineuses

VENDUES À LA PAIRE



CODE	T	U	V	W	X	Y	
Capacité (kg)	2500	2500	2500	2500	4000	7000	
Fourches admises	Longueur (mm)	1800	2200	1800	2200	2500	3000
	Largeur (mm)	100	100	125	125	125	150
	Hauteur (mm)	45	45	45	45	50	60
Poids (kg)	40	50	50	60	116	194	



PORTIQUE ROULANT

Réf. 6125

DÉPLAÇABLE PAR SIMPLE POUSSÉE, À VIDE COMME EN CHARGE !

Équipements en option :

- Palans électriques ou manuels
- Chariots porte-palan



	CMU 500 KG			CMU 1000 KG			CMU 1500 KG			CMU 2000 KG			CMU 3000 KG *			
PORTÉE 2,5 M	CODE	A30	A35	A40	E30	E35	E40	I30	I35	I40	M30	M35	M40	Q30	Q35	Q40
Hauteur sous fer (m)		3	3,5	4	3	3,5	4	3	3,5	4	3	3,5	4	3	3,5	4
Poids (kg)		210	220	275	257	270	285	365	385	480	450	495	500	590	564	690
PORTÉE 3 M	CODE	B30	B35	B40	F30	F35	F40	J30	J35	J40	O30	O35	O40	R30	R35	R40
Hauteur sous fer (m)		3	3,5	4	3	3,5	4	3	3,5	4	3	3,5	4	3	3,5	4
Poids (kg)		223	230	270	268	368	386	375	300	490	433	490	535	610	640	715
PORTÉE 4 M	CODE	C30	C35	C40	G30	G35	G40	K30	K35	K40	P30	P35	P40	S30	S35	S40
Hauteur sous fer (m)		3	3,5	4	3	3,5	4	3	3,5	4	3	3,5	4	3	3,5	4
Poids (kg)		232	270	305	300	305	408	400	520	515	500	535	545	655	685	630

* Charges plus élevées sur demande

ANTICHUTES / EPI

ÉQUIPEMENTS DE PROTECTION INDIVIDUELLE



Harnais de sécurité 298 à 305

Antichutes 308 à 311

- Antichutes couissant sur corde 308 à 309
- Antichutes à rappel automatique 310 à 311

Longes 312 à 333

- Longes de retenue 312 à 313
- Longes de maintien au travail 314 à 317
- Longes avec absorbeur d'énergie 317 à 318
- Longes porte-outils 330 à 333

Connecteurs 319 à 322

- Mousquetons / Crochets-mousquetons ... 319 à 321
- Maillons rapides 322

Trepied de sécurité / Treuil 323

Ancrages 324 à 325

- Anneaux rotatifs homologués EPI 324
- Connexions aux ancrages 325
- Barre d'embrasure 324

Lignes de vie horizontales 327 à 329

Filets de sécurité / périphériques ... 326



La **notice d'utilisation** doit être à la disposition de l'utilisateur final qui doit en prendre connaissance avant toute mise en service.
Caractéristiques produits publiées à titre indicatif susceptibles de modification sans préavis.
Informations techniques et **consignes de sécurité** : page 11.
Vérifications Générales Périodiques (VGP) : pages 338 à 339.



Réf. 3800A **EN 361**

2 points d'accrochage : dorsal (anneau-D), sternal (2 boucles polyester latérales)

- 1 anneau-D dorsal pour système antichute
- 1 accrochage sternal formé de 2 boucles polyester latérales pour système antichute
- Cuissards ajustables : boucles de jonction et de réglage
- Sangle sternale ajustable avec boucle-clip plastique noir
- Sangle sous-fessière idéalement placée pour un meilleur confort !

Testé pour une utilisation par une personne jusqu'à 100 kg

Poids : 0,79 kg

Matière des sangles : Polyester

Matière des boucles : Acier

Taille unique



Réf. 3800B **EN 361**

2 points d'accrochage : dorsal (anneau-D), sternal (anneau-D)

- 1 anneau-D dorsal pour système antichute
- 1 anneau-D sternal pour système antichute
- Sangle sternale, bretelles et cuissards ajustables : boucles de jonction et de réglage
- Sangle sous-fessière idéalement placée pour un meilleur confort !

Testé pour une utilisation par une personne jusqu'à 100 kg

Poids : 1,25 kg

Matière des sangles : Polyester

Matière des boucles : Acier

Taille unique





Réf. 3800C **EN 361** **BRETELLES RÉGLABLES**

2 points d'accrochage : dorsal (anneau-D), **sternal** (2 boucles polyester latérales)

- 1 anneau-D dorsal pour système antichute
- 1 accrochage sternal formé de 2 boucles polyester latérales pour système antichute
- Bretelles et cuissards ajustables : boucles de jonction et de réglage
- Sangle sternale ajustable avec boucle-clip plastique noir
- Sangle sous-fessière idéalement placée pour un meilleur confort !

Testé pour une utilisation par une personne jusqu'à 136 kg

Poids : 1,00 kg

Matière des sangles : Polyester

Matière des boucles : Acier

Taille unique



Réf. 3800D **EN 361** **BRETELLES RÉGLABLES**

3 points d'accrochage : dorsal (anneau-D), **double-sternal** (2 anneaux-D)

- 1 anneau-D dorsal pour système antichute
- 2 anneaux-D sternaux latéraux indépendants pour accrochage sternal sur système antichute
- Bretelles et cuissards ajustables : boucles de jonction et de réglage
- Sangle sous-fessière idéalement placée pour un meilleur confort !

Testé pour une utilisation par une personne jusqu'à 100 kg

Poids : 1,55 kg

Matière des sangles : Polyester

Matière des boucles : Acier

Taille unique

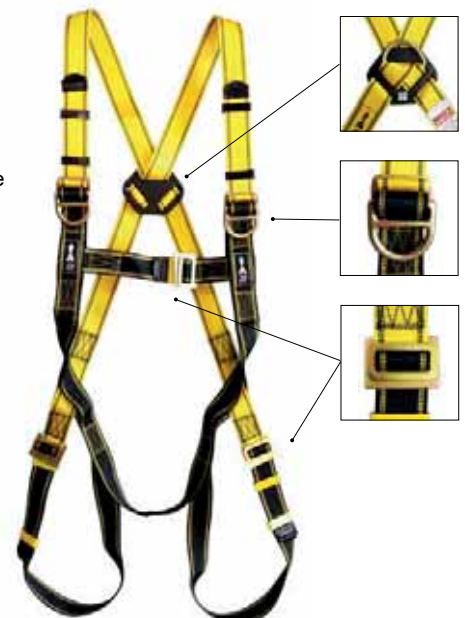

Réf. 3800E

EN 358

EN 361

CEINTURE : "TYPE CONFORT"

2 points d'accrochage : dorsal (anneau-D), sternal (2 boucles polyester latérales)

- 1 anneau-D dorsal pour système antichute
- 1 accrochage sternal formé de 2 boucles polyester latérales pour système antichute
- Bretelles, cuissards et ceinture ajustables : boucles de jonction et de réglage
- 2 anneaux-D latéraux pour le maintien au travail
- Ceinture de maintien au travail rembourrée type "confort"
- Sangle sternale ajustable avec boucle-clip plastique noir
- Sangle sous-fessière idéalement placée pour un meilleur confort

Testé pour une utilisation par une personne jusqu'à 136 kg

Poids : 1,69 kg

Matière des sangles : Polyester

Matière des boucles : Acier

Taille unique



4 BOUCLES PORTE-OUTILS SUR LA SANGLE DE CEINTURE (DANS LE DOS) !



Réf. 3800F

EN 358

EN 361

EN 813

CEINTURE / CUISSARDS : "TYPE CONFORT" + BRETELLES ÉLASTIQUES

Protection rembourrée des cuisses et ceinture pour un confort extrême ! Ceinture rotative à 180°

2 points d'accrochage : dorsal (anneau-D), sternal (2 boucles polyester latérales)

- 1 anneau-D dorsal avec 1 sangle d'extension sur l'anneau-D, pour système antichute
- 1 accrochage sternal formé de 2 grandes boucles polyester latérales, pour antichute
- Bretelles, cuissards, ceinture ajustables : boucles de jonction et de réglage
- 2 anneaux-D latéraux sur la ceinture pour maintien au travail.
- Ceinture de maintien au travail rembourrée "type confort"
- Bretelles **élastiques** et équipées de boucles de réglage.
- Cuissards et ceinture équipés de **boucles métal automatiques**
- Anneaux plastique porte-mousqueton
- Protection rembourrée des cuisses

Testé pour une utilisation par une personne jusqu'à 100 kg

Poids : 2,25 kg

Matière des sangles : Polyester

Matière des boucles : Acier

Taille unique



Sangle d'extension (30 cm) : prolongement de l'accrochage dorsal

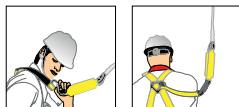

ROTATION À 180° !



Réf. 3800G

EN 358

EN 813

TRAVAIL EN SUSPENSION**CEINTURE / CUISSARDS / DOS : "TYPE CONFORT"****Protection rembourée du dos, des épaules, des cuisses et ceinture pour un confort extrême !****3 points d'accrochage : dorsal, sternal, ventral** (anneaux-D)

- 1 anneau-D dorsal pour système antichute
- 1 anneau-D sternal pour système antichute
- 1 anneau-D ventral pour système antichute
- Bretelles, cuissards et ceinture ajustables : boucles de jonction et de réglage
- 2 anneaux-D latéraux sur la ceinture pour le maintien au travail
- 4 boucles polyester porte-outils sur la sangle de ceinture (dans le dos)

Testé pour une utilisation par une personne jusqu'à 100 kg

Poids : 2,25 kg

Matière des sangles : Polyester

Matière des boucles : Acier

Taille unique

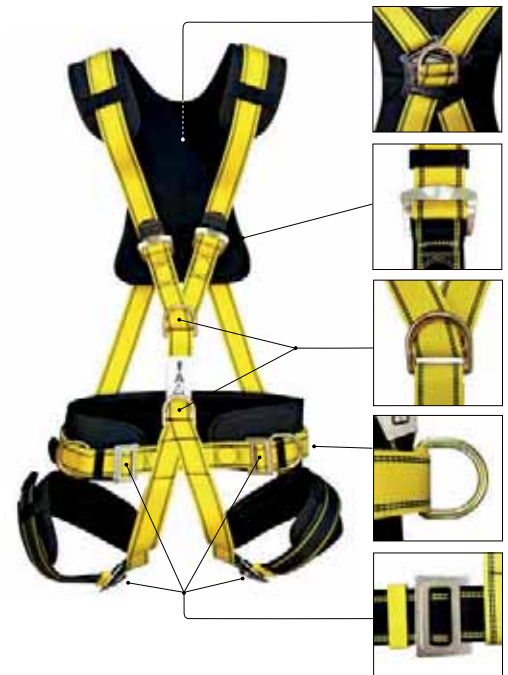
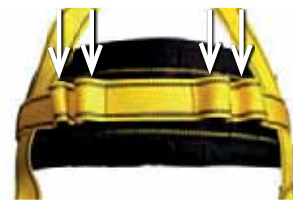
**4 BOUCLES PORTE-OUTILS SUR LA SANGLE DE CEINTURE (DANS LE DOS) !**

Réf. 3800H

EN 358

EN 361

EN 813

QUALITÉ ★★★★★

CONFORT ★★★★★

SÉCURITÉ ★★★★★

CONFORT DE TRAVAIL DANS TOUTES LES POSITIONS

CEINTURE / CUISSARDS / DOS : "TYPE CONFORT"



Points d'accrochage :
avant, arrière,
latéraux



Double réglage de
la taille à l'avant



Boucles rapides :
réglage cuisses et
sangle sternale



Réglage du dos et
des épaules



Réglage de la taille :
repositionnement des
anneaux-D latéraux



Enroulement sangle
facile et pratique



Boucle et cordon
porte-outils



Anneaux-D latéraux
rabattables



Coussinets de
soutien taille +
cuisses + épaules

3 points d'accrochage : dorsal, sternal, ventral (anneaux-D)

- 1 anneau-D dorsal pour système antichute
- 1 anneau-D sternal pour système antichute
- 1 anneau-D ventral pour suspension en position assise
- 2 anneaux-D latéraux de positionnement et maintien au travail
- Bretelles, cuissards, ceinture ajustables
- Lors de travaux en hauteur de longue durée et en zones exposées, sa conception permet à l'utilisateur de ne pas ressentir de gêne : confort de travail garanti !
- Ergonomie des bretelles : liberté optimale des mouvements de l'utilisateur !
- 1 anneau-D ventral pour suspension en position assise
- 2 anneaux-D latéraux sur la ceinture pour le maintien au travail, placés sur coussinets de soutien
- Bretelles, cuissards et ceinture équipés de boucles de réglage pour un ajustement facile et symétrique !
- 2 cordons porte-outils sur la ceinture

Poids : 2,1 kg

Matière des sangles : Polyester hydrofuge

Largeur des sangles : 45 mm

Matière des boucles : Acier

Matière des anneaux-D : Aluminium

Poids maxi utilisateur : 140 kg

**Bien comprendre
son utilisation :
visionnez la vidéo en
scannant ce QR-Code**





Réf. 3616KIT1V

EN 354

EN 361

EN 362

KIT n°1 NACELLE

2 points d'accrochage :

- dorsal (anneau-D)
- sternal (2 boucles polyester latérales)
- 1 harnais de sécurité 2 points d'accrochage (réf.3800A)
- 1 longe de retenue Ø 10,5mm, long. 1m (3617LB101B)
- 2 mousquetons acier zingué à verrouillage à vis ouverture 18 mm (réf. 3805A)
- 1 sachet plastique transparent



Réf. 3616KIT2V

EN 353-2

EN 361

EN 362

KIT n°2 TOITURE

Bretelles réglables

2 points d'accrochage :

- dorsal (anneau-D)
- sternal (2 boucles polyester latérales)
- 1 harnais de sécurité 2 points d'accrochage (réf.3800C)
- 1 stop-chute à corde Ø 12mm, long. 10m (réf.3803A100)
- 2 mousquetons acier zingué à verrouillage à vis ouverture 18 mm (réf. 3805A)
- 1 sac de transport (réf.3616SACKIT1)



Réf. 3616SACKIT1



Réf. 3616KIT3V

EN 353-2

EN 361

EN 362

KIT n°3 UNIVERSEL

Bretelles réglables

2 points d'accrochage :

- dorsal (anneau-D)
- sternal (2 boucles polyester latérales)
- 1 harnais de sécurité 2 points d'accrochage (réf.3800C)
- 1 longe réglable Ø12mm et longueur 2m, avec absorbeur d'énergie (réf.3801C20)
- 2 mousquetons acier zingué à verrouillage à vis ouverture 18 mm (réf. 3805A)
- 1 sac de transport (réf.3616SAC-T)



Réf. 3616SAC-T



Réf. 3616KIT5

EN 353-2 EN 358 EN 361 EN 813

KIT n°5 ÉLAGUEUR

2 points d'accrochage :

- dorsal (anneau-D)
- sternal (2 boucles polyester latérales)

- 1 harnais de sécurité complet (réf.3800F) : accrochage dorsal, sternal, latéral / **ceinture de maintien au travail / réglage cuissards et bretelles**
- 1 stop-chute (réf.3803B) avec absorbeur et mousqueton
- 1 cordage polyamide 50m Ø14mm (réf. 3617AC105)
- 1 longe de maintien 3m en câble gainé polyester Ø16mm (réf.3617AF160B)



Valisette de transport (val 24)



Réf. 3803B EN353-2 détail page 309



Réf. 3617AC105 EN353-2 Longueur 50 m Ø 14 mm

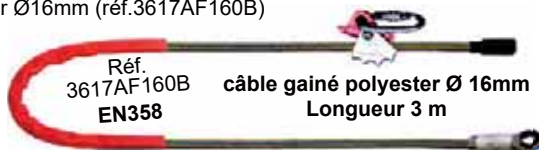

Réf. 3617AF160B EN358

câble gainé polyester Ø 16mm Longueur 3 m



Bretelles élastiques

Réf. 3800F EN358 EN361 EN813 détail page 300

Réf. 3616KIT7

EN 353-2 EN 361 EN 362

KIT n°7 ÉCHAFAUDAGE

2 points d'accrochage :

- dorsal (anneau-D)
- sternal (2 boucles polyester latérales)

- 1 harnais de sécurité 2 points d'accrochage (réf.3800A)
- 1 double-longe de retenue Ø 10,5mm, long. 1,5m (3802C15)
- 1 mousqueton acier zingué à verrouillage à vis ouverture 18 mm (réf. 3805A)
- 1 sac de transport (réf.3616SACKIT1)



Réf. 3616SACKIT1



Mousquetons d'échafaudage Ouverture 55 mm

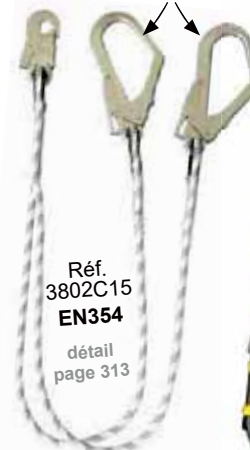

Réf. 3802C15 EN354 détail page 313



Réf. 3800A EN361 détail page 298

Réf. 3805A EN362 détail page 319



CEINTURE DE MAINTIEN AU TRAVAIL

Réf. **3616PB20**

EN 358

2 points d'accrochage latéraux (anneau-D)

- Boucle de jonction et de réglage de la ceinture
- 2 anneaux-D latéraux pour longe de retenue
- Dossieret rembourré (maintien lombaire optimisé !)

Poids : 0,67 kg

Matière des sangles : Polyester

Matière des boucles : Acier

Taille M-XL



⚠ Ne doit pas être utilisée comme un dispositif antichute !

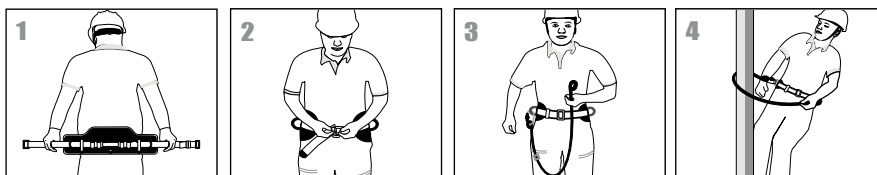
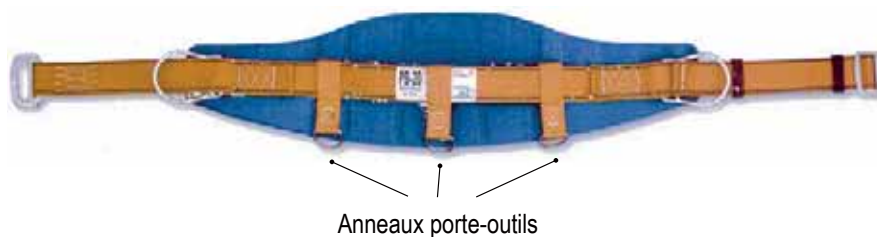

CEINTURE DE MAINTIEN AU TRAVAIL

Réf. **3616PB70**

EN 358

EN 813

BAUDRIER « POSITION ASSISE »

2 points d'accrochage latéraux (anneau-D) + 1 point d'accrochage ventral (anneau-D)

- 2 boucles de jonction et de réglage de la ceinture
- 2 boucles de jonction et de réglage des cuissards
- 2 anneaux-D latéraux pour longe de retenue
- 1 anneau-D ventral pour longe de retenue
- Dossieret rembourré (maintien lombaire optimisé !)
- Cuissards rembourrés

Poids : 0,99 kg

Matière des sangles : Polyester

Matière des boucles : Acier

Taille M-XL



Ceintures de cuisses avec coussins rembourrés

⚠ Ne doit pas être utilisée comme un dispositif antichute !





ANTICHUTE COULISSANT SUR CORDE AVEC ABSORBEUR D'ENERGIE ET LONGE

Réf. 3803A **EN 353-2**

LONGUEURS : 10 M / 20 M / 30 M

- Fonctionne sur longe Ø 12 mm et monté de manière indissociable avec la longe et un absorbeur d'énergie.
- Aux extrémités de la longe : boucle cossée et noeud-stop.
- Coutures protégées sous gaine transparente permettant leur contrôle visuel avant utilisation.
- Résistance : 15kN (1530 kg)

- 1 Antichute coulissant
- 2 Absorbeur d'énergie
- 3 Mousqueton à vis (ouv. 18mm)
- 4 Longe polyamide tressée Ø 12 mm
- 5 Boucle cossée
- 6 Noeud-stop



UTILISATION VERTICALE UNIQUEMENT

Réf. 3803A100
Longueur : 10 m
Poids : 1,65 kg

Réf. 3803A200
Longueur : 20 m
Poids : 2,80 kg

Réf. 3803A300
Longueur : 30 m
Poids : 3,80 kg

Réf. 3618AC60 **EN 353-2**

LONGUEURS : 5 M / 25 M / 40 M / 50 M

- 1 Antichute coulissant
- 2 Absorbeur d'énergie
- 3 Mousqueton de sécurité
- 4 Longe polyamide tressée Ø 12 mm
- 5 Boucle cossée
- 6 Boucle d'extrémité



Réf. 3618AC60A
Longueur : 5 m
Poids : 1,16 kg

Réf. 3618AC60E
Longueur : 25 m
Poids : 3,05 kg

Réf. 3618AC60H
Longueur : 40 m
Poids : 4,55 kg

Réf. 3618AC60J
Longueur : 50 m
Poids : 5,65 kg

ANTICHUTE COULISSANT SUR CORDE EN OPTION

Réf. 3618AC012 **EN 353-2**

- Fonctionne sur corde Ø 14 mm
- (Sans cordage, ni absorbeur)
- Poids : 521 gr

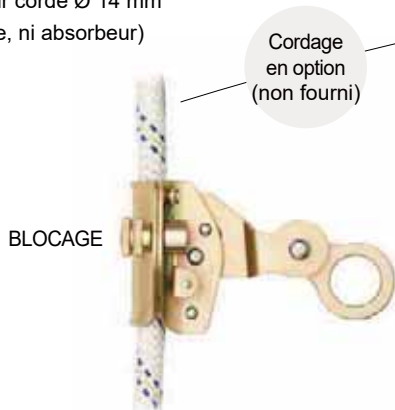

Cordage en option (non fourni)

EN OPTION :
Cordage polyamide Ø 14 mm

Réf. 3617AC101
Longueur : 10 m

Réf. 3617AC102
Longueur : 20 m

Réf. 3617AC103
Longueur : 30 m

Réf. 3617AC105
Longueur : 50 m



ANTICHUTE COULISSANT SUR CORDE EN OPTION AVEC ABSORBEUR D'ENERGIE

Réf. 3803B

EN 353-2

- 1 Antichute coulissant
- 2 Absorbeur d'énergie
- 3 Mousqueton acier à vis (ouverture 18 mm)
- 4 Cordage 14/16 mm (non fourni)

UTILISATION VERTICALE UNIQUEMENT



Equipé d'un **détrompeur de sens** interdisant de monter le coulisseau à l'envers sur le support d'assurage

Antichute ouvert pour le passage de la corde

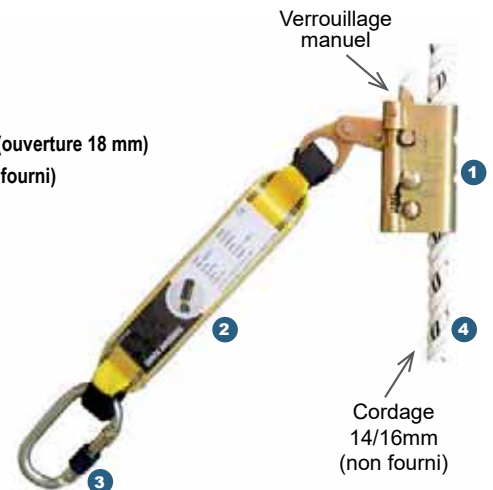

ABSORBEUR D'ÉNERGIE & LONGES AVEC ABSORBEUR D'ÉNERGIE

EN355 : Les longes avec absorbeur d'énergie permettent de dissiper l'énergie de la chute par déchirure d'une sangle ou d'une couture spécifique. La longueur maximum est de 2 mètres connecteurs compris. Résistance à la rupture >15 kN (1529 kg).



Une longe sans absorbeur d'énergie ne doit pas être utilisée en tant que système d'arrêt des Chutes

Utilisation : uniquement lors d'un travail nécessitant des déplacements limités et lorsque la distance sous les pieds de l'utilisateur est suffisante (cf Tirant d'air) ; Les longes-fourches sont conçues pour être utilisées lors de déplacements avec fractionnement.

Travaux et métiers : Construction, BTP, Charpente métallique, Monteur scénique, Monteur d'échafaudage.

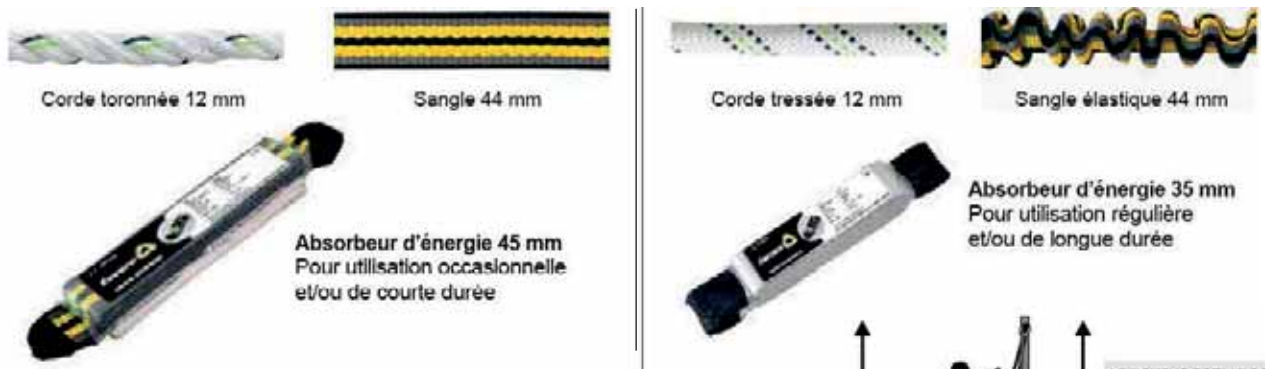

Quel que soit le type de longe ou d'absorbeur d'énergie, les performances sont identiques, c'est donc avant tout un choix personnel, qui doit cependant se faire en fonction de l'intensité d'utilisation. Lors du choix du produit il faudra bien prendre en compte l'importance des connecteurs (mousquetons ...).

Longes avec absorbeur d'énergie conforme au test VG11 de la directive 89/686/ CEE

LEVAC facilite votre choix de longes avec absorbeurs d'énergie testées avec la combinaison de connecteurs pour les usages les plus courants. Le test VG 11 permet de garantir la résistance des différents composants et de leur assemblage sans crainte de la rupture d'un des éléments. L'ensemble de la gamme proposée est conforme à ce test VG11 et vous garantit donc une résistance optimale. La gamme de longes « fourches » est également testée sur les 3 points d'assemblage comme prévu dans le test VG11

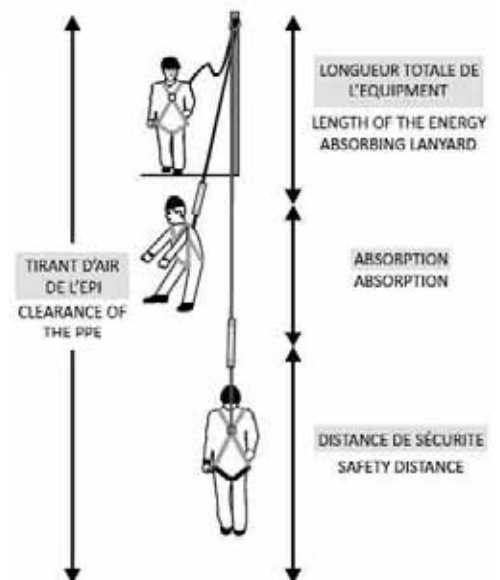

ANTICHUTE À RAPPEL AUTOMATIQUE À SANGLE

Largeur 25 mm, longueur 6 m

Réf. 3804A06

EN 360

- Sangle Longueur maxi : 6 m
- Sangle Largeur : 25 mm
- Carter polymère Haute Résistance
- Equipé de :
 - 1 mousqueton acier à verrouillage à vis (ouverture \varnothing 18 mm) sur anneau d'accrochage rotatif
 - 1 crochet-mousqueton acier (ouverture \varnothing 19 mm), à verrouillage automatique avec émerillon et témoin de chute
- Résistance : 15 kN (1530 kg)
- Poids : 4,20 kg

Système de frein intégré pour réduire l'impact en cas de chute à moins de 6kN

- 1 Mousqueton acier à verrouillage à vis (ouverture 18 mm) - réf. 3805A
- 2 Anneau d'accrochage rotatif
- 3 Carter polymère Haute Résistance
- 4 Sangle polyester (long. 6m / larg. 25mm)
- 5 Crochet-mousqueton à verrouillage automatique à émerillon et témoin de chute (ouverture 19 mm)
- 6 Indicateur de chute



ANTICHUTE À RAPPEL AUTOMATIQUE À SANGLE

Largeur 50 mm, longueur 2,5 m

Réf. 3804A25

EN 360

AVEC ABSORBEUR D'ENERGIE

- Longueur maxi : 2,5 m
- Largeur : 50 mm
- Équipé d'un carter de protection et d'un absorbeur d'énergie
- Émerillon en partie supérieure avec témoin de chute
- Résistance : 15kN (1530 kg)
- Poids : 1,20 kg

- 1 Emerillon et témoin de chute
- 2 Carter de protection de l'enrouleur
- 3 Sangle polyester (long. 2,5m / larg. 50mm)
- 4 Crochet-mousqueton à verrouillage automatique (ouverture 17 mm)
- 5 Absorbeur d'énergie
- 6 Indicateur de chute



UTILISATION INTERDITE À L'HORIZONTALE

ANGLE D'INCLINAISON MAXIMAL 40°





ANTICHUTE À RAPPEL AUTOMATIQUE À CÂBLE

Réf. 3804B

EN 360

- Câble acier galva Ø 4,5 mm, longueur 10 m, 15 m, 20 m ou 30 m.
- Carter polymère Haute Résistance
- Equipé de :
 - SUR LE POINT D'ACCROCHAGE :
1 mousqueton acier à verrouillage à vis (ouverture Ø18 mm) sur anneau d'accrochage rotatif
 - SUR LE CÂBLE :
1 crochet-mousqueton en acier (ouverture Ø19 mm), à verrouillage automatique à émerillon et témoin de chute
- Système de frein intégré pour réduire l'impact en cas de chute à moins de 6kN
- Poignée de préhension sur le câble
- Résistance : 12 kN (1223 kg)

- 1 Mousqueton acier à verrouillage à vis (ouverture 18 mm) - réf. 3805A
- 2 Anneau d'accrochage rotatif
- 3 Carter polymère Haute Résistance
- 4 Câble acier galva (Ø 4,5 mm)
- 5 Crochet-mousqueton à verrouillage automatique à émerillon et témoin de chute (ouverture 19 mm)
- 6 Poignée de préhension sur le câble
- 7 Indicateur de chute



Réf. 3804B100

Longueur : 10 m

Poids : 4,38 kg

Réf. 3804B150

Longueur : 15 m

Poids : 6,80 kg

Réf. 3804B200

Longueur : 20 m

Poids : 7,22 kg

Réf. 3804B300

Longueur : 30 m

Poids : 12,75 kg

**UTILISATION INTERDITE
À L'HORIZONTALE**



**ANGLE D'INCLINAISON
MAXIMAL 40°**



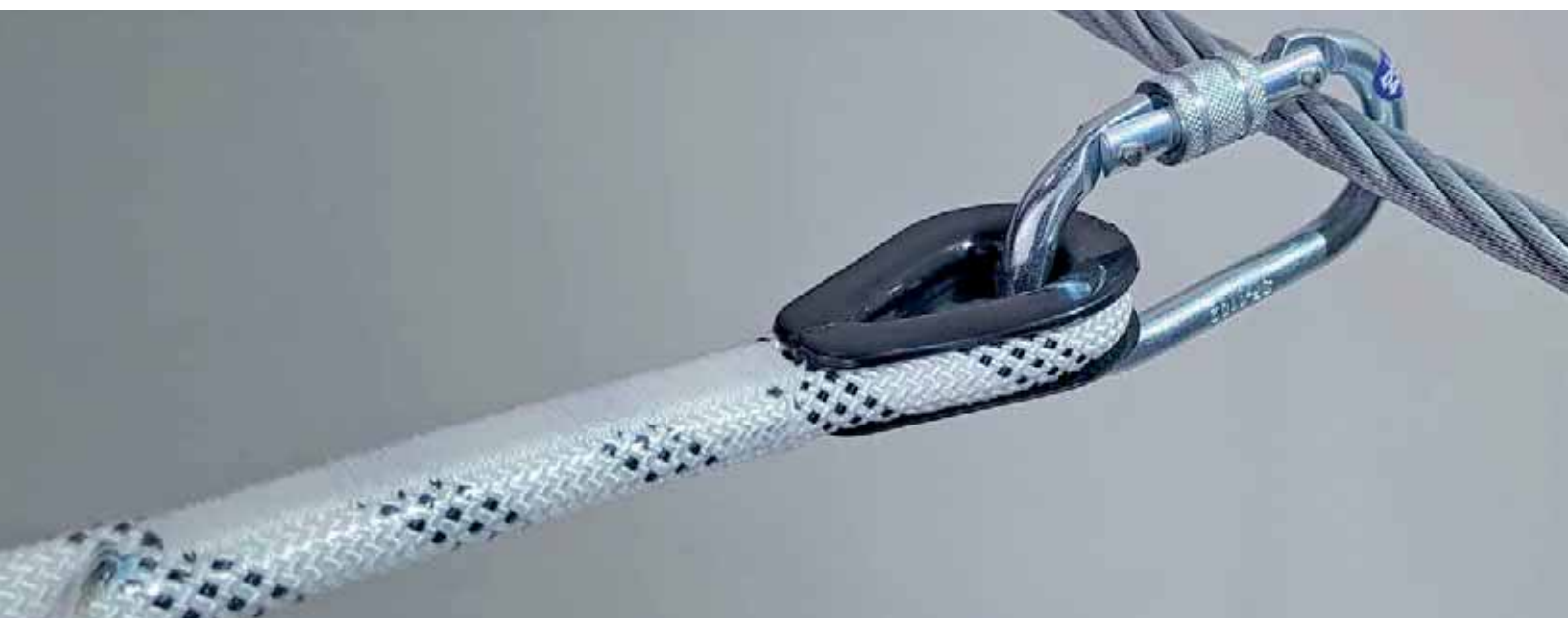

LONGES DE RETENUE Ø10,5 MM SIMPLE OU DOUBLE

Élément complémentaire de l'équipement de protection contre les chutes de hauteur pendant les travaux sur pylônes, arbres, antennes et les travaux de construction ...

Réf. 3617LB101 : Simple non-réglable **EN 354** CORDAGE Ø10,5 MM

- Longe en cordage polyamide tressé (drisse)
- 1 boucle cousue et cossée à chaque extrémité : meilleure résistance à l'abrasion
- Epissures (coutures) protégées sous gaine transparente permettant leur contrôle visuel

Réf. 3617LB101B

Longueur fixe : 1 m

Diamètre longe : 10,5 mm

Poids : 0,14 kg

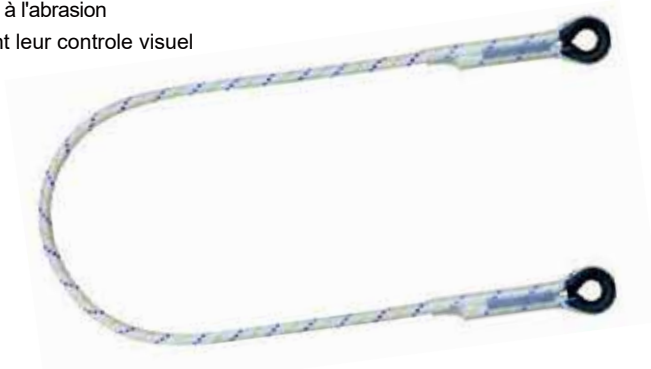

Réf. 3617LB102 : Double non-réglable **EN 354** CORDAGE Ø10,5 MM

- Longe-double en cordage polyamide tressé (drisse)
- 1 boucle cousue et cossée à chaque extrémité : meilleure résistance à l'abrasion
- Epissures (coutures) protégées sous gaine transparente permettant leur contrôle visuel

Réf. 3617LB102B

Longueur fixe : 1 m

Diamètre longe : 10,5 mm

Poids : 0,26 kg

Réf. 3617LB102D

Longueur fixe : 2 m

Diamètre longe : 10,5 mm

Poids : 0,38 kg

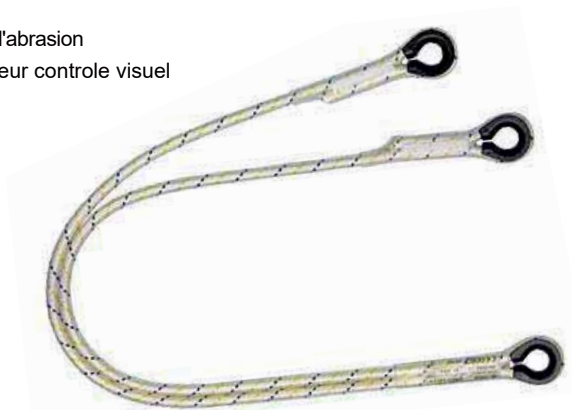



LONGES DE RETENUE Ø12 MM SIMPLE OU DOUBLE

Élément complémentaire de l'équipement de protection contre les chutes de hauteur pendant les travaux sur pylônes, arbres, antennes et les travaux de construction ...

Réf. 3802B : Simple non-réglable

EN 354

CORDAGE Ø12 MM

- Longe en cordage polyamide tressé (drisse)
- 1 boucle cousue et cossée à chaque extrémité : meilleure résistance à l'abrasion
- Epissures (coutures) protégées sous gaine transparente permettant leur contrôle visuel



Réf. 3802B15

Longueur fixe : 1,5 m
Diamètre longe : 12 mm
Poids : 0,20 kg

Réf. 3803B20

Longueur fixe : 2 m
Diamètre longe : 12 mm
Poids : 0,22 kg

Réf. 3802C : Double non-réglable

EN 354

CORDAGE Ø12 MM

AVEC MOUSQUETONS D'ÉCHAFAUDAGE

- Longe en cordage polyamide tressé (drisse)
- 1 boucle cousue et cossée à chaque extrémité : meilleure résistance à l'abrasion
- 2 mousquetons d'échafaudage à verrouillage automatique double-action (ouverture 55 mm)
- 1 crochet-mousqueton automatique (ouverture 17 mm)
- Epissures (coutures) protégées sous gaine transparente permettant leur contrôle visuel

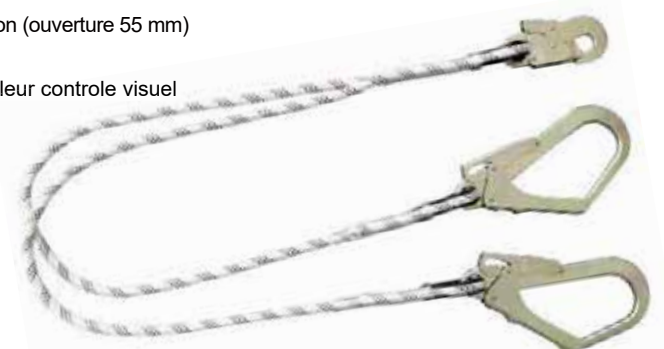

Réf. 3802C15

Longueur fixe : 1,5 m
Diamètre longe : 12 mm
Poids : 1,53 kg

APPELÉE AUSSI
« LONGE FOURCHE »

LONGES DE MAINTIEN AU TRAVAIL AVEC RÉGULATEUR

Élément complémentaire de l'équipement de protection contre les chutes de hauteur pendant les travaux sur pylônes, arbres, antennes et les travaux de construction ...

Réf. 3617AF100

EN 358

RÉGLABLE

CORDAGE Ø12 MM

- Longe en cordage polyamide tressé (drisse) avec gaine de protection rouge
- Régulateur de longueur (réglage et blocage), équipé d'un mousqueton réf. 3805A
- 1 boucle cousue et cossée à une extrémité : meilleure résistance à l'abrasion
- Epissures (coutures) protégées sous gaine transparente permettant leur contrôle visuel

Réf. 3617AF100A

Longueur maxi : 2 m

Diamètre longe : 12 mm

Poids : 0,90 kg

Réf. 3617AF100B

Longueur maxi : 3 m

Diamètre longe : 12 mm

Poids : 0,98 kg



Réf. 3617AF200

EN 358

RÉGLABLE

CORDAGE Ø14 MM

- Longe en cordage polyamide tressé (drisse) avec gaine de protection rouge
- Régulateur de longueur (réglage et blocage), équipé d'un mousqueton réf. 3805A
- 1 boucle cousue et cossée à une extrémité : meilleure résistance à l'abrasion
- Epissures (coutures) protégées sous gaine transparente permettant leur contrôle visuel

Réf. 3617AF200A

Longueur maxi : 2 m

Diamètre longe : 14 mm

Poids : 0,84 kg

Réf. 3617AF200B

Longueur maxi : 3 m

Diamètre longe : 14 mm

Poids : 0,92 kg



LONGES DE MAINTIEN AU TRAVAIL À BOUCLE RÉGLABLE

Élément complémentaire de l'équipement de protection contre les chutes de hauteur pendant les travaux sur pylônes, arbres, antennes et les travaux de construction ...

Réf. 3617LB100

EN 354

EN 358

RÉGLABLE

CORDAGE Ø14 MM

- Longe en cordage polyamide tressé (drisse)
- 1 boucle cousue et cossée à une extrémité : meilleure résistance à l'abrasion
- 1 boucle de réglage avec anneau acier : jusqu'à 1,5 m
- Epissures (coutures) protégées sous gaine transparente permettant leur contrôle visuel

Réf. 3617LB100C

Longueur maxi : **1,5 m**

Diamètre longe : 14 mm

Poids : 0,26 kg

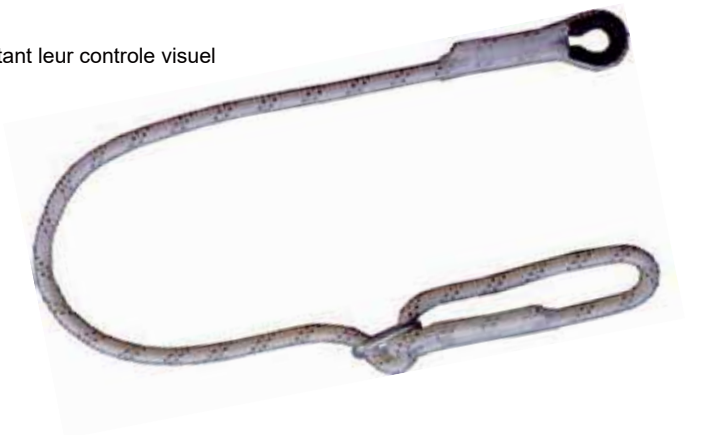

Réf. 3802AR

EN 358

RÉGLABLE

CORDAGE Ø14 MM

Avec 1 mousqueton + 1 crochet mousqueton

- Longe en cordage polyamide toronné
- 1 boucle cousue et cossée à une extrémité équipé d'un crochet-mousqueton (ouverture 17 mm)
- 1 boucle de réglage avec anneau acier : jusqu'à 2 m
- 1 mousqueton en acier (ouverture 18 mm) à verrouillage automatique à vis
- Epissures (coutures) protégées sous gaine transparente permettant leur contrôle visuel

LEVAC
Safety



Réf. 3802AR

Longueur maxi : **2 m**

Diamètre longe : 14 mm

Poids : 0,76 kg

LONGES DE MAINTIEN AU TRAVAIL EN CÂBLE GAINÉ

Élément complémentaire de l'équipement de protection contre les chutes de hauteur pendant les travaux sur pylônes, arbres, antennes et les travaux de construction ...

Réf. 3617AF150

EN 358

RÉGLABLE

CÂBLE Ø16 MM

- Longe en câble gainé polyester, avec gaine de protection rouge
- Régulateur de longueur (réglage et blocage), équipé d'un mousqueton réf. 3805A
- 1 boucle cousue et cossée à une extrémité : meilleure résistance à l'abrasion
- Epissures (coutures) protégées sous gaine transparente permettant leur contrôle visuel

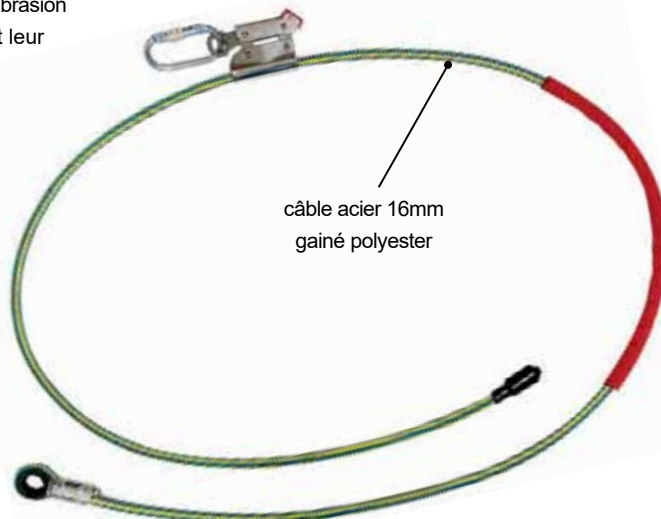

Réf. 3617AF150A

Longueur maxi : 2 m

Diamètre longe : 16 mm

Poids : 1,16 kg

Réf. 3617AF150B

Longueur maxi : 3 m

Diamètre longe : 16 mm

Poids : 1,96 kg

Réf. 3617AF150C

Longueur maxi : 4 m

Diamètre longe : 16 mm

Poids : 2,32 kg

Réf. 3617AF150D

Longueur maxi : 5 m

Diamètre longe : 16 mm

Poids : 2,90 kg



VÉRIFICATIONS GÉNÉRALES PÉRIODIQUES : ÉQUIPEMENTS DE PROTECTION INDIVIDUELLE (ANTICHUTES)

Arrêté du 19 mars 1993 (Extraits) : Fixant la liste des équipements de protection individuelle qui doivent faire l'objet des VÉRIFICATIONS GÉNÉRALES PÉRIODIQUES prévues à l'article R. 233-42-2 du code du travail

Art. 1er - Sans préjudice de la vérification à chaque utilisation du maintien en état de conformité des équipements de protection individuelle faite en application de l'article R.233-1-1 du code du travail, les équipements de protection individuelle suivants, en service ou en stock, doivent avoir fait l'objet, **depuis MOINS DE DOUZE MOIS au moment de leur utilisation (mise en service)**, de la vérification générale périodique prévue à l'art. R.233-42-2 du code du travail :

- appareils de protection respiratoire autonomes destinés à l'évacuation ;
- appareils de protection respiratoire et équipements complets destinés à des interventions accidentelles en milieu hostile ;
- gilets de sauvetage gonflables ;
- systèmes de protection individuelle contre les chutes de hauteur ;
- stocks de cartouches filtrantes antigaz pour appareils de protection respiratoire.

Art. 2 - La vérification générale périodique prévue à l'article 1er a pour objet :

1. De s'assurer du bon état des équipements de protection individuelle en service et en stock, conformément aux instructions de révision incluses dans la notice d'instructions prévue par le paragraphe 1.4 de l'annexe II à l'article R.233-151 du code du travail.

Cette vérification concerne en particulier :

- la source d'oxygène et l'étanchéité des appareils de protection respiratoire autonomes destinés à l'évacuation ;
- la source d'oxygène, l'étanchéité et l'efficacité de la protection des appareils de protection respiratoire et équipements complets destinés à des interventions accidentelles en milieu hostile ;
- la source de gaz et l'étanchéité des gilets de sauvetage gonflables ainsi que le fonctionnement du perceur ;
- l'état général des coutures et des modes de fixation des systèmes de protection individuelle contre les chutes de hauteur ;

2. De s'assurer du respect des instructions de stockage incluses dans la notice d'instructions.

LONGES AVEC ABSORBEUR D'ÉNERGIE

Élément complémentaire de l'équipement de protection contre les chutes de hauteur pendant les travaux sur pylônes, arbres, antennes et les travaux de construction ...

Réf. 3801A18

EN 355



CORDAGE Ø12 MM

- Longe **NON-RÉGLABLE** en cordage polyamide tressé (drisse)
- 2 boucles cousues et cossées aux extrémités : meilleure résistance à l'abrasion
- Epissures (coutures) protégées sous gaine transparente permettant leur contrôle visuel
- 1 absorbeur d'énergie en sangle largeur 35 mm, réduisant l'impact en cas de chute à moins de 6kN

Longueur fixe : 1,8 m

Diamètre longe : 12 mm

Poids : 0,40 kg



Réf. 3801C20

EN 355

RÉGLABLE



CORDAGE Ø12 MM

- Longe **RÉGLABLE** en cordage polyamide tressé (drisse)
- 1 boucle cousue et cossée à une extrémité : meilleure résistance à l'abrasion
- 1 boucle de réglage en acier : jusqu'à 2 m
- Epissures (coutures) protégées sous gaine transparente permettant leur contrôle visuel
- 1 absorbeur d'énergie en sangle largeur 35 mm, réduisant l'impact en cas de chute à moins de 6kN

Longueur maxi : 2 m

Diamètre longe : 12 mm

Poids : 1,01 kg

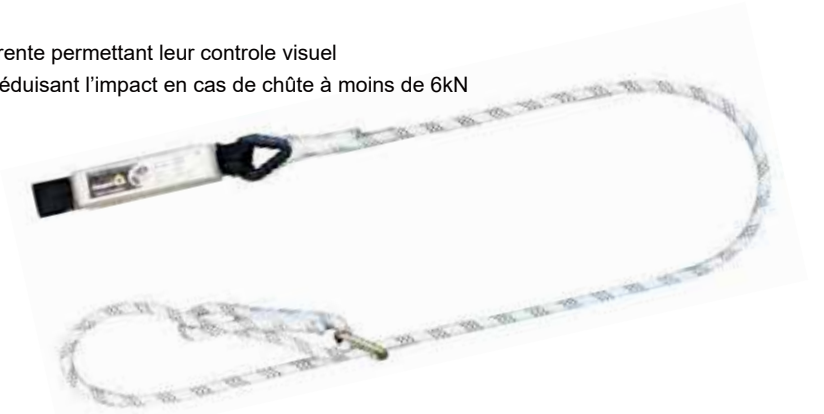

Réf. 3801B15

EN 355



CORDAGE Ø12 MM

- Longe **NON-RÉGLABLE** en cordage polyamide tressé (drisse)
- 4 boucles cousues et cossées aux extrémités : meilleure résistance à l'abrasion
- 1 absorbeur d'énergie en sangle largeur 35 mm, réduisant l'impact en cas de chute à moins de 6kN
- Epissures (coutures) protégées sous gaine transparente permettant leur contrôle visuel
- 2 crochets-mousquetons d'échafaudage (ouverture 55 mm) à verrouillage automatique double action réf. 3805C
- 1 mousqueton acier à vis (ouverture 18 mm)

Longueur fixe : 1,5 m

Diamètre longe : 12 mm

Poids : 1,82 kg



LONGES AVEC ABSORBEUR D'ÉNERGIE EN SANGLE

Élément complémentaire de l'équipement de protection contre les chutes de hauteur pendant les travaux sur pylônes, arbres, antennes et les travaux de construction ...

Réf. 3617BW700

EN 355

SANGLE LARGEUR 30 MM

- Longe **NON-RÉGLABLE** en sangle polyamide
- 2 boucles cousues et cossées aux extrémités : meilleure résistance à l'abrasion
- 1 absorbeur d'énergie en sangle polyamide

Longueur fixe : 2 m*

Largeur longe : 30 mm

Poids : 0,34 kg

* Long. 2m mousqueton inclus (non-livré)



ABSORBEUR SEUL
Réf. 3617BW200

- 100% Polyamide
- Dimensions : 160 x 35 x 45mm
- Poids : 160 g



Réf. 3617BW800

EN 355

SANGLE LARGEUR 30 MM

- Longe **NON-RÉGLABLE double** en sangle polyamide
- 3 boucles cousues aux extrémités : meilleure résistance à l'abrasion
- 1 absorbeur d'énergie en sangle polyamide

Longueur fixe : 2 m*

Largeur longe : 30 mm

Poids : 0,37 kg

* Long. 2m mousqueton inclus (non-livré)



ABSORBEUR SEUL
Réf. 3617BW200

- 100% Polyamide
- Dimensions : 160 x 35 x 45mm
- Poids : 160 g



MOUSQUETONS ACIER ZINGUÉ ET ALLIAGE LÉGER

EN 362

Mousqueton à verrouillage à vis



Ouverture 18 mm

- Acier zingué
- Résistance 23kN (2345 kg)
- Poids : 80 gr

Réf. 3805A

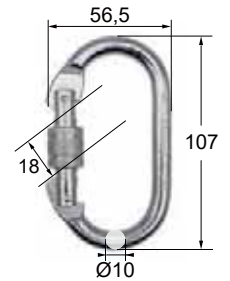

Mousqueton à verrouillage automatique 1/4 de tour



Ouverture 18 mm

- Acier zingué
- Résistance 20kN (2039 kg)
- Poids : 180 gr

Réf. 5266AZ011T

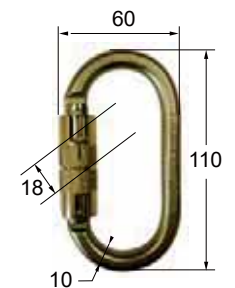

Mousqueton à verrouillage automatique 1/4 de tour



Ouverture 25 mm

- Acier zingué
- Résistance 20kN (2039 kg)
- Poids : 208 gr

Réf. 3805B

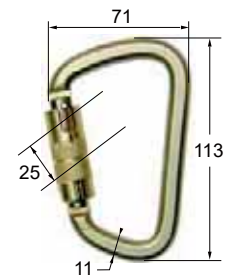

Mousqueton à verrouillage à vis



Ouverture 25 mm

- Alliage léger
- Résistance 20kN (2039 kg)
- Poids : 80 gr

Réf. 5266AZ014

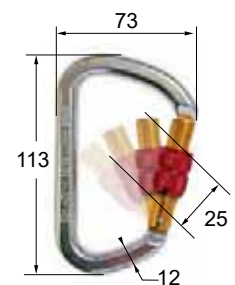

CROCHETS-MOUSQUETONS POUR LONGES

EN 362



Crochet-mousqueton pour longe

Ouverture 18 mm

- Acier galva
- Résistance 20kN (2039 kg)
- Poids : 220 gr

Réf. 5266AZ002



Crochet-mousqueton pour longe

Ouverture 20 mm

- Aluminium
- Résistance 20kN (2039 kg)
- Poids : 160 gr

Réf. 5266AZ003

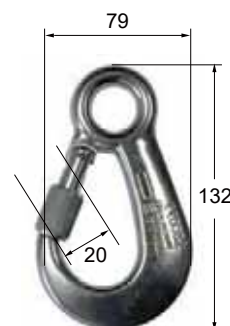
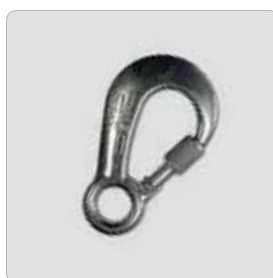

Crochet-mousqueton à émerillon pour longe

Ouverture 21 mm

- Acier galva
- Résistance 30kN (3059 kg)
- Poids : 380 gr

Réf. 5266AZ060



i CONNECTEURS EN362 : ÉLÉMENTS DE LIAISON ESSENTIELS DANS UN SYSTÈME D'ARRÊT DES CHUTES

Utilisation : principalement comme éléments de connexion entre les différents composants (ex : harnais/longe) mais ils peuvent également être utilisés comme point d'ancrage.

Dans tous les cas ils doivent travailler selon le grand axe (dans une seule direction à la fois) et être verrouillés (vis ou automatique) lors de leur utilisation et ne doivent pas être utilisés en appui sur une surface extérieure.

CRITERES DE CHOIX

- **Le système d'ouverture - fermeture :** Verrouillage à vis : à réserver pour des manipulations occasionnelles
Verrouillage automatique : destiné à des manipulations fréquentes
- **La forme :** Ovale : A utiliser impérativement avec des équipements ayant 2 points en appui sur le connecteur
Asymétrique : A utiliser prioritairement car il permet le bon positionnement entre les 2 composants connectés.
Grande taille : A utiliser pour se connecter sur des structures métalliques ou de grosses dimensions
Maillon rapide : A utiliser lorsque l'on souhaite faire une connexion quasi permanente entre 2 composants
- **La matière :** ACIER : Adapté aux conditions difficiles, utilisés pour les connexions sur structures métalliques
ALUMINIUM : A privilégier lorsque le poids est un critère important pour le travail (ex : sauvetage).
- **L'ouverture :** < 30 mm : Principalement utilisé en élément de connexion / > 30 mm : en élément d'ancrage sur une structure.
- **La résistance** doit également être prise en compte lors du choix.

MOUSQUETONS D'ÉCHAFAUDAGE ET GRANDE OUVERTURE

EN 362



Mousqueton d'échafaudage à verrouillage auto. double action

Ouverture 55 mm

- Acier zingué
- Résistance 23kN (2345 kg)
- Poids : 510 gr

Réf. 3805C

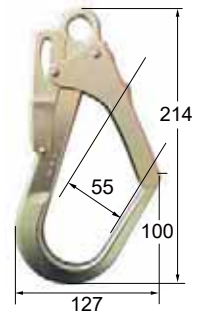

Mousqueton d'échafaudage à verrouillage automatique

Ouverture 60 mm

- Aluminium
- Résistance 23kN (2345 kg)
- Poids : 430 gr

Réf. 3805D

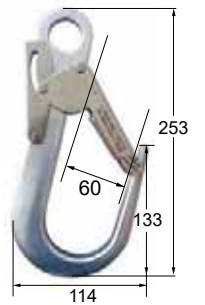

Mousqueton à grande ouverture à double sécurité

Ouverture 100 mm

- Alliage léger
- Résistance 20kN (2039 kg)
- Poids : 900 gr

Réf. 5266AZ024

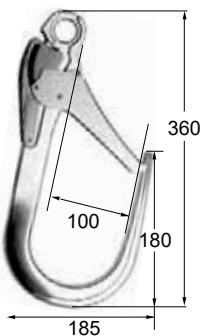

Mousqueton à grande ouverture à verrouillage auto. double action

Ouverture 83 mm

- Acier zingué
- Résistance 20kN (2039 kg)
- Poids : 820 gr

Réf. 5266AZ025

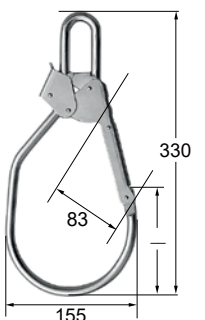



MAILLONS RAPIDES HOMOLOGUÉS E.P.I

EN 362

FABRIQUÉ EN
FRANCE

Maillon rapide : « petite » ouverture 11 mm



CMU : 700 kg

- Acier zingué
- Poids : 78 gr

Réf. 5190FG

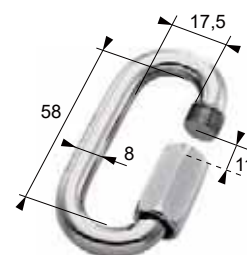

Maillon rapide : « petite » ouverture 12 mm



CMU : 1100 kg

- Acier zingué
- Poids : 140 gr

Réf. 5190HG

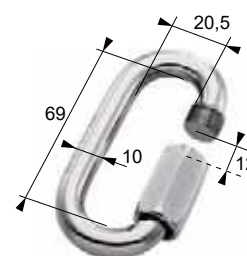

Maillon rapide : « grande » ouverture 16 mm



CMU : 500 kg

- Acier zingué
- Poids : 62 gr

Réf. 5191EG



TRÉPIED DE SÉCURITÉ

Réf. 3806C **EN 795**



Vendu avec son sac de transport

Permet l'accès dans les espaces confinés.

- Capacité d'ancrage statique : 500 kg avec 2 anneaux utilisés (250 kg avec 1 anneau).
- Capacité de levage avec treuil : 120 kg
- Résistance des points d'ancrage supérieure à 10 kN (1019 kg)
- Pieds en aluminium, équipés de semelles acier narticulées avec patins caoutchouc pour augmenter l'adhérence et la stabilité.
- Tête moulée en alliage d'aluminium
- Hauteur : 1,15 à 2,15 m
- Diamètre au sol : 1,5 m
- Poids : 29 kg



Ø 29 mm

La tête du trépied est équipée de :

- 2 poulies en prolongation du pied principal pour le passage d'un câble
- 2 anneaux d'ancrage Ø 29 mm



Équipé d'une platine permettant de fixer le treuil réf. 3806D

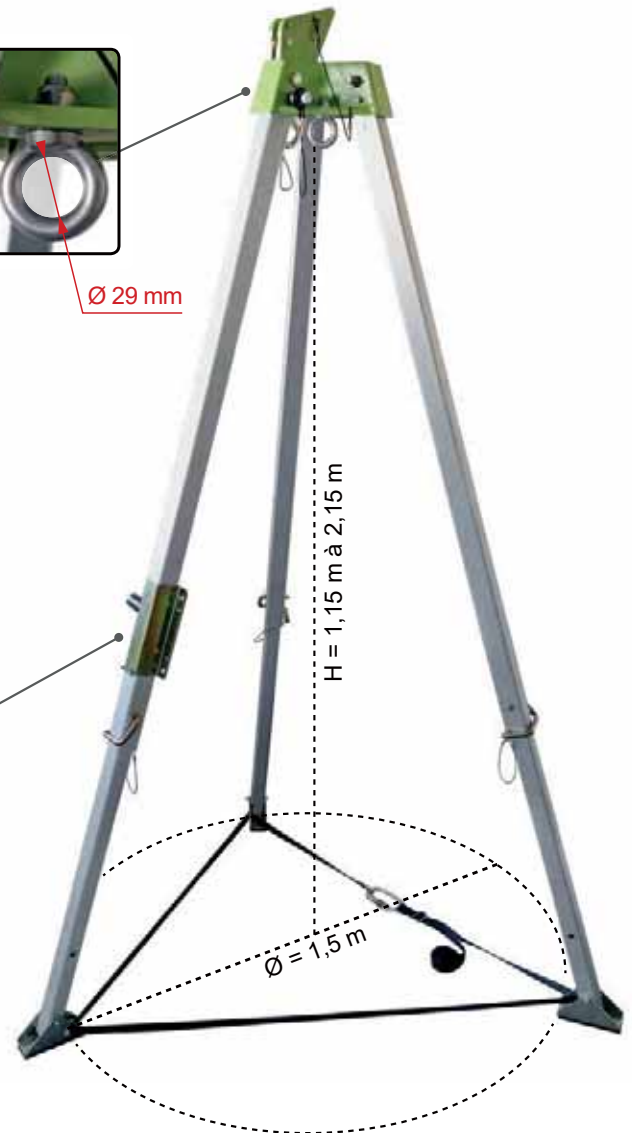

TREUIL DE SAUVETAGE POUR TRÉPIED DE SÉCURITÉ

Réf. 3806D **EN 1496**



- Capacité de levage nominale : 120 kg
- Câble acier galvanisé Ø 4,8 mm de longueur 20 m
- Fixation adaptée à la platine du trépied réf. 3806C
- Poids : 8,9 kg

A utiliser avec un antichute à rappel automatique EN 360 lorsqu'il sert à monter ou descendre une personne.



ANNEAU ANTICHUTE ORIENTABLE HOMOLOGUÉ EPI

Orientable à 360°

Point d'arrêt sécurisé pour ancrage d'un dispositif anti-chûte (harnais EN 361) et d'un système de raccordement (EN 362).



EN 795

Réf. 50-900

Vis courte

CODE	A	B
Capacité (kg)	1 personne	2 personnes
Ø d : Filetage	M12	M16
A1 (mm)	11,5	15
A2 (mm)	12,5	14,5
B (mm)	55,5	64,5
C (mm)	41,5	49,5
D (mm)	30	35
E (mm)	30,6	36,5
L (mm)	18	24
Couple de serrage (Nm)	28	70
Poids (kg)	0,18	0,35

réf. 50-900
avec vis courte

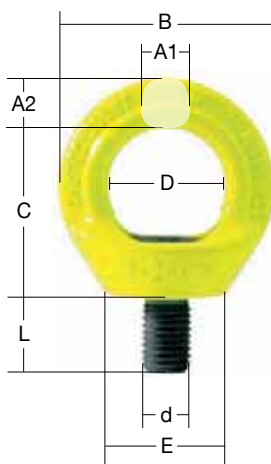

réf. 50-901
avec vis longue

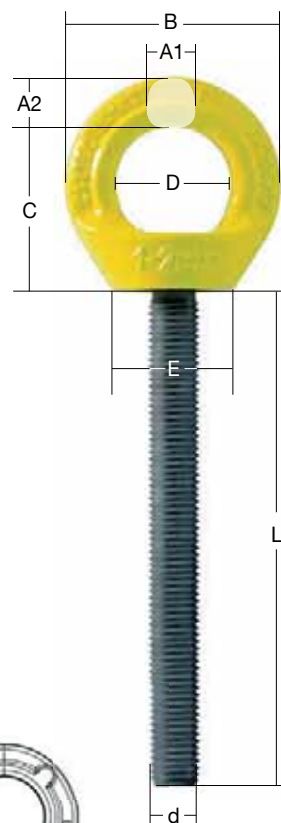

Réf. 50-901

Vis longue 150 mm

CODE	A	B
Capacité (kg)	1 personne	2 personnes
Ø d : Filetage	M12	M16
A1 (mm)	11,5	15
A2 (mm)	12,5	14,5
B (mm)	55,5	64,5
C (mm)	41,5	49,5
D (mm)	30	35
E (mm)	30,6	36,5
L (mm)	150	150
Couple de serrage (Nm)	28	70
Poids (kg)	0,30	0,45

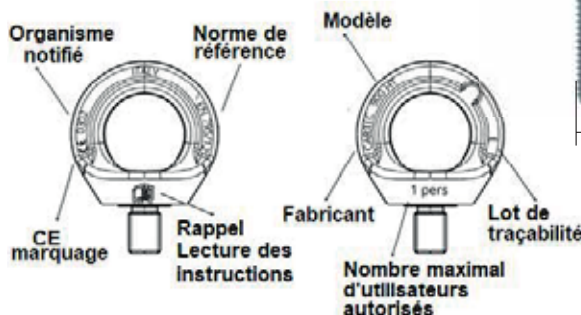

BARRE D'EMBRASURE - SYSTÈME D'ANCRAGE

Réf. 3618AT060

EN 795

Pour baies (porte ou fenêtre) de largeur 350 à 1240 mm.

- Acier galvanisé
- Dimensions : 1415 x 150 x 100 mm
- Poids : 6,9 kg

Doit être monté en position horizontale sur le sol.

INTERDIT EN POSITION VERTICALE !

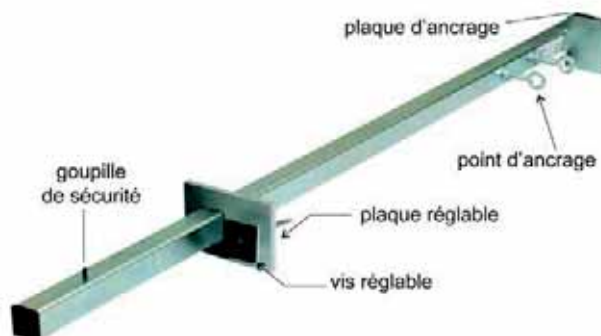

CONNEXIONS AUX ANCRAGES

ANNEAU D'ANCRAGE EN SANGLE

Réf. 3806 EN 795:1996

- Sangle polyester
- Résistance à la rupture : 10kN (1019 kg)

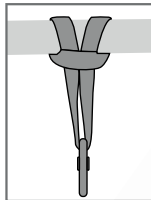

CODE	B08	B12	B15
Longueur (m)	0,8 m	1,2 m	1,5 m
Largeur (mm)	20	20	20
Couleur	BLEUE	JAUNE	ROUGE
Poids (kg)	0,09	0,13	0,16



code B08
0,8 mètre



code B12
0,8 mètres



code B15
0,8 mètres

CONNECTEUR D'ANCRAGE ACIER INOX

Réf. 3616 EN 362:2004

SUR TUBE, POTEAU, STRUCTURE

- Segment de fil en acier INOX Ø 6mm
- Résistant à une charge statique de 15kN

CODE	AZ200A	AZ200B	AZ200C
A Passage (mm)	81	125	140
B (mm)	85	105	125
C (mm)	128	175	208
D (mm)	335	373	415
E (mm)	35	35	35

FERMETURE AUTOMATIQUE

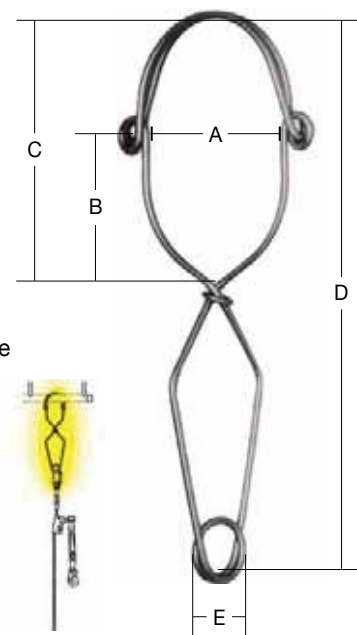

Présentation avec stop-chûte, absorbeur, longe



CONNEXION EN CÂBLE ACIER GAINÉ

Réf. 3616 EN 354 / EN 795

SUR TUBE, POTEAU, STRUCTURE

- Câble acier zingué Ø 8mm, gaine polyéthylène
- Résistant à une charge statique de 15kN

CODE	AZ410A	AZ410B	AZ410C
Longueur (m)	1 m	1 m	2 m
	AVEC mousqueton AZ011	SANS mousqueton	AVEC mousqueton AZ011

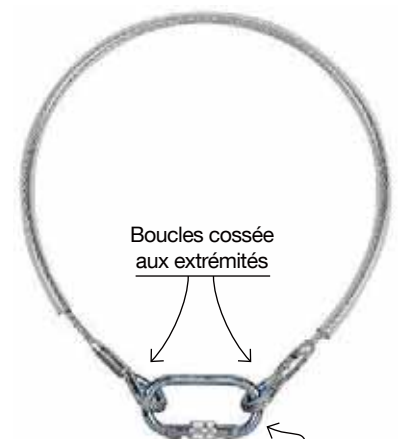

AZ410A / AZ410C = avec mousqueton
AZ410B = sans mousqueton

FILET PÉRIPHÉRIQUE

Réf. 4410

Mailles 100 x 100 mm

NF P93-355

Pour pose **VERTICALE** et **HORIZONTALE**

- POLYAMIDE HAUTE TÉNACITÉ
- Type : Tressé
- Coloris : Blanc

+ FILETS RÉUTILISABLES

- Maille carrée 100 mm x 100 mm
Diamètre du fil : 3 mm
- Ralingue cablée en polysteel, cousue sur le pourtour
Diamètre de la ralingue : 8 mm

Conforme NF P93-355

CODE	D	E
Dimensions	1m x 10m	1m x 20m
Poids (kg)	1,46	2,64

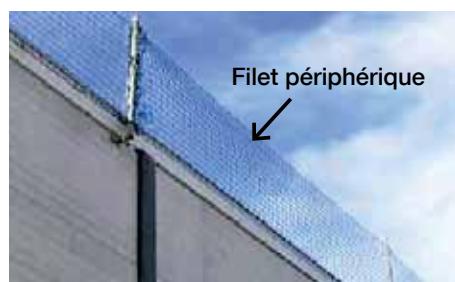
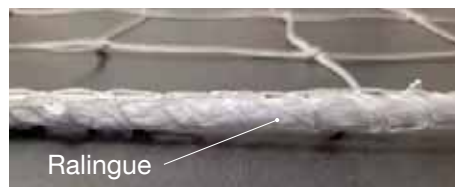
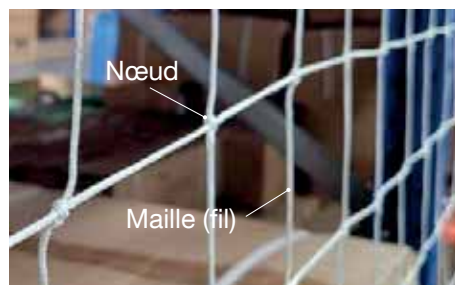

FILET DE SÉCURITÉ / DE PROTECTION

Mailles 100 x 100 mm

Réf. **4410A**

Mailles 50 x 50 mm

Réf. **4410B**

Mailles 25 x 25 mm

Réf. **4410C**

CODE	A	B	C
Applications	Personnel exposé à des risques de chute	Bennes de camion standard	Bennes de camion objets légers
Nature tresse de la nappe	polyamide	polyéthylène	polyéthylène
Ø tresse de la nappe (mm)	4,75	3	2
Nature de la ralingue	polyamide	sandow	polypropylène ou sandow
Ø ralingue (mm)	12	8	8
Boucles sur angle de ralingue	à préciser	pas de boucle	pas de boucle
Boucles sur pourtour de ralingue	à préciser	pas de boucle	pas de boucle
Dimensions des mailles (mm)(mm)	100 x 100	50 x 50	25 x 25
Dimensions totales (mm)	à préciser	3,5m x 7m	à préciser

PLAQUETTE DE MARQUAGE « INSPECTION »

Réf. 3618

MARQUAGE : Dernière et prochaine vérification périodique par POINÇONNAGE sur calendrier

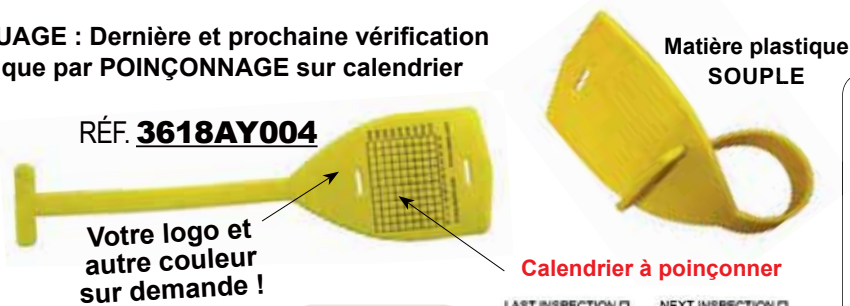

Option :

PINCE PERFORATRICE

RÉF. **3618AY005**



	01	02	03	04	05	06	07	08	09	10	11	12
2015												
2016												
2017												
2018												
2019												
2020												
2021												
2022												
2023												

Exemples d'utilisations



LIGNE DE VIE HORIZONTALE RÉGLABLE en cordage

Réf. 3616

ATTENTION ! Les ancrages doivent se situer au même niveau et résister à une force statique de 15 Kn.

Utilisable par 1 seule personne !

A utiliser uniquement avec une longe de sécurité munie d'un absorbeur d'énergie connecté au harnais de sécurité.

Cordage polyamide Ø 14 mm

Longueur 20 m

LIGNE DE VIE TEMPORAIRE
Norme EN 795 CLASS B

RÈGLES D'UTILISATION

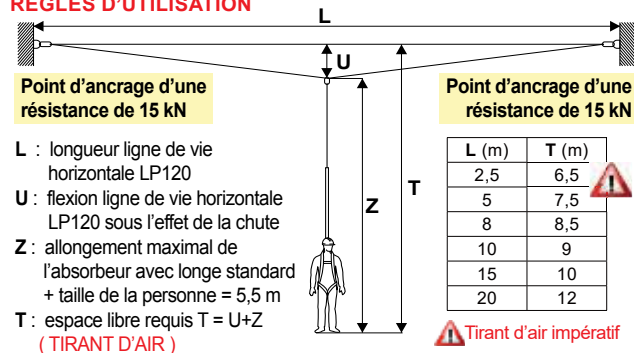

LIGNE DE VIE HORIZONTALE RÉGLABLE en sangle

Réf. 3806A

En sangle polyester : Permet de sécuriser l'opérateur tout au long de ses déplacements

- Longueur réglable de 2 à 20 m
- Largeur sangle 30 mm
- Poids 4,2 kg

LIGNE DE VIE TEMPORAIRE
Norme EN 795 CLASS B

LEVAC safety



- **F** Flexion de la ligne de vie sous l'effet de chute
- **L** Longueur Ligne de vie installée
- **T** Tirant d'air de l'antichute + absorbeur + taille de la personne = allongement maximal
- **E** Espace libre requis, soit $F + T$

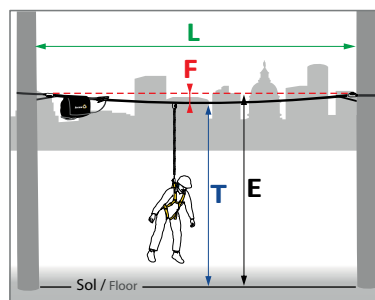

TESTÉE POUR UNE UTILISATION PAR 2 PERSONNES

LIGNE DE VIE HORIZONTALE en câble

Norme
EN-795

Réf. 3600

Câble en acier INOX ou GALVA - Diamètre 10 mm (sans amortisseur) ou 8 mm (avec absorbeur d'énergie)

Code LVA LIGNE DE VIE ALUMINIUM Câble INOX D.10

SANS AMORTISSEUR

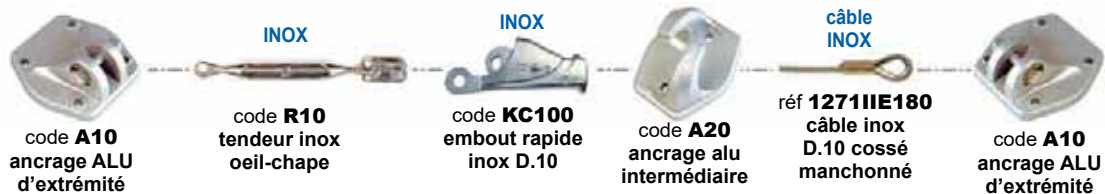

Code LVG LIGNE DE VIE ALUMINIUM Câble GALVA D.10

SANS AMORTISSEUR

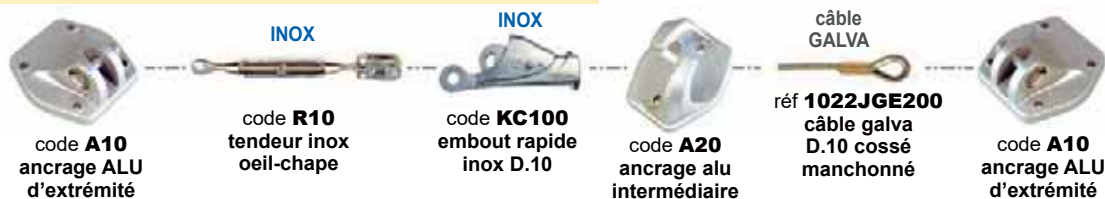

Code LVI LIGNE DE VIE TOUT INOX Câble INOX D.10

SANS AMORTISSEUR

TOUT INOX

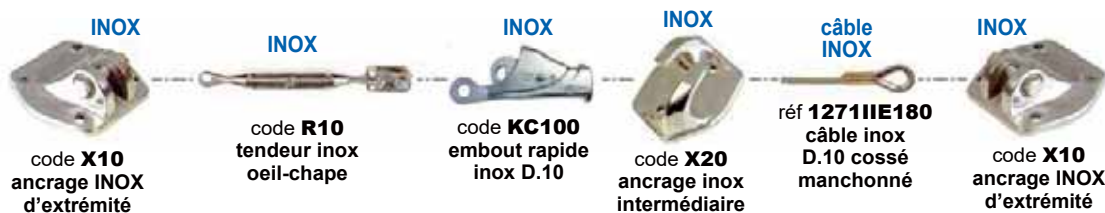

Code L8AX LIGNE DE VIE ALUMINIUM Câble INOX D.8

AVEC ABSORBEUR D'ENERGIE



Code L8GX LIGNE DE VIE ALUMINIUM Câble GALVA D.8

AVEC ABSORBEUR D'ENERGIE



Code L8IX LIGNE DE VIE TOUT INOX Câble INOX D.8

AVEC ABSORBEUR D'ENERGIE

TOUT INOX



LIGNE DE VIE HORIZONTALE en câble

Norme
EN-795

Réf. 3600

POINTS D'ACCROCHAGE et COMPOSANTS

Ancrage d'extrémité	Ancrage intermédiaire	Tendeur articulé	Embout rapide	Câble	Absorbeur d'énergie
<p>code A10 ALUMINIUM</p> <p>code X10 INOX</p>	<p>code A20 ALUMINIUM</p> <p>code X20 INOX</p>	<p>code R10 Oeil + chape INOX</p>	<p>code KC80 câble Ø8 INOX</p> <p>code KC100 câble Ø10 INOX</p>	<p>INOX : réf. 1271GIE180 Ø8 réf. 1271IIE180 Ø10</p> <p>GALVA : réf. 1022HGE180 Ø8 réf. 1022JGE200 Ø10</p> <p>Câble acier 7x19 fils</p>	<p>code X60 INOX</p> <p>pour câble D.8 mm</p>
<p>Embase à oeil (Platine d'ancrage)</p> <p>code FA10 ALUMINIUM</p> <p>code FX10 INOX</p> <p>EN-795 gravé sous l'embase</p>	<p>Plaque d'ancrage taraudée à souder sur structure métallique</p> <p>code PS16 acier ST37</p> <p>2 trous taraudés M10</p> <p>code PS14 acier ST37</p> <p>8 trous taraudés M10</p>	<p>Plaque de base</p> <p>code BC10 INOX</p> <p>pour platines d'ancrage FA10, FX10</p> <p>épaisseur 8 mm</p>	<p>Collier de sécurité</p> <p>code S20</p> <p>numérotés interdisant le démontage des tendeurs</p>	<p>Plaque signalétique</p> <p>code -24-1</p> <p>210 x 150 mm</p>	
<p>Plaque de fixation au mur ou au sol</p> <p>code BA10 INOX 240 x 240 mm</p>	<p>Plaque de fixation* sur poutre par bridage</p> <p>code BA30 INOX 240 x 240 mm</p> <p>Mêmes cotes que plaque BA10</p> <p>ancrage alu non-fourni</p>	<p>Potelet de fixation au sol</p> <p>code P10 INOX</p>	<p>Boulons</p> <p>code T10 INOX M10</p> <p>pour plaques BA10, BA20, BA30, BA40, BC10</p> <p>code T20 INOX M10 pour potelet P10</p>	<p>Goujons d'ancrage</p> <p>code T200 INOX M10</p> <p>pour ancrages A10, A20, A40, X10, X20, FA10, FX10, potelet P10</p> <p>code T300 INOX M12</p> <p>pour plaques BA10, BC10 et potelet P10</p>	
<p>Plaque de fixation* sur poutre par crapautage</p> <p>code BA20 INOX</p> <p>amortisseur non-fourni</p> <p>240 x 240 mm Mêmes cotes que plaque BA10</p>	<p>Plaque de fixation au sol, boulons scellés dans le béton</p> <p>code BA40 INOX</p> <p>ancrage non-fourni</p>	<p>Plaque support inférieure de potelet</p> <p>code P13 INOX</p> <p>8 trous filetés M10</p> <p>100 x 100 x 8 mm</p>			

* Largeur de fer : voir notice

LONGES PORTE-OUTILS

Déclinées en 3 capacités qui permettent de couvrir l'ensemble de vos besoins.

Le modèle STANDARD

Sangle plate haute ténacité pour outils légers de 1 à 3 kg

Le modèle élastique

Sangle haute ténacité avec fourreau élastique qui suit les mouvements de l'opérateur permettant une absorption d'énergie de premier niveau en cas de chute de l'outil.

L'absorbeur d'énergie de niveau supérieur

Conçu directement à partir d'une sangle KINETIC (élasthanne intégré) équipé d'un absorbeur à déploiement contrôlé, il assure un impact limité sur l'opérateur en cas de chute de l'outil, ce qui lui évitera d'être déséquilibré sur une échelle ou une plateforme.

C'est la PREVENTION ABSOLUE !

ÉTIQUETTE AVEC CODE COULEUR
Facilite la lecture de la charge MAXI.

BOUCLE DE CONNEXION
Pour mousqueton,
« côté ceinture » du harnais.

GRANDE BOUCLE D'ÉTRANGLEMENT
Pour une connexion directe à vos outils.

ANNEAU MÉTALLIQUE
Pour accrocher l'outil à la ceinture.

LES ATTACHES SUR OUTILS

De nombreux modèles permettant de sécuriser les outils qui s'y prêtent (poignée captive, épaulement etc..).

LES CONNEXIONS

De nombreuses possibilités couvrant la totalité de vos besoins !

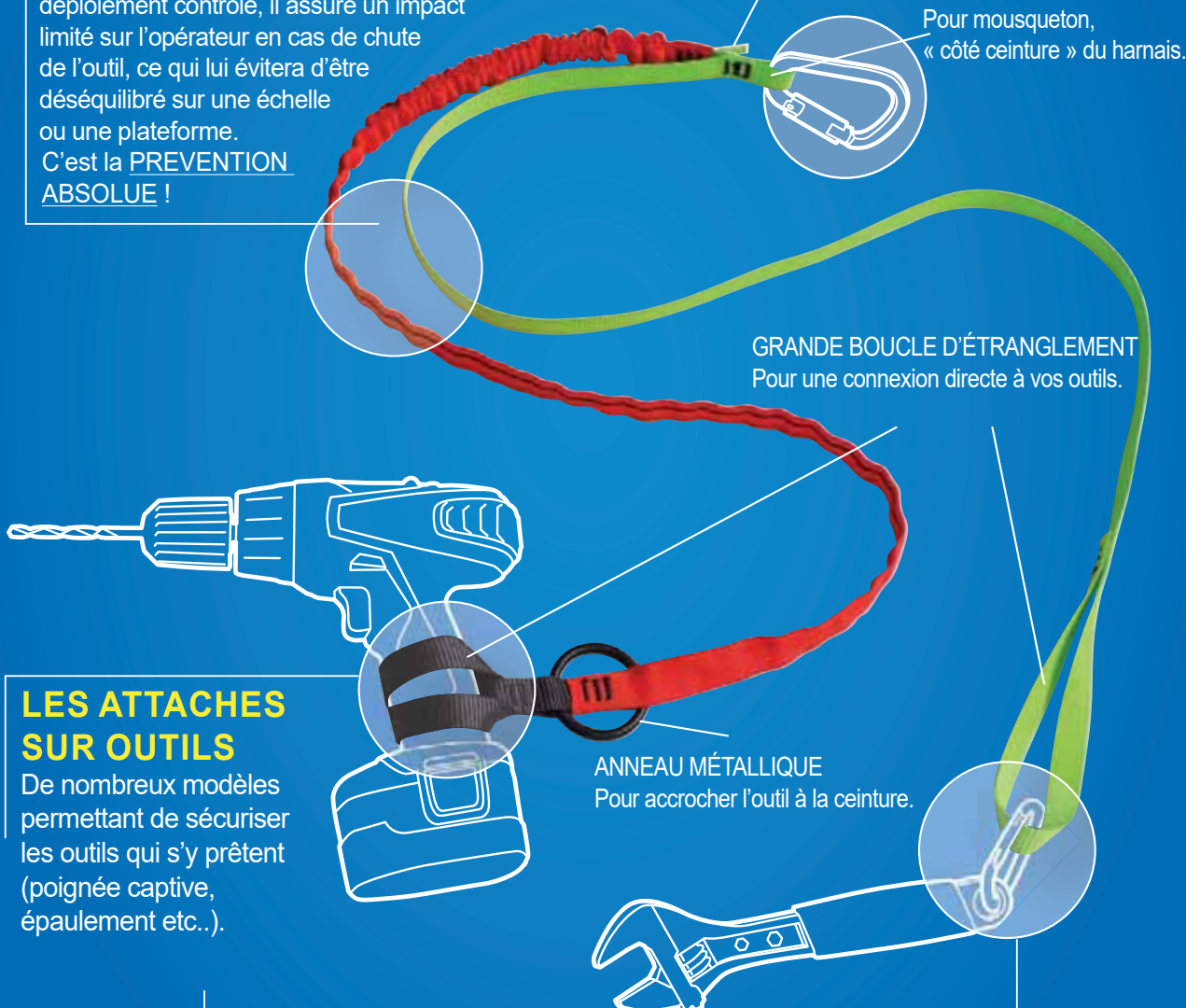

LONGE « PORTE OUTILS » - Gamme standard

Réf. 3800

LA GAMME STANDARD offre un niveau de performances et de sécurité élevée dans la plupart des utilisations.

Réalisée en sangle polyester haute ténacité de largeur 20 mm, traitée hydrofuge et résistante aux hydrocarbures.

Réf. 3800RTLS2 équipée de 3 connecteurs clipsables pour équiper 3 outils fréquemment utilisés et les sécuriser facilement.

NOTE : Mousquetons vendus séparément.



Code **RTLS2A**

Kit de 3 connecteurs débrochables « coté outil » à utiliser avec la réf. 3800RTLS2



Code **RTLS1**

Longe avec 1 boucle d'étranglement cousue « côté outil » et une boucle de connexion cousue « côté harnais »

Mousqueton non-fourni



Code **RTLS2**

1 longe principale avec boucle cousue « côté harnais » et 3 connecteurs débrochables (ref. 3800RTLS2A) « côté outil »



Code **RTLS3**

Longe avec une boucle d'étranglement et anneau métallique rond pour accrocher l'outil à la ceinture + boucle cousue «coté harnais»

Mousqueton non-fourni



Code **RTLS4**

Double-longe pour 2 outils avec 2 boucles d'étranglement « coté outil » et 1 boucle cousue « coté harnais »

CODE	RTLS1	RTLS2	RTLS2A	RTLS3	RTLS4
Longueur (m)	1,22 m	1,22 m	0,26 m	1,22 m	1,22 m (x2)
Largeur (mm)	20 mm	20 mm	20 mm	20 mm	20 mm
Capacité maxi (kg)	3 kg	1 kg	1 kg	3 kg	3 kg
Matière	Polyester hydrofuge	Polyester hydrofuge	Polyester hydrofuge	Polyester hydrofuge	Polyester hydrofuge
Rupture sangle (kg)	> 1000 kg	> 1000 kg	> 1000 kg	> 1000 kg	> 1000 kg
Boucle d'étranglement maxi (mm)	190 mm	190 mm	190 mm	190 mm	190 mm (x2)
Ø anneau rond noir (mm)	-	-	-	50 mm	-

LONGE « PORTE OUTILS » - Gamme élastique

Réf. 3800

LA GAMME ÉLASTIQUE est le niveau intermédiaire pour sécuriser vos outils.

Avantages : la rétractabilité qui permet d'avoir la longe au plus près du corps, évitant ainsi les risques d'accrochage accidentel et assurant, en cas de chute de l'outil, un premier effet d'absorption d'énergie.

La longe **3800RTLE2** est en plus équipée d'un connecteur de type sandow très polyvalent.

Mousquetons vendus séparément.



Code **RTLE1**

Longe élastique avec boucle d'étranglement cousue "coté outil" et "coté harnais"

Mousqueton non-fourni



Code **RTLE2**

Longe élastique avec boucle d'étranglement sandow avec bloqueur « coté outil » et boucle cousue « coté harnais »



Code **RTLE3**

Longe élastique avec une boucle d'étranglement et anneau métallique rond pour accrocher l'outil à la ceinture+boucle cousue coté-harnais

Mousqueton non-fourni



Code **RTLE4**

Double longe élastique pour 2 outils avec 2 boucles d'étranglement "coté outil" et 1 boucle cousue "coté harnais"

CODE	RTLE1	RTLE2	RTLE3	RTLE4
Longueur (m)	0,60 m (extensible à 1,25 m)	0,60 m (extensible à 1,25 m)	0,60 m (extensible à 1,25 m)	0,60 m (x2) (extensible à 1,25 m)
Largeur (mm)	20 mm	20 mm	20 mm	20 mm
Capacité maxi (kg)	5 kg	1 kg	5 kg	5 kg
Matière	Polyester élastique	Polyester élastique	Polyester élastique	Polyester élastique
Rupture sangle (kg)	> 1000 kg	> 1000 kg	> 1000 kg	> 1000 kg
Boucle d'étranglement maxi (mm)	190 mm	190 mm (avec serre-cordon)	190 mm	190 mm (x2)
Ø anneau rond noir (mm)	-	-	50 mm	-

LONGE « PORTE OUTILS » avec absorbeur d'énergie

Réf. 3800

La longe « porte-outils » AVEC ABSORBEUR D'ÉNERGIE est le **NEC PLUS ULTRA** de l'antichute pour outils jusqu'à 5 kg et offre une protection inégalée en réduisant considérablement l'impact à la ceinture !

Cette gamme est déclinée en deux variantes :
 - les langes portant les codes "RTLA1 et RTLA2"
 à usage unique en cas de chute
 - la gamme KINETIC (bas de page).

Ces deux technologies offrent le même très haut niveau de protection.

NOTE : Mousquetons vendus séparément.



Code RTLA1
Longe avec absorbeur à 1 boucle d'étranglement cousue « côté outil » et 1 boucle cousue « côté harnais »

Mousqueton non-fourni



Code RTLA2
Longe avec absorbeur à 1 boucle d'étranglement et anneau métallique rond pour accrochage de l'outil à la ceinture + boucle cousue "côté harnais"

absorbeur d'énergie

CODE	RTLA1	RTLA2
Longueur / largeur	1,25 m / 20 mm	1,25 m / 20 mm
Capacité maxi (kg)	5 kg	5 kg
Matière	Polyester hydrofuge	Polyester hydrofuge
Rupture sangle (kg)	> 1000 kg	> 1000 kg
Boucle d'étranglement maxi (mm)	210 mm	210 mm
Ø anneau rond noir (mm)	-	50 mm

LONGE « PORTE OUTILS » - Gamme KINETIC

Réf. 3800

La GAMME KINETIC est adaptée aux outils de 1 à 10 kg.

Technologie **KINETIC** développée à l'origine sur les harnais antichute pour lesquels elle a fait la preuve de son efficacité ; agissant contre les chutes d'outils, elle limite considérablement l'impact à la ceinture. Sa longueur de déploiement, plus courte que celle de l'absorbeur d'énergie classique, réduit donc l'impact de la chute libre et par conséquent le risque pour l'utilisateur d'être entraîné par une réaction en chaîne.

NOTE : Mousquetons vendus séparément.

KINETIC



Code RTLK1
Longe élastique avec boucle d'étranglement cousue « côté outil » et boucle cousue « côté harnais »

Mousqueton non-fourni



Code RTLK2
Longe élastique avec une boucle d'étranglement et anneau métallique rond pour accrocher l'outil à la ceinture + boucle cousue « côté harnais »

Mousqueton non-fourni



Code RTLK3
Double Longe élastique avec une boucle d'étranglement et anneau métallique rond pour accrocher l'outil à la ceinture + boucle cousue « côté harnais »

CODE	RTLK1	RTLK2	RTLK3
Longueur / largeur	1,25 m / 20-25 mm	1,25 m / 20-25 mm	Kinetic (rouge) : 1,25 m / 20-25 mm Standard (vert) : 1,22 m / 20-25 mm
Capacité maxi (kg)	10 kg	10 kg	Kinetic (rouge) : 10 kg Standard (vert) : 3 kg
Matière	Polyester hydrofuge	Polyester hydrofuge	Polyester hydrofuge
Rupture sangle (kg)	> 1000 kg	> 1000 kg	> 1000 kg
Boucle d'étranglement maxi (mm)	210 mm	190 mm	Kinetic (rouge) : 210 mm Standard (vert) : 210 mm
Ø anneau rond noir (mm)	-	50 mm	Kinetic (rouge) : 50 mm

CONNECTEURS POUR LONGES

Réf. **3800**

Toutes nos longes sont équipées d'une grande boucle permettant « de serrer par étranglement » les outils dont la forme s'y prête ou possédant un trou ou une poignée fermée. Mais que faire avec un outil à manche tel qu'un marteau ? Grâce aux colliers de serrage RTLX vous pouvez créer sur votre outil habituel un point d'accrochage permanent afin de pouvoir le relier au mousqueton de votre longe !



3800RTLX1

KIT de 5 Colliers en plastique crantés à vis de serrage pour fixation du connecteur synthétique sur l'outil

Longueur : 240 mm

Largeur : 10 mm

Fermeture : Boulon à tête hexagonale Ø7 mm

Capacité : 1 kg maxi



3800RTLW1

KIT de 5 Bracelets d'étranglement en sangle pour connexion aux outils sans trou. À utiliser avec le collier de serrage RTLX1

Longueur / largeur : 70 mm / 20 mm

Matière : Polyester hydrofuge

Capacité : 1 kg maxi

Avec une boucle pliée pour le passage d'un mousqueton.



3800RTLW3

KIT de 5 Bracelets en sangle avec anneau métallique pour connexion aux outils sans trou. À utiliser avec le collier de serrage RTLX1

Longueur / largeur : 70 mm / 20 mm

Matière : Polyester hydrofuge

Capacité : 1 kg maxi

Boucle plate et anneau-D



3800RTLW4

KIT de 5 Double-Bracelets en sangle pour connexion aux outils

Longueur / largeur : 340 mm / 20 mm

Matière : Polyester hydrofuge

Capacité : 1 kg maxi

Avec une boucle plate pour le passage d'un mousqueton.



3800RTLW1

Bracelet en drisse pour connexion aux outils possédant un trou

Longueur / diamètre : 10m / 2 mm

Matière : Cordage en nylon

Capacité : 1 kg maxi



3800RTLW1

Mousqueton acier zingué pour connexion longe/outil à utiliser avec le bracelet ref RTLW1

Ouverture : 8 mm

Dimensions : 50 x 25 mm

Fermeture : Verrouillage automatique à ressort

UNE GAMME COMPLÈTE DE LONGES ANTICHUTES « PORTE-OUTILS »



CATALOGUE
DISPONIBLE
SUR DEMANDE !



DYNAMOMÈTRE

Réf. 6019

Exemple d'utilisation

PESAGE



Équipements de pesage 336-337

- Dynamomètres / Crochets-peseurs 336
- Balances électroniques 337
- Pèses-palettes électroniques 337



La **notice d'utilisation** doit être à la disposition de l'utilisateur final qui doit en prendre connaissance avant toute mise en service.
Caractéristiques produits publiées à titre indicatif susceptibles de modification sans préavis.
Informations techniques et **consignes de sécurité** : page 11.
Vérifications Générales Périodiques (VGP) : pages 338 à 339.



DYNAMOMÈTRE / CROCHET PESEUR à affichage digital

Réf. 6019 BATTERIE INTERNE ET COMMANDE À DISTANCE



Structure robuste pour un usage intensif !

- + • Boîtier en fonte d'aluminium
- Écran LED avec chiffres rouges de 30 mm

BATTERIE SUPPLÉMENTAIRE INCLUSE

- Télécommande
- Unités : kg
- Alimentation au réseau avec chargeur de batterie AC/DC 100-240Vac 50-60Hz.
- Batterie interne rechargeable (batterie supplémentaire INCLUSE pour un travail ininterrompu)
- Température de fonctionnement : De 0°C à 40°C.
- Indication de niveau de la batterie
- Mise en veille automatique
- Conforme à la directive 2006/42/CE sur la sécurité des machines

FONCTIONS : • Fonction Hold • Tare • Zéro, Zéro automatique et manuel personnalisables

CODE :	A	B	C	D
CMU (kg)	1000	3000	5000	10000
Hauteur totale (mm)	528	529	596	700
Largeur totale (mm)	186	186	186	186
Largeur intérieure manille (mm)	63	63	70	90
Ouverture crochet (mm)	35	37	43	47
Précision (gramme)	200	1000	2000	5000
Poids (kg)	10,3	10,4	14	22,7

DYNAMOMÈTRE / CROCHET PESEUR

Réf. 6020 BATTERIE INTERNE, COMMANDE ET AFFICHAGE À DISTANCE



+ GRANDE CAPACITÉ JUSQU'À 30 T !

COMMANDE ET AFFICHAGE À DISTANCE

- Crochet pivotant avec commande à distance.
- Crochet de pesée sans fil grande capacité, de 3t à 30t.
- Structure en fonte, acier époxy peint de couleur orange.
- Télécommande en ABS, affichage 5 chiffres LED rouge de 30 mm.
- Alimentation avec adaptateur AC/DC 100-240Vac 50/60Hz.
- Batteries internes rechargeables.
- Contrôle des fonctions et du calibrage par commande à distance.
- Distance de réception de poids avec commande à distance: 100 m.
- Unités : kg et lb.
- Température: 0°C +40°C.
- Conforme à la directive 2006/42/CE sur la sécurité des machines

FONCTIONS : • Accumulation • Totalisation • Tare • Zéro

CODE :	F	G	I	J	K	L
CMU (kg)	3000	5000	10000	15000	20000	30000
Hauteur totale (mm)	320	400	450	540	620	750
Largeur totale (mm)	200	225	240	270	310	350
Dimensions intérieures manille (mm)	70x75	85x100	95x100	120x130	135x135	175x200
Ouverture crochet (mm)	33	40	50	60	70	90
Précision (gramme)	1000	2000	5000	10000	10000	20000
Poids (kg)	5,5	9,7	13,7	23	36	67

Commande et affichage à distance

BALANCE ÉLECTRONIQUE au sol ou sur table

Réf. 6017 Affichage LED

INDICATEUR LED ET PLATEAU INOX

- Plateau mono-capteur + indicateur GI400
- Homologué en métrologie légale
- Capteur avec certificat d'essais OIML R-60 C3
- Châssis tubulaire en acier peint avec plateau en acier inoxydable et capteur en aluminium, IP65
- Pieds réglables en hauteur
- Indicateur de poids en ABS, modèle GI400
- Indice de Protection IP54
- Écran LED rouge, 6 digits de 25 mm
- Support mural inclinable inclus
- Alimentation avec transformateur 230Volt.
- 2 sorties RS232 incluses de série.
- Homologation à 6000 divisions OIML classe III et IV.
- Certification CE.

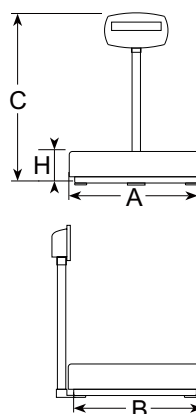

CODE :	WEQ030	WEQ060	WEQ150	WEX300
Portée maxi (kg)	30	60	150	300
AxB (mm)	400x400	400x400	400x400	600x600
C (mm)	900	900	900	900
H mini-maxi (mm)	127-140	127-140	127-140	140-155
Précision (gramme)	5	10	20	50
Poids (kg)	15	15	15	32

FONCTIONS :

- Totalisation de poids: automatique / manuel
- Tare et pretare manuelle
- Comptage de pièces
- Contrôle de poids avec LED et mise en place du poids cible.



PÈSE-PALETTE ÉLECTRONIQUE

Réf. 6017 Affichage LCD

INDICATEUR LCD ET 3 ÉCHELLES DE PRÉCISION

- Indicateur de poids complet avec câble de raccordement extensible, facilement positionnable en fonction de la pesée
- Batterie interne amovible avec tiroir pour faciliter le remplacement
- **Triple échelle de précision** permettant une lecture précise sur chaque portée, tout en main tenant la capacité de charge élevée
- indicateur de poids avec support orientable, adapté pour installation sur une colonne, un mur, une table ou plateforme
- Boîtier ABS IP54, facile à nettoyer et résistant dans des environnements difficiles et corrosifs
- Clavier étanche fonctionnel à 5 touches
- **Affichage LCD rétro-éclairé** de 25mm avec 6 chiffres à contraste élevé et icônes indiquant les fonctions actives
- **Fonctionne sur 4 capteurs** à cisaillement ; Taille du faisceau à 2 fois la charge nominale
- Structure en acier avec peinture epoxy, pieds réglables
- Précision: + / -0,05% de la plage / Programmable Auto / Off
- Calibrage par le Set-up de l'indicateur à partir du clavier numérique ou d'un PC avec DINITOOLS
- Alimentation électrique de 5 à 12 V
- Livré avec Tiroir de logement : 4 piles AA (non-fournies)
- Adaptateur secteur 230V fourni (*déconnecte les piles si en service*)



CODE :	EPWL	COL [en option]	DFTL12 [en option]	OBTPRB [en option]
Éléments	PESE-PALETTE Portée maxi 2000kg	COLONNE sur pied pour indicateur	TÉLÉCOMMANDE infrarouge 19 touches distance 8m	IMPRIMANTE thermique de table avec câble de connexion et bloc d'alimentation
Poids (kg)	38	8		

APPAREILS et ACCESSOIRES DE LEVAGE

VÉRIFICATIONS GÉNÉRALES PÉRIODIQUES

Arrêté 1^{er} Mars 2004 - Extraits

Art.1 & 2 [...] Équipements de travail utilisés pour le levage de charges, l'élévation de postes de travail [...] auxquels s'appliquent les V.G.P. lors de la **MISE EN SERVICE** ou remise en service après toute opération de démontage et remontage ou modification susceptible de mettre en cause leur sécurité, prévues par les art. R.4323-23 à R.4323-28 du code du travail, **à la charge du chef d'établissement dans lequel ces équipements de travail sont mis en service ou utilisés** ;

Cet arrêté définit pour chacune de ces vérifications leur contenu, les conditions de leur exécution et la périodicité.

Les appareils de levage [...] : machines, y compris celles mues par la force humaine employée directement, et leurs équipements, conduits par un ou des opérateurs qui agissent sur les mouvements au moyen d'organes de service dont ils conservent le contrôle, dont au moins une des fonctions est de déplacer une charge constituée par des marchandises ou matériels [...], avec changement de niveau significatif de cette charge pendant son déplacement, la charge n'étant pas liée de façon permanente à l'appareil ;

N'est pas considéré comme significatif un changement de niveau correspondant à ce qui est juste nécessaire pour déplacer la charge en la décollant du sol et n'est pas susceptible d'engendrer de risques en cas de défaillance du support de charge. [...]

Les accessoires de levage : équipements non incorporés à une machine, à un tracteur ou à un autre matériel et placés entre [ces derniers] et la charge, **tels qu'élingue, palonnier, pince auto-serrante, aimant, ventouse, cé de levage.**

Art.3 Le chef d'établissement doit mettre les **appareils** et **accessoires de levage** [...] à la disposition des personnes qualifiées chargées des vérifications pendant le temps nécessaire, compte tenu de la durée prévisible des examens, épreuves et essais à réaliser.

Le chef d'établissement doit tenir à la disposition de ces personnes les documents nécessaires, tels que **notice d'instructions, déclaration de conformité**, rapports de vérifications précédentes et carnet de maintenance de l'appareil

Pendant la vérification, **le chef d'établissement** doit assurer la présence du personnel nécessaire à la conduite de l'appareil ainsi qu'à la direction des manœuvres et aux réglages éventuels.

Il doit également mettre à la disposition des personnes chargées des vérifications les moyens permettant d'accéder en sécurité aux différentes parties de l'appareil ou de l'installation et, le cas échéant, des supports à examiner.

Afin de permettre la réalisation de l'examen d'adéquation [...], **le chef d'établissement** doit mettre par écrit à la disposition de la personne chargée de l'examen les informations nécessaires relatives aux travaux qu'il est prévu d'effectuer avec **l'appareil** et **l'accessoire de levage.**

Afin de permettre la réalisation de l'examen de montage et d'installation [...], le chef d'établissement doit communiquer à la personne les informations nécessaires : données relatives au sol, nature des supports, réactions d'appui au sol [...]

Lorsque la vérification comporte des épreuves ou essais, le chef d'établissement doit mettre à la disposition des personnes, durant le temps nécessaire à leur bon déroulement, les charges suffisantes, les moyens utiles à la manutention de ces charges.

Le lieu permettant d'effectuer les épreuves et essais doit être sécurisé. [...]

Un rapport provisoire est remis à l'issue de la vérification. Les rapports établis sont communiqués au chef d'établissement dans les 4 semaines suivant la réalisation des examens, épreuves ou essais concernés.

Les résultats des vérifications sont portés sans délai par le chef d'établissement sur le registre de sécurité [...]

Art. 22 /23 /24 :

Les **APPAREILS DE LEVAGE** visés à l'art.2, utilisés dans un établissement **doivent faire l'objet d'une V.G.P.** effectuée selon la périodicité : **TOUS LES 12 MOIS** * [...]

Les **ACCESSOIRES DE LEVAGE** [...] doivent être soumis **TOUS LES 12 MOIS** à une **V.G.P.** comportant un examen ayant pour objet de *vérifier le bon état de conservation de l'accessoire ; déceler toute détérioration, telle que déformation, hernie, étranglement, toron cassé, nombre de fils cassés supérieur à celui admissible, linguet détérioré, ou autre limite d'emploi précisée par la notice d'instructions, susceptible d'être à l'origine de situations dangereuses.*

Les V.G.P. sont requises tous les 12 mois à compter de la date de MISE EN SERVICE de l'équipement, au sens de l'Arrêté du 1er mars 2004 (et non la date de fabrication).

* sauf cas particuliers si changement de site d'utilisation = 6 mois / appareils déplaçant en élévation un poste de travail = 3 mois

EXTRAITS DU CODE DU TRAVAIL SECTION IV (VÉRIFICATIONS DES ÉQUIPEMENTS DE TRAVAIL)

Vérification initiale art.R.4323-22 et périodiques art.R.4323-23 Des arrêtés du ministre chargé du travail [...] déterminent les équipements de travail [...] pour lesquels l'employeur procède ou fait procéder à une vérification initiale, lors de leur mise en service, en vue de s'assurer qu'ils sont installés conformément aux spécifications prévues, le cas échéant, par la notice d'instructions et peuvent être utilisés en sécurité (vérification réalisée mêmes conditions que les V.G.P.) puis à des V.G.P. afin que soit décelée en temps utile toute détérioration susceptible de créer des dangers.

Art.R.4323-24/25 : VGP réalisées par des personnes qualifiées appartenant ou non à l'établissement [...] compétentes dans le domaine de la prévention des risques [...] et connaissant les dispositions réglementaires afférentes.

Le résultat des V.G.P. est consigné sur le registre de sécurité mentionné à l'art.L. 4711-5.

PRINCIPES GÉNÉRAUX DU TRAVAIL EN HAUTEUR

La **protection individuelle** ne doit être utilisée que lorsque la protection collective ne peut pas être mise en place sur un site ou bien lors d'interventions ponctuelles et limitées dans le temps.

La protection individuelle contre les chutes de hauteur nécessite trois composants indissociables :
==> la **préhension du corps**, la **liaison antichute**, et le **système d'ancrage**.

En fonction des configurations de travail en hauteur, plusieurs méthodes de travail, et donc types d'équipements, peuvent être utilisés :

LA RETENUE AU TRAVAIL

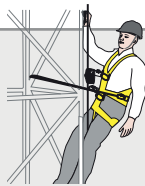

Cette méthode de travail a pour but d'empêcher un travailleur d'accéder à une zone de risque de chute de hauteur.

Matériel de base à utiliser :

- Harnais ou Ceinture de maintien au travail
- + Longe
- + Point d'ancrage

Normes concernées :

EN361; EN358; EN354; EN795; EN362

LE MAINTIEN AU TRAVAIL



Cette méthode de travail permet à un travailleur d'évoluer librement en toute sécurité, de le maintenir en position, les mains libres pour effectuer son activité (exemple sur un pylône). Dans cette situation de travail, il est important de distinguer s'il y a risque de chute ou non. S'il y a risque, l'équipement de base du maintien au travail devra être couplé avec une protection antichute.

Matériel de base à utiliser :

- Harnais avec ceinture ou Ceinture de maintien au travail
- + Longe de maintien au travail
- + Point d'ancrage

Normes concernées :

EN361 ; EN358 ; EN795 ; EN362

L'ANTICHUTE

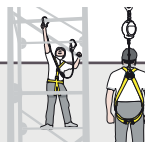

Cette méthode de travail a pour but de retenir un travailleur lors d'une chute et de le maintenir suspendu dans les meilleures conditions en attendant l'arrivée des secours.

Un système d'arrêt des chutes efficace doit permettre de réduire au maximum la hauteur de chute, d'absorber le plus possible d'énergie pour atténuer les efforts transmis au corps humain et de maintenir la personne en suspension en réduisant au maximum les effets dus à la position inerte (ou non) d'une personne dans son harnais.

Matériel de base à utiliser :

- Harnais d'antichute
- + Dispositif antichute
- + Point d'ancrage

Normes concernées :

EN361; EN353-1, EN 353-2; EN355; EN360; EN795; EN362

LE TRAVAIL EN ESPACE CONFINÉ



Cette méthode de travail permet à un travailleur de pouvoir pénétrer dans des réservoirs, égouts, silos... et de pouvoir, à tout moment, être récupéré par le haut. Par conséquent il est nécessaire qu'une autre personne reste disponible pour cette intervention.

Matériel de base à utiliser :

- Harnais d'antichute
- + Système de liaison
- + Système de récupération (treuil...)
- + Point d'ancrage (type trépied, potence...)

Normes concernées :

EN361; EN360+EN1496; EN795; EN362

PRINCIPES GÉNÉRAUX DU TRAVAIL EN HAUTEUR



LE SAUVETAGE

Cette technique d'intervention ayant lieu dans l'urgence est évidemment la plus sensible. Cette intervention peut être réalisée par l'utilisateur lui-même, s'il est conscient et s'il possède le matériel nécessaire à son auto- évacuation ou alors assurée par un sauveteur. Dans ce cas il faut pouvoir accéder à la victime, la décrocher en toute sécurité et l'évacuer par le haut ou par le bas.

Matériel de base à utiliser :

- Harnais d'antichute complet
- + Système antichute
- + Système de sauvetage
- + Point d'ancrage

Normes concernées :

EN341; EN361; EN362; EN795; EN1496;
EN1498; EN1865



ACCES SUR CORDE

Cette technique de progression sur corde ne doit être utilisée que lorsque les méthodes d'accès traditionnelles ne peuvent pas être mises en place. L'équipement de base de l'accès sur corde devra être couplé avec un système antichute.

Matériel de base à utiliser :

- Harnais d'antichute complet
- + Système de progression
- + Point d'ancrage

Normes concernées :

EN341; EN358; EN361; EN362; EN567; EN795;
EN813; EN12278; EN12841



Quelle que soit la technique de travail utilisée, et afin de garantir une sécurité optimale de l'utilisateur, il est nécessaire d'être formé, entraîné, de se maintenir formé régulièrement à l'évolution de ces techniques et informé de la réglementation en vigueur.

HARNAIS ET CEINTURE

Harness and belt

Le harnais antichute est un dispositif de préhension du corps destiné à arrêter les chutes et maintenir l'utilisateur dans les meilleures conditions en attendant l'intervention des secours. Les points d'accrochage ont une résistance statique > 15 kN (1529 kg).

A harness is a body support system intended to stop falls and keep the user in the best conditions while awaiting the rescue. The attachment points have static strength > 15 kN.

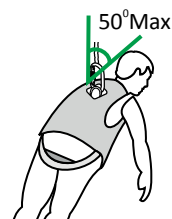

EN361

La ceinture de maintien au travail est un dispositif permettant à un utilisateur d'être maintenu dans une position en ayant les mains libres. Les points d'accrochage ont une résistance statique > 15 kN (1529 kg).

A work positioning belt is a device that allows a user to be held in a position having hands free. The attachment points have static strength > 15 kN.

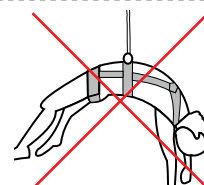

EN358



Une ceinture ne doit pas être utilisée comme un dispositif antichute !
A work positioning belt must not be used as a fall arresting device !

Utilisation / use :

Harnais simple, harnais gilet, harnais ceinture, harnais pour travaux en suspension,...., le plus important est finalement de choisir son équipement en fonction du travail à effectuer et en prenant en compte son environnement de travail.

Simple harness, harness with work jacket, harness with belt, suspension harness, ... the most important thing is finally to choose the equipment according to the job and taking into account the work environment.

Que choisir ? / How to chose ?

- **Les critères essentiels sont** : en premier lieu les **points d'accrochage** car ils vont déterminer la fonction du harnais, puis la taille.

Essential criteria : The first step is to choose the right **anchor points** as they will determine the function of the harness, then the size.

Points d'accrochage / Anchorage points



1 ou 2 points antichute :
dorsal et sternal
1 or 2 attachment points :
dorsal and sternal



1 ou 2 points antichute
+ 2 points de maintien
au travail : latéral
1 or 2 attachment points
+ 2 work positioning
points : lateral



1 ou 2 points antichute
+ 2 points de maintien
au travail + 1 point de
suspension : ventral
1 or 2 attachment points
+ 2 work positioning points
+ 1 suspension point : ventral

- **Les critères secondaires sont** : le nombre de boucles de réglage, le nombre de boucles automatiques,...., ils vont déterminer le niveau de confort du harnais ainsi que sa rapidité de mise en place,....

Secondary criteria: number of adjusting buckles, number of automatic buckles, ..., they will determine the comfort level of the harness and its fast implementation,

	Usage occasionnel Occasional use	Usage régulier Regular use	Usage fréquent Frequent use
Accessoires porte-outils Accessories toolholders	0	2	4 ou/or +
Renforts de confort et de protection Confort and Protection pad	0	1	4 ou/or +
Boucles automatiques Automatic buckles	0	2	4 ou/or +
Boucles de réglage Adjusting buckles	2	4	4 ou/or +

HARNAIS ET CEINTURE

Harness and belt

Le harnais est l'équipement idéal pour un travailleur afin de diminuer l'impact du choc en cas de chute au niveau du torse et des cuisses. La sangle des harnais est en polyester dont la propriété principale est d'avoir un faible coefficient d'élongation. En cas de chute, le harnais ne subira pas un allongement important et donc empêchera le travailleur de glisser à l'intérieur.

A Full Body Harness is the ideal body wear that should be worn by a worker, since it distributes the force of impact incurred in the event of a fall evenly on the thighs and torso region of the body. The material of construction of the webbing of harnesses is polyester. Since this has the least elongation properties as compared to other materials, the harness does not stretch dangerously when subjected to fall. The wearer hence does not risk slipping out of the harness.

Avant d'utiliser un harnais il est important de vérifier son état :

- Tenir le harnais par l'anneau-D dorsal et laisser pendre les sangles. Afin de faciliter la distinction du haut et du bas certains harnais ont des couleurs de sangles différentes pour les sangles d'épaules et de cuisses.
- Vérifier que les sangles ne sont pas endommagées par des amorces de coupures ou de brûlures.
- Vérifier l'état des coutures : il ne doit pas y avoir de coutures endommagées.
- Les parties métalliques ne doivent pas présenter des points de corrosion

Before wearing a harness it is important to inspect the harness for certain features :

- Hold the Harness by the Back D-ring, and allow the straps to fall in place. The Harness has clear and separate colours for the shoulder and thigh straps, for them to be easily distinguished.
- Inspect the harness webbing for any cuts, burns or damages.
- Check the stitches for their continuity.
- Carefully look for any evidence of corrosion on the metal parts.

Comment ajuster un harnais ? / How to wear a harness ?

Un harnais peut être ajusté correctement en suivant les étapes suivantes :

The Full Body Harness can be worn following these simple steps :

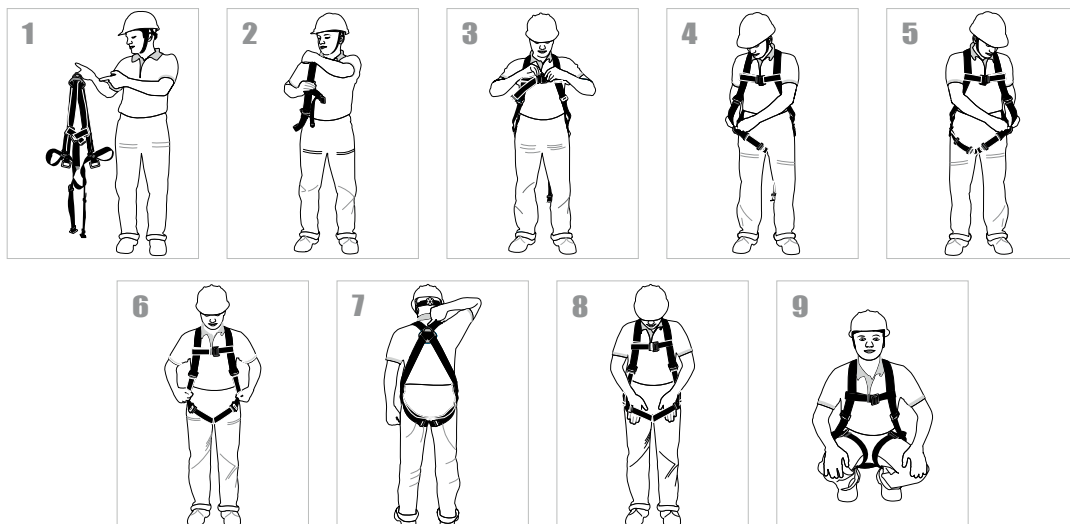

Pour utiliser une ceinture de maintien au travail et une longe correctement il suffit de suivre les étapes suivantes :

The Work Positioning Belt and Lanyard can be worn as per the following easy steps :

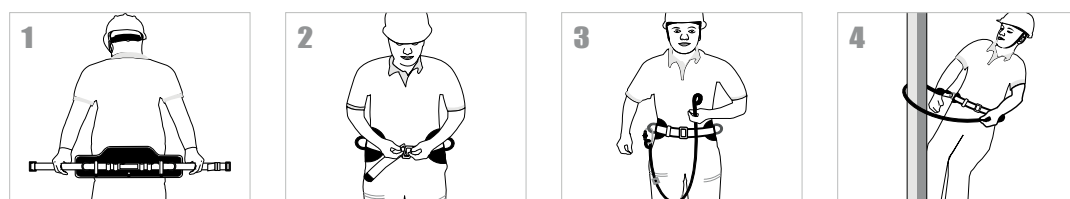

La longueur de la longe se règle en agissant sur l'ajusteur inclus de façon à travailler confortablement avec les 2 mains libres, le poids du corps est supporté par le dossier de la ceinture.

Adjust the lanyard length with the adjuster in order to be able to work comfortably with both hands free, supporting your weight on the pad of the belt.

ANTICHUTES

Fall arresters

EN353-1 : Un antichute coulissant sur support d'assurance rigide est un dispositif qui bloque automatiquement et s'immobilise sur le support vertical en cas de chute de l'utilisateur. Le support d'assurance peut être en câble (tendu) ou en rail. Résistance à la rupture de ces systèmes >15 kN (1529 kg).

A fall arrester on rigid anchor line is a device that automatically blocks and stops on the vertical support when the user falls. The anchor line can be a cable (straight) or rail. Breaking strength of these systems >15 kN.

EN353-2 : Un antichute coulissant sur support d'assurance flexible est un dispositif qui bloque automatiquement et s'immobilise sur le support vertical en cas de chute de l'utilisateur. Le support d'assurance peut être en câble ou en corde (tressée ou toronnée). Ces supports flexibles doivent être lestés d'un contrepoids. Résistance à la rupture de ces systèmes >15 kN (1529 kg).

A fall arrester on flexible anchor line is a device that automatically blocks and stops on the vertical support when the user falls. The anchor line can be a cable or a rope (twisted or braided). These flexible anchor lines must be weighted with a counterweight. Breaking strength of these systems >15 kN.

EN360 : Un antichute a rappel automatique est un dispositif muni d'une longe (en câble ou en sangle) maintenue constamment en tension, elle accompagne les déplacements des utilisateurs. Le système bloque automatiquement et s'immobilise en cas de chute de l'utilisateur. Ils existent en différentes longueurs. Résistance à la rupture > 12 kN (1223 kg) ou > 15kN (1529 kg).

A retractable fall arrest is a device equipped with a lanyard (on cable or webbing) kept in tension, it follows the movements of users. The system blocks and stops automatically when the user falls. They come in different lengths. Breaking strength > 12 kN (for cable lanyard) or > 15kN (for textile lanyard)

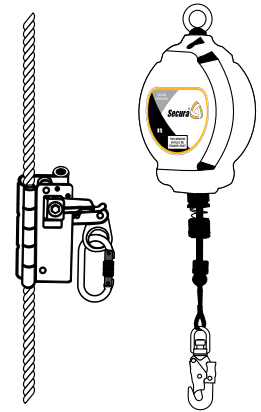

Quel que soit le système antichute choisi (antichute coulissant, antichute à rappel automatique, longe à absorption d'énergie) il garantit un arrêt de la chute en limitant l'impact sur le corps humain à 6 kN maxi (611 kg).

Whatever the antifall system chosen (fall arrester on anchor line, retractable type fall arrester, energy absorbing lanyard) it guarantees a fall arrest by limiting the impact on the human body at 6 kN max (611 kg).

Utilisation / use : A utiliser uniquement lors d'un travail nécessitant des déplacements d'amplitude importante.
Use only in a job that requires significant amplitude of movements.

Travaux et métiers / Works and trades :

Les antichutes sur support d'assurance sont principalement utilisés pour les métiers suivants : travaux sur pylône, travaux sur paroi rocheuse, travaux sur remontée mécanique, laveur de vitre, cordiste, sauveteur, couvreur, étancheur, antenniste, télécommunication, ... Les antichutes à rappel automatique seront plutôt utilisés pour les métiers suivants : travaux en façade, en terrasse, sur échafaudage, sur nacelles, et en maintenance.

The fall arrester on anchor line are mainly used for the following professions: works on pylons, Works on rock wall, works on lifts, window cleaner, rope access, rescue, roofer, roofing felt fixer, telecommunication, maintenance ... The retractable fall arrester are used instead for the following professions: Works on facade, on the terrace, on scaffolding, on aerial lift, and maintenance.

Que choisir ? / How to chose ?

Le choix de l'antichute doit se faire en fonction des déplacements à effectuer. Evidemment lors du choix du système antichute, la position du point d'ancrage doit être étudiée.

- **Si le déplacement est purement vertical** (le long d'une échelle par exemple) on privilégiera toujours un antichute coulissant sur support d'assurance. [Il présente l'avantage de pouvoir être installé (pour certains) de manière permanente sur la structure.]

- **Si les déplacements peuvent être horizontaux et verticaux** on privilégiera un antichute à rappel automatique. [C'est l'antichute qui apporte la plus grande liberté de mouvements.]

The choice of the fall arrest system must be based on the movement to perform. Obviously for the choice of the fall arrest system, the position of the anchor point must be considered.

- **If the movement is purely vertical** (along a scale for example) we always favor a fall arrester on anchor line. [It has the advantage of being installed (for some) permanently on the structure.]

- **If the movements can be horizontal & vertical** we will prefer a retractable fall arrester. [It's the fall arrest system that brings greatest freedom of movements.]

 **Les antichutes coulissantes doivent toujours être utilisés à l'aplomb du point d'ancrage.** / The fall arrester on anchor line must always be used directly below the anchor point.

Les antichutes à rappel automatique conviennent parfaitement pour les travaux de faible hauteur car le blocage est presque instantané, limitant ainsi le tirant d'air nécessaire. / The retractable fall arresters are ideal for the work of low-rise because the blockage is almost instantaneous, limiting the required clearance.

Pour le travail sur plan incliné avec un antichute coulissant, il est nécessaire que celui-ci soit équipé d'un système de blocage manuel. / For the work on an inclined plane with fall arrester on anchor line, it is necessary that it be equipped with a manual locking system.

ANCrages / Anchorages

EN795 : Le point d'ancrage est un point où le système antichute est attaché de façon fiable afin de garantir la sécurité de l'utilisateur. Il existe différents types de point d'ancrage :

The anchor point is a point where the fall arrest system is safely attached to ensure the security of the user. There are different kinds of anchor points :

Classe / Class : A1	Points d'ancrage pour surfaces verticales, horizontales ou inclinées / Anchor devices for vertical, horizontal & inclined surfaces
Classe / Class : A2	Points d'ancrage pour toits inclinés / Anchor devices for inclined roofs
Classe / Class : B	Dispositif d'ancrage provisoire et transportable / Transportable and temporary anchors
Classe / Class : C	Dispositif d'ancrage équipé de support d'assurage flexible horizontal / Anchor devices using horizontal flexible anchor lines
Classe / Class : D	Dispositif d'ancrage équipé de support d'assurage rigide horizontal / Anchor devices using horizontal rigid anchor lines
Classe / Class : E	Corps mort / Deadweight anchors

Utilisation / use :

Il n'y a pas de bon système antichute sans un bon point d'ancrage. Quel que soit le type d'intervention à réaliser et que celle-ci soit temporaire ou régulière, il est primordial de bien choisir son point d'ancrage et de vérifier que la structure d'accueil (bâtiment, structure métallique, pylône,...) est suffisamment résistante.

There is no good fall arrest system without a good anchorage point. Whatever the type of intervention to achieve and that it is temporary or regular, it is essential to correctly choose its anchor point and verify that the host structure (building, steel structure, tower, ...) is sufficiently resistant.

Que choisir ? / How to chose ?

Le point d'ancrage est incontestablement l'élément d'un système antichute le plus délicat à choisir afin qu'il garantisse une sécurité optimale. Lors du choix du point d'ancrage il faut tout d'abord déterminer où installer le point d'ancrage. Pour cela il faut prendre en compte les aspects suivants :

- résistance statique du point d'ancrage : > 10 kN (1019 kg)
- hauteur d'installation : suffisamment haute par rapport au 1er obstacle potentiel en cas de chute (voir schéma facteur de chute)
- situation : en vertical de la station de travail afin d'éviter les risques liés à l'effet pendulaire (voir schéma effet pendulaire)

The anchor point is undoubtedly the part of a fall arrest system that is tricky to choose to ensure optimum safety. When choosing the anchor point the first thing to do is to determine where to install it. For this we must take into account the following aspects:

- static strength of the anchor point : > 10 kN
- installation height: high enough compared to the first potential obstacle in case of a fall (see diagram fall factor)
- situation: in the vertical workstation to avoid risks of pendulum effect (see diagram pendulum effect)

Facteur de chute / Fall factor

Facteur de chute 0 Fall Factor 0

Position du point d'ancrage au-dessus du point d'accrochage de l'utilisateur
Position of the anchor point above the attachment point of the user



Facteur de chute 1 Fall Factor 1

Position du point d'ancrage au même niveau que le point d'accrochage de l'utilisateur
Position of the anchor point at the same level as attachment point of the user

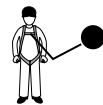

Facteur de chute 2 Fall Factor 2

Position du point d'ancrage en-dessous du point d'accrochage de l'utilisateur
Position of the anchor point below the attachment point of the user

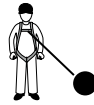

On veillera autant que possible à privilégier les situations de travail en facteur de chute 0 ou 1 et on évitera si possible d'installer un système antichute sur un point d'ancrage en facteur de chute 2, l'effet pendulaire doit être aussi réduit que possible.

We will ensure as far as it can be focused on work situations with a fall factor 0 or 1 and we will avoid if possible to install a fall arrest system on an anchor in fall factor 2, the pendulum effect must also be as small as possible.

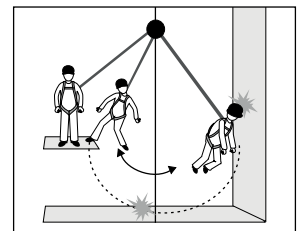

L'endroit choisi déterminera le point d'ancrage à utiliser, voici quelques exemples les plus courants :

The chosen location will determine the anchorage point to use; here are some most common examples :

Métiers / Trades	Déplacements / Displacements	Exemple de points d'ancrages préconisés / Example of anchors recommended
Travaux sur pont Work on bridge	Grands déplacements horizontaux Long horizontal movement	Ligne de vie temporaire en sangle / Temporary lifeline Point d'ancrage mobile sur poutre métallique / Beam anchorage
Travaux sur toiture Work on roof	Petits déplacements sur plan plat ou incliné Short movement on flat or inclined surface	Point d'ancrage à oeil / Anchorage point Sangle d'ancrage / Anchorage webbing sling Ligne de vie câble (nous consulter) / Permanent lifeline
Travaux sur structure métallique Work on steel construction	Multi-déplacements (horizontaux et verticaux) Multi-displacement (horizontal and vertical)	Point d'ancrage mobile sur poutre métallique / Beam anchorage Elingue d'ancrage en câble / Anchorage steel wire rope sling Système antichute équipé de connecteurs de grande ouverture adapté à la structure (FA 30 103 20,...) / Fall arrest system with large opening connectors adapted to the structure
Ouvrage béton Concrete work	Grands déplacements sur structure « terrasse » Long movement on « terrace »	Ligne de vie temporaire en sangle / Temporary lifeline Point d'ancrage à oeil / Anchorage point Sangle d'ancrage / Anchorage webbing sling
Travaux de coffrage ou armature pour béton Work formwork and concrete reinforcing	Faible déplacement Short movement	Système de maintien au travail avec connecteurs à ouverture adapté à la structure (FA 40 904 20,...) / Work positioning system with connectors adapted to the structure
Travaux en espace confinés (cuve, silo, égout,...) Confined space (vat, silo, sewers,...)	Montée / Descente Up / Down	Trépied et treuil / Tripod and winch
Travaux sur nacelles Work on aerial lift	SO NA	Système de retenue équipé de connecteurs adaptés à la structure (FA 40 503 10, ...) Restrain system with connectors adapted to the structure
Travaux sur échafaudages Scaffolding Works	Petits déplacements verticaux Short vertical movement	Anneaux d'ancrage / Anchorage webbing sling Crochet d'amarrage / Anchorage hook Système antichute équipé de connecteurs de grande ouverture adapté à la structure (FA 30 800 15) / Fall arrest system with large opening connectors adapted to the structure

ABSORBEUR D'ÉNERGIE & LONGES AVEC ABSORBEUR D'ÉNERGIE

Energy absorber & energy absorbing lanyards

EN355 : Les longes avec absorbeur d'énergie permettent de dissiper l'énergie de la chute par déchirure d'une sangle ou d'une couture spécifique. La longueur maximum est de 2 mètres connecteurs compris. Résistance à la rupture > 15 kN (1529 kg).

The energy absorbing lanyards allow to absorb the energy of the fall by tearing of specific webbings or sewings. Maximal length for a energy absorbing lanyard : 2 m included connectors. Breaking strength > 15 kN.

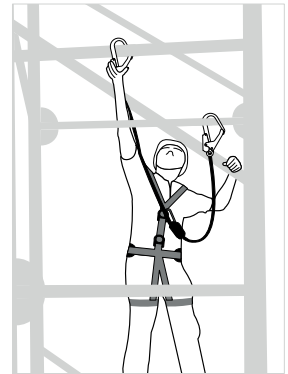

Une longe sans absorbeur d'énergie ne doit pas être utilisée en tant que système d'arrêt des chutes. / Lanyards without the energy absorber should never be used as a fall arrest system.

Utilisation / use :

A utiliser uniquement lors d'un travail nécessitant des déplacements limités et lorsque la distance sous les pieds de l'utilisateur est suffisante (cf Tirant d'air). Les longes « fourches » sont conçues pour être utilisées lors de déplacements avec fractionnement. To be used only for a work requiring limited movement and where the distance under the feet of the user is sufficient (see Clearance). The forked energy absorbing lanyards are designed to be used for passing intermediate anchor points.

Travaux et métiers / Works and trades :

Construction, BTP, Charpente métallique, Monteur scénique, Monteur d'échafaudage.

Construction, Worker on building, Steel construction, Scenic, Scaffolder.

Que choisir ? / How to chose ?



Corde toronnée 12 mm
12 mm twisted rope



Sangle 44 mm
44 mm webbing



Corde tressée 12 mm
12 mm kernmantle rope



Sangle élastique 44 mm
44 mm expandable webbing



Absorbeur d'énergie 45 mm
Pour utilisation occasionnelle et/ou de courte durée

Energy absorber
To be used occasionally and/or for short-term use



Absorbeur d'énergie 35 mm
Pour utilisation régulière et/ou de longue durée

Energy absorber
To be used regularly and/or for long-term use

Quel que soit le type de longe ou d'absorbeur d'énergie, les performances sont identiques, c'est donc avant tout un choix personnel, qui doit cependant se faire en fonction de l'intensité d'utilisation.

Lors du choix du produit il faudra bien prendre en compte l'importance des connecteurs (mousquetons ...).

Whatever type of lanyard or energy absorber, the performance are identical, so it is above all a personal choice, but it must be based on the intensity of use. When choosing the product it will be necessary to take into account the importance of connectors.

Longes avec absorbeur d'énergie conforme au test VG11 de la directive 89/686/ CEE.

LEVAC facilite votre choix de longes avec absorbeurs d'énergie testées avec la combinaison de connecteurs pour les usages les plus courants.

Le test VG 11 permet de garantir la résistance des différents composants et de leur assemblage sans crainte de la rupture d'un des éléments.

L'ensemble de la gamme proposée est conforme à ce test VG11 et vous garantit donc une résistance optimale.

La gamme de longes « fourches » est également testée sur les 3 points d'assemblage comme prévu dans le test VG11

COMPLIANCE WITH VG 11

launches Fall Arrest Lanyards tested as per VG 11 of PPE Directive 89/686/EEC

LEVAC makes it easier for you to pick the right Fall Arrest Lanyard- tested with all the components of connecting elements in combination, as faced in actual usage.

Now- all you need, is to use the Lanyard which comes with the Hook and the Rope element subjected to the specified test load in combination- and passing the test without showing breakage at the contact ends!!

Providing the ultimate safety, and working without the fear that the connector may break through the thimble of the lanyard, LEVAC comes with the VG 11 Combination Certification of the entire range of the Fall Arrest Lanyards to prove its point!!

Twin-Legged (Forked) Lanyards are also subjected to the special 3-point testing as laid down in the VG 11 Procedure to make the lanyards extra safe for use.

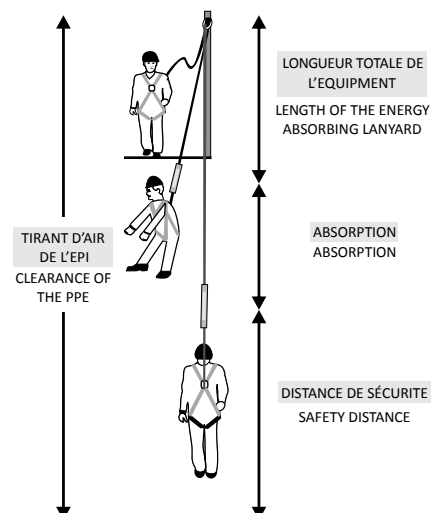

LONGES DE RETENUE - LONGES DE MAINTIEN AU TRAVAIL

Lanyards - Restraint & work positioning

EN354 : Longe de connexion ou élément d'un système de retenue, permettant de limiter le rayon de déplacement d'un utilisateur. Résistance à la rupture > 22 kN (2243 kg).

Connection elements or part of a restraint system, they limit the range of movement of a user. Breaking strength > 22 kN

EN358 : Une longe de maintien au travail permet à un utilisateur de se maintenir en tension (ou en suspension) à un poste de travail en lui libérant les mains. Résistance à la rupture >15 kN (1529 kg).

A work positioning lanyard allows a user to maintain himself in tension (or in suspension) to a workstation with his hands free. Breaking strength > 15 kN.

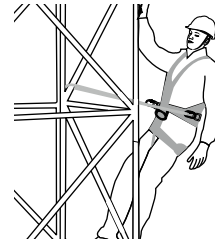

Utilisation / use :

Les longes doivent permettre d'évoluer avec un maximum de sécurité tout en occasionnant le minimum de gêne à l'utilisateur.

- Une longe de retenue (EN 354) est utilisée exclusivement pour empêcher un utilisateur d'accéder à une zone de risque de chute
- Les longes « fourches » sont conçues pour être utilisées de la même manière mais lors de déplacements avec fractionnement.
- Une longe de maintien au travail peut être utilisée lorsqu'il n'y a pas de risque de chute, sinon elle doit être couplée avec un système antichute adapté à la situation de travail.

The lanyards shall provide the worker a maximum of security while causing the least inconvenience possible to the user.

- A restraint lanyard should be used only when you want to prevent a user from accessing to an area where there is a risk of falling. The Forked lanyards are designed to be used in the same way but for passing intermediate anchor points.

- A work positioning lanyard could be used when there is no risk of falling, otherwise it must be used with a suitable fall arrest system.

Rappel / Reminder :

Une longe sans absorbeur d'énergie ne doit pas être utilisée en tant que système d'arrêt des chutes !

Lanyards without the energy absorber should never be used as a fall arrest system.

Que choisir ? / How to chose ?

Pour utilisation occasionnelle et/ou de courte durée
To be used occasionally and/or for short-term use



Corde toronnée 12 mm
12 mm twisted rope



Sangle 30 mm
30 mm webbing

Pour utilisation régulière et/ou de longue durée
To be used regularly and/or for long-term use



Corde tressée 12 mm
12 mm kernmantle rope



Sangle élastique 44 mm
44 mm expandable webbing

Quel que soit le type de longe, les performances sont identiques, c'est donc avant tout un choix personnel, qui doit cependant se faire en fonction de l'intensité d'utilisation. Lors du choix du produit il faudra bien prendre en compte l'importance des connecteurs (mousquetons ...).

Whatever type of lanyard, the performance are identical, so it is above all a personal choice, but it must be based on the intensity of use.

When choosing the product it will be necessary to take into account the importance of connectors



Longe avec boucle de réglage, utilisée lorsque la position de l'opérateur reste identique tout au long du travail à réaliser.

Lanyard with a ring type adjuster, used when the operator's position remains the same throughout the work to be done.



Longe avec système de réglage progressif, utilisée lorsqu'il est nécessaire d'ajuster fréquemment la position de l'opérateur pour le travail à réaliser.

Lanyard with a progressive grip adjuster, used when the operator's position often changes throughout the work to be done.



Pour garantir les performances de votre longe pensez à la protéger avec une gaine de protection.

To ensure the performances of your lanyard it should be protected with a protective sleeve.

CONNECTEURS

Connectors

EN362 : Le connecteur est un élément de liaison essentiel dans un système d'arrêt des chutes. Il est capital de bien en comprendre les différents usages.

A connector is an essential link in a fall arrest system. It's essential to understand the different uses.

Classe / Class : **B**



Classe / Class : **T**



Classe / Class : **A**

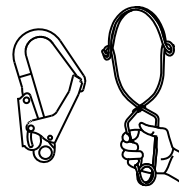

Classe / Class : **Q**

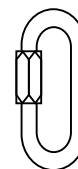

Utilisation / use :

Les connecteurs sont utilisés principalement comme éléments de connexion entre les différents composants (ex : harnais/longe) mais ils peuvent également être utilisés comme point d'ancrage. Dans tous les cas ils doivent travailler selon le grand axe, et dans une seule direction à la fois. Ils doivent être verrouillés (vis ou automatique) lors de leur utilisation et ne doivent pas être utilisés en appui sur une surface extérieure.

The connectors are mainly used as connection elements between different components (eg : harness/lanyard), it can also be used as an anchor point. In any case the connectors should work along the major axis, and in one direction at a time. They should be locked (screw or automatic) during their use and should not be used on a outside support area.

Que choisir ? / How to chose ?

Différents critères sont à prendre en considération :

Differents criteria must be taken into consideration :

• Le système d'ouverture - fermeture / Opening - locking system :

- **Verrouillage à vis** : à réserver pour des manipulations occasionnelles
- **Verrouillage automatique** : destiné à des manipulations fréquentes
- Screw locking system : to be reserved for occasional handling
- Automatic locking system : to be used for frequent handling

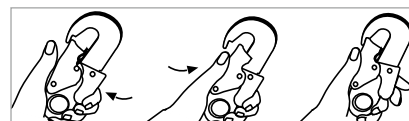

• La forme / Shape :

Ovale : A utiliser impérativement avec des équipements ayant 2 points en appui sur le connecteur (ex : poulie à flasque)

Asymétrique : A utiliser prioritairement car il permet le bon positionnement entre les 2 composants connectés.

Grande taille : A utiliser pour se connecter sur des structures métalliques ou de grosses dimensions

Maillon rapide : A utiliser lorsque l'on souhaite faire une connexion quasi permanente entre 2 composants

Oval : Use essentially with equipments that have 2 points in support on the connector (eg:pulley,...)

Asymmetric : Used in priority because it allows the proper positioning between the two connected components

Large size : Used to anchor on metal structures or large sizes

Quick link : Used when you want to make a quasi permanent connection between two components

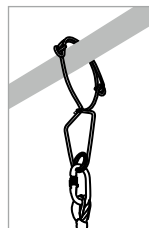
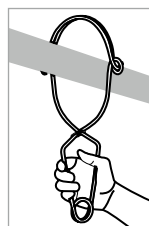
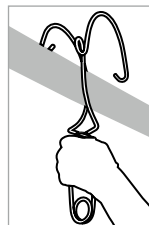

• La matière / Material :

Acier : Adapté aux conditions difficiles, ils doivent être principalement utilisés pour les connexions sur structures métalliques.

Aluminium : A privilégier lorsque le poids est un critère important pour le travail à effectuer (ex : sauvetage).

Steel : Adapted to difficult conditions, these connectors are mainly used for fixed anchors or for connecting to metal structures.

Aluminium : To be preferred when weight is an important criterion for the work to be performed (eg,rescue).

• L'ouverture / Opening :

Connecteur avec une ouverture < 30 mm : Principalement utilisé en élément de connexion

Connecteur avec une ouverture > 30 mm : Principalement utilisé en élément d'ancrage sur une structure.

Connector with an opening < 30 mm : Mainly used as connexion element.

Connector with an opening > 30 mm : Mainly used as anchor element on a structure

La résistance doit également être prise en compte lors du choix.

The resistance must be take into account when the choice.



Tous nos connecteurs acier sont fournis avec un traitement anti corrosion par électrodeposition de zinc qui garantit une excellente résistance à la corrosion.

All our connectors are supplied with a steel anti corrosion zinc electroplating which provides them an excellent corrosion resistance

NORMES : Exigences - Méthodes d'essai - Marquage - Notice du fabricant

Standards : Requirements - Testing - Marking - Manufacturer's instructions

Selon le RÈGLEMENT UE 2016/425, les EPI destinés à la protection contre les chutes de hauteur appartiennent tous au type 3.
According to UE 2016/425 REGULATION, Personal-Protective-Equipment for protection against falls from height all belong to type 3.

Normes Standards	Description	EPI / PPE Type 3*	EPI / PPE non-Type 3**
EN 341	Dispositifs de descente pour le sauvetage / supports d'assurage Rescue descender devices		✓
EN 353-1	Antichutes mobiles incluant un support d'assurage rigide Guided type fall arrester including a rigid anchor line	✓	
EN 353-2	Antichutes mobiles incluant un support d'assurage flexible Guided type fall arrester including a flexible anchor line	✓	
EN 354	Longes (éléments de liaison dans les systèmes d'EPI) Lanyards	✓	
EN 355	Absorbeurs d'énergie (intégrés dans une longe, un support d'assurage ou un hamais antichute) Energy absorbers	✓	
EN 358	Ceintures de maintien, de retenue, longes de maintien au travail Belt for work positioning and restraint and work positioning lanyards	✓	
EN 360	Antichutes à rappel automatique Retractable type fall arresters	✓	
EN 361	Hamais d'antichute (exigences, méthodes d'essai, marquage) Full body harnesses (requirements, testing, marking)	✓	
EN 362	Connecteurs (mousquetons / connecteurs d'ancrage) Connectors (snap-hooks / anchorage connectors)	✓	
EN 567	Equipement d'alpinisme et d'escalade / Bloqueurs Mountaineering equipment. Rope Clamps	✓	
EN 795 Classe B EN 795 Cl. A-C-D-E	Dispositifs d'ancrage Anchor devices	✓	✓
EN 813	Ceintures à cuissardes (à utiliser dans les systèmes de maintien, de retenue au travail et d'accès avec cordes lorsqu'un point d'accrochage bas est nécessaire) Sit harnesses	✓	
EN 1496	Dispositifs de sauvetage par élévation Rescue lifting devices		✓
EN 1497	Hamais de sauvetage (non conçus pour être utilisés comme des dispositifs de maintien du corps dans des systèmes antichute) Rescue Harnesses	✓	
EN 1498	Sangles de sauvetage (composant d'un équipement de sauvetage) Rescue Loops		✓
EN 1891	Cordes tressées gainées à faible coefficient d'allongement Low stretch Kermmantle ropes	✓	
EN 12841	Systèmes d'accès par corde - Dispositifs de réglage de corde pour maintien au poste de travail Access Systems - Rope adjustment devices	✓	



* Les EPI type 3 conformes à la norme indiquée doivent avoir un certificat d'examen UE de Type
PPE type 3 conform to this standard must have an EU type-examination certificate

** Les EPI non-type 3 n'ont pas de certificat d'examen UE de Type
PPE non-type 3 could not have an EU type-examination certificate

Normes Standards	Description
EN 471	Vêtement de signalisation Haute visibilité High-visibility warning clothing for professional use
EN 696	Cordages en fibres. Polyamide Fibre ropes for general service. Polyamide
EN 1149-1	Vêtement de protection - Propriétés électrostatiques - Résistivité de surface Protective clothing. Electrostatic properties. Surface resistivity
EN 12278	Poulies - Exigences de sécurité et méthodes d'essai Pulleys - Safety requirements and test methods
EN 13463	Appareils non électriques destinés à être utilisés en atmosphères explosibles Non-electrical equipment for use in potentially explosive atmospheres
ISO 9150	Vêtements de protection : Comportement des matériaux au contact avec des petites projections de métal liquide Protective clothing-Ability of materials in contact with small splashes of molten metal
ISO 15025	Vêtements de protection : Protection contre la chaleur et les flammes Protective clothing-Protection against heat and flames

RÈGLEMENT UE 2016-425

CONCEPTION ET FABRICATION des
Équipements de Protection Individuelle
E.P.I.

Le **RÈGLEMENT UE 2016-425** du 9-mars 2016 établit les exigences applicables à la conception et à la fabrication des Équipements de Protection Individuelle (EPI) destinés à être mis à disposition sur le marché, en vue de garantir la protection de la santé et de la sécurité des utilisateurs ainsi que d'établir des règles relatives à la libre circulation des EPI dans l'Union.



Dans le cadre de ce **règlement**, on entend par EPI « Equipement de Protection Individuelle » :

- Tout dispositif ou équipement destiné être porté ou tenu par une personne en vue de la protéger contre un ou plusieurs risques susceptibles de menacer sa santé et sa sécurité au travail (notamment contre les risques de chutes de hauteur...),
- Tout accessoire, composant interchangeable, ou système de connexion conçu pour relier l'équipement à un dispositif externe ou à un point d'ancrage .

Mise à disposition sur le marché : Les EPI sont uniquement mis à disposition si, lorsqu'ils sont entretenus convenablement et utilisés conformément à leur destination, ils satisfont aux exigences du présent règlement et ne compromettent pas la santé et la sécurité des personnes.

La réglementation Européenne 2016/425 détermine principalement :

- les responsabilités des opérateurs économiques dans le domaine des EPI,
- les procédures d'évaluation de la conformité, auxquelles les EPI doivent répondre pour bénéficier de la libre circulation dans l'Union Européenne.

Catégorisation des EPI :

- EPI type I :** Risques mineurs (destinés à protéger des blessures superficielles). Le fabricant procède à une auto-certification selon le module A. Il déclare que l'exemplaire neuf de l'EPI est conforme aux exigences de la réglementation. Sa responsabilité propre est engagée. Le produit est alors marqué CE.
- EPI type II :** Risques intermédiaires (destinés à protéger des risques mécaniques, thermiques, chimiques) autres que ceux des catégories I et III. Le fabricant fait une demande d'examen UE de type selon le module B, accompagnée du dossier technique de l'EPI auprès d'un laboratoire européen notifié, qui procède à une série d'essais et à l'étude du dossier en vue de l'attribution d'une attestation d'examen UE de type. En parallèle le fabricant se conforme à une procédure de contrôle de la production selon le module C.
- EPI type III :** Risques mortels (destinés à protéger des risques mortels ou irréversibles pour la santé). Le fabricant a le choix pour le contrôle de fabrication de son produit entre un contrôle supervisé des produits à intervalles aléatoires selon le module C2, ou le système d'assurance qualité du mode de production selon le module D. Auparavant, il aura fait la même démarche de certification du produit selon le module B que celle relative aux EPI destinés aux types de risques intermédiaires (type II).

Les EPI destinés à la protection contre les chutes de hauteur appartiennent tous à la catégorie III.

Le marquage CE s'applique aux trois catégories.

Les produits ainsi certifiés portent le marquage CE, suivi pour la catégorie III, du numéro de l'organisme notifié qui assure le contrôle de la qualité.

Pour chaque produit certifié, le fabricant fournit une notice d'information indiquant ses coordonnées, les instructions de stockage, d'emploi, d'entretien, une préconisation de la date de péremption et la signification des marquages.

RÉGLEMENTATION ÉQUIPEMENT DE TRAVAIL / CODE DU TRAVAIL

OBLIGATIONS DE L'EMPLOYEUR (CHEF D'ÉTABLISSEMENT) - Art. L4121-1 /2 /3 /4 /5

L'employeur prend les mesures nécessaires pour assurer la sécurité et protéger la santé physique et mentale des travailleurs.

CES MESURES COMPRENNENT :

1. Des actions de prévention des risques professionnels ;
2. Des actions d'information et de formation ;
3. La mise en place d'une organisation et de moyens adaptés.

L'employeur veille à l'adaptation de ces mesures pour tenir compte du changement des circonstances et tendre à l'amélioration des situations existantes.

L'employeur met en œuvre les mesures prévues à l'article L. 4121-1 sur le fondement des principes généraux de prévention suivants :

1. Eviter les risques ;
2. Evaluer les risques qui ne peuvent pas être évités ;
3. Combattre les risques à la source ;
4. Adapter le travail à l'homme, en particulier en ce qui concerne la conception des postes de travail ainsi que le choix des équipements de travail et des méthodes de travail et de production, en vue notamment de limiter le travail monotone et le travail cadencé et de réduire les effets de ceux-ci sur la santé ;
5. Tenir compte de l'état d'évolution de la technique ;
6. Remplacer ce qui est dangereux par ce qui n'est pas dangereux ou par ce qui est moins dangereux ;
7. Planifier la prévention en y intégrant, dans un ensemble cohérent, la technique, l'organisation du travail, les conditions de travail, les relations sociales et l'influence des facteurs ambiants, notamment les risques liés au harcèlement moral, tel qu'il est défini à l'article L. 1152-1 ;
8. Prendre des mesures de protection collective en leur donnant la priorité sur les mesures de protection individuelle
9. Donner les instructions appropriées aux travailleurs.

L'employeur, compte tenu de la nature des activités de l'établissement, évalue les risques pour la santé et la sécurité des travailleurs, y compris dans le choix des procédés de fabrication, des équipements de travail, des substances ou préparations chimiques, dans l'aménagement ou le réaménagement des lieux de travail ou des installations et dans la définition des postes de travail.

A la suite de cette évaluation, **l'employeur** met en œuvre les actions de prévention ainsi que les méthodes de travail et de production garantissant un meilleur niveau de protection de la santé et de la sécurité des travailleurs. Il intègre ces actions et ces méthodes dans l'ensemble des activités de l'établissement et à tous les niveaux de l'encadrement.

Lorsqu'il confie des tâches à un travailleur, **l'employeur**, compte tenu de la nature des activités de l'établissement, prend en considération les capacités de l'intéressé à mettre en œuvre les précautions nécessaires pour la santé et la sécurité.

Lorsque dans un même lieu de travail les travailleurs de plusieurs entreprises sont présents, **les employeurs** coopèrent à la mise en œuvre des dispositions relatives à la santé et à la sécurité au travail.

Art. R4321-1 /2 /3 /4

L'employeur met à la disposition des travailleurs les équipements de travail nécessaires, appropriés au travail à réaliser ou convenablement adaptés à cet effet, en vue de préserver leur santé et leur sécurité.

L'employeur choisit les équipements de travail en fonction des conditions et des caractéristiques particulières du travail. Il tient compte des caractéristiques de l'établissement susceptibles d'être à l'origine de risques lors de l'utilisation de ces équipements.

Lorsque les mesures prises en application des articles R. 4321-1 et R. 4321-2 ne peuvent pas être suffisantes pour préserver la santé et la sécurité des travailleurs, **l'employeur** prend toutes autres mesures nécessaires à cet effet, en agissant notamment sur l'installation des équipements de travail, l'organisation du travail ou les procédés de travail.

L'employeur met à la disposition des travailleurs, en tant que de besoin, les équipements de protection individuelle appropriés et, lorsque le caractère particulièrement insalubre ou salissant des travaux l'exige, les vêtements de travail appropriés. Il veille à leur utilisation effective.

CONDUITE DES ÉQUIPEMENTS DE TRAVAIL - Art. R4323-55

La conduite des équipements de travail mobiles automoteurs et des équipements de travail servant au levage est réservée aux travailleurs qui ont reçu une formation adéquate.

Cette formation est complétée et réactualisée chaque fois que nécessaire.

JEUNES TRAVAILLEURS - Art. D4153-36

Sauf dérogation prévue à l'article D.4153-48, **il est interdit d'employer les jeunes travailleurs âgés de moins de dix-huit ans, sur les chantiers de bâtiment et de travaux publics, à des travaux en élévation.**

Les travaux suivants sont également interdits :

1. Travaux sur nacelles suspendues, échafaudages volants, échelles suspendues et plates-formes élévatrices sur mâts ou élévateurs à nacelle ;
2. Montage et démontage des échafaudages et de tous autres dispositifs de protection ;
3. Travaux de montage-levage en élévation ;
4. Montage et démontage d'appareils de levage ;
5. Conduite d'appareils de levage autres que les élévateurs guidés fonctionnant en cage close ;
6. Guidage au sol du conducteur des appareils de levage ;
7. Arrimage, accrochage ou réception des charges en élévation ;
8. Conduite des engins, véhicules de manutention et de terrassement ;
9. Ponçage et bouchardage de pierres dures ;
10. Travaux de démolition ;
11. Percement des galeries souterraines ;
12. Terrassement en fouilles étroites et profondes, boisage de fouilles et galeries, travaux d'étalement ;
13. Travaux dans les égouts ;
14. Travaux au rocher, notamment perforation et abattage

POSTE DE TRAVAIL / PRÉVENTION DES CHUTES - Art. R4323-58 / R4323-59 / R4323-60 / R4323-61

Les travaux temporaires en hauteur sont réalisés à partir d'un plan de travail conçu, installé ou équipé de manière à préserver la santé et la sécurité des travailleurs.

Le poste de travail est tel qu'il permet l'exécution des travaux dans des conditions ergonomiques.

La prévention des chutes de hauteur à partir d'un plan de travail est assurée :

1. Soit par des garde-corps intégrés ou fixés de manière sûre, rigides et d'une résistance appropriée, placés à une hauteur comprise entre un mètre et 1,10 m et comportant au moins :
 - a. Une plinthe de butée de 10 à 15 cm, en fonction de la hauteur retenue pour les garde-corps ;
 - b. Une main courante ;
 - c. Une lisse intermédiaire à mi-hauteur ;
2. Soit par tout autre moyen assurant une sécurité équivalente.

Lorsque les dispositions de l'article R. 4323-59 ne peuvent être mises en œuvre, des dispositifs de recueil souples sont installés et positionnés de manière à permettre d'éviter une chute de plus de trois mètres.

Lorsque des dispositifs de protection collective ne peuvent être mis en œuvre à partir d'un plan de travail, la protection individuelle des travailleurs est assurée au moyen d'un système d'arrêt de chute approprié ne permettant pas une chute libre de plus d'un mètre ou limitant dans les mêmes conditions les effets d'une chute de plus grande hauteur.

Lorsqu'il est fait usage d'un tel équipement de protection individuelle, un travailleur ne doit jamais rester seul, afin de pouvoir être secouru dans un délai compatible avec la préservation de sa santé.

L'employeur précise dans une notice les points d'ancrage, les dispositifs d'amarrage et les modalités d'utilisation de l'équipement de protection individuelle.

ÉQUIPEMENTS DE TRAVAIL - Art. R4323-62

Lorsque les travaux temporaires en hauteur ne peuvent être exécutés à partir du plan de travail tel que mentionné à l'article R. 4323-58, les équipements de travail appropriés sont choisis pour assurer et maintenir des conditions de travail sûres ; La priorité est donnée aux équipements de travail assurant une protection collective.

Les dimensions de l'équipement de travail sont adaptées à la nature des travaux à exécuter et aux contraintes prévisibles et permettent la circulation sans danger.

Des mesures propres à minimiser les risques inhérents à l'utilisation du type d'équipement retenu sont mises en œuvre. En cas de besoin, des dispositifs de protection pour éviter ou arrêter la chute et prévenir la survenance de dommages corporels pour les travailleurs sont installés et mis en œuvre dans les conditions prévues aux art. R.4323-60 et R.4323-61

TRAVAUX SUR CORDE - Art. R4323-64

Limitation de l'usage des cordes : il est interdit d'utiliser les techniques d'accès et de positionnement au moyen de cordes pour constituer un poste de travail.

Toutefois, en cas d'impossibilité technique de recourir à un équipement assurant la protection collective des travailleurs ou lorsque l'évaluation du risque établit que l'installation ou la mise en œuvre d'un tel équipement est susceptible d'exposer des travailleurs à un risque supérieur à celui résultant de l'utilisation des techniques d'accès ou de positionnement au moyen de cordes, celles-ci peuvent être utilisées pour des travaux temporaires en hauteur.

Après évaluation du risque, compte tenu de la durée de certains travaux et de la nécessité de les exécuter dans des conditions adaptées du point de vue ergonomique, un siège muni des accessoires appropriés est prévu.

Art. R4323-89

L'utilisation des techniques d'accès et de positionnement au moyen de cordes est conditionnée au respect des conditions suivantes :

1. Le système comporte au moins une corde de travail, constituant un moyen d'accès, de descente et de soutien, et une corde de sécurité, équipée d'un système d'arrêt des chutes. Ces deux dispositifs sont ancrés séparément et les deux points d'ancrage font l'objet d'une note de calcul élaborée par l'employeur ou une personne compétente ;
2. Les travailleurs sont munis d'un harnais antichute approprié, l'utilisent et sont reliés par ce harnais à la corde de sécurité et à la corde de travail ;
3. La corde de travail est équipée d'un mécanisme sûr de descente et de remontée et comporte un système autobloquant qui empêche la chute de l'utilisateur au cas où celui-ci perdrait le contrôle de ses mouvements. La corde de sécurité est équipée d'un dispositif antichute mobile qui accompagne les déplacements du travailleur ;
4. Les outils et autres accessoires à utiliser par un travailleur sont attachés par un moyen approprié, de manière à éviter leur chute ;
5. Le travail est programmé et supervisé de telle sorte qu'un secours puisse être immédiatement porté au travailleur en cas d'urgence ;
6. Les travailleurs reçoivent une formation adéquate et spécifique aux opérations envisagées et aux procédures de sauvetage. Le contenu de cette formation est précisé aux articles R. 4141-13 et R. 4141-17. Elle est renouvelée dans les conditions prévues à l'article R. 4323-3.

ÉCHAFAUDAGES - Art. R4323-71

Une protection appropriée contre le risque de chute de hauteur et le risque de chute d'objet est assurée avant l'accès à tout niveau d'un échafaudage lors de son montage, de son démontage ou de sa transformation.

ÉQUIPEMENT DE PROTECTION INDIVIDUELLE / CODE DU TRAVAIL

VÉRIFICATIONS GÉNÉRALES PÉRIODIQUES - Art. R4323-91 /99 /100 /101 /104 /105 /106

Les équipements de protection individuelle sont appropriés aux risques à prévenir et aux conditions dans lesquelles le travail est accompli. Ils ne sont pas eux-mêmes à l'origine de risques supplémentaires.

Ils doivent pouvoir être portés, le cas échéant, après ajustement, dans des conditions compatibles avec le travail à accomplir et avec les principes de l'ergonomie.

Des arrêtés des ministres chargés du travail ou de l'agriculture déterminent les équipements de protection individuelle et catégories d'équipement de protection individuelle pour lesquels l'employeur procède ou fait **procéder à des VÉRIFICATIONS GÉNÉRALES PÉRIODIQUES** afin que soit décelé en temps utile toute défectuosité susceptible d'être à l'origine de situations dangereuses ou tout défaut d'accessibilité contraire aux conditions de mise à disposition ou d'utilisation déterminées en application de l'article R. 4323-97.

Ces arrêtés précisent **la périodicité des vérifications** et, en tant que de besoin, leur nature et leur contenu.

Les vérifications périodiques sont réalisées par des personnes qualifiées, appartenant ou non à l'établissement, dont la liste est tenue à la disposition de l'inspection du travail ; Ces personnes ont la compétence nécessaire pour exercer leur mission en ce qui concerne les équipements de protection individuelle soumis à vérification et connaître les dispositions réglementaires correspondantes.

Le résultat des vérifications périodiques est consigné sur le ou les registres de sécurité mentionnés à l'art. L.4711-5.

L'employeur informe de manière appropriée les travailleurs devant utiliser des équipements de protection individuelle

1. des risques contre lesquels l'équipement de protection individuelle les protège ;
2. des conditions d'utilisation de cet équipement, notamment les usages auxquels il est réservé ;
3. des instructions ou consignes concernant les équipements de protection individuelle ;
4. des conditions de mise à disposition des équipements de protection individuelle.

Consignes d'utilisation

L'employeur élabore une consigne d'utilisation reprenant de manière compréhensible les informations mentionnées aux 1° et 2° de l'article R. 4323-104.

Il tient cette consigne à la disposition des membres du comité d'hygiène, de sécurité et des conditions de travail ou, à défaut, des délégués du personnel, ainsi qu'une documentation relative à la réglementation applicable à la mise à disposition et à l'utilisation des équipements de protection individuelle concernant les travailleurs de l'établissement.

L'employeur fait bénéficier les travailleurs devant utiliser un équipement de protection individuelle d'une formation adéquate comportant, en tant que de besoin, un entraînement au port de cet équipement.

Cette formation est renouvelée aussi souvent que nécessaire pour que l'équipement soit utilisé conformément à la consigne d'utilisation.

RAPPEL

CODE PÉNAL - Art. 222-19 & 221-6

Le fait de causer à autrui, dans les conditions et selon les distinctions prévues à l'article 121-3, par maladresse, imprudence, inattention, négligence ou manquement à une obligation de prudence ou de sécurité imposée par la loi ou le règlement, une incapacité totale de travail pendant plus de trois mois est **puni de deux ans d'emprisonnement et de 30000 € d'amende**.

En cas de violation manifestement délibérée d'une obligation particulière de prudence ou de sécurité imposée par la loi ou le règlement, **les peines encourues sont portées à trois ans d'emprisonnement et à 45000 € d'amende**.

Le fait de causer, dans les conditions et selon les distinctions prévues à l'article 121-3, par maladresse, imprudence, inattention, négligence ou manquement à une obligation de sécurité ou de prudence imposée par la loi ou le règlement, la mort d'autrui constitue un homicide involontaire **puni de trois ans d'emprisonnement et de 45000 € d'amende**.

En cas de violation manifestement délibérée d'une obligation particulière de sécurité ou de prudence imposée par la loi ou le règlement, **les peines encourues sont portées à cinq ans d'emprisonnement et à 75000 € d'amende**.

ÉQUIPEMENT DE PROTECTION INDIVIDUELLE / ARRÊTÉ DU 19/03/1993

VÉRIFICATIONS GÉNÉRALES PÉRIODIQUES

Arrêté du 19 mars 1993

Fixant la liste des équipements de protection individuelle qui doivent faire l'objet des **VERIFICATIONS GENERALES PERIODIQUES** prévues à l'article R. 233-42-2 du code du travail

Art. 1er - Sans préjudice de la vérification à chaque utilisation du maintien en état de conformité des équipements de protection individuelle faite en application de l'article R.233-1-1 du code du travail, les équipements de protection individuelle suivants, en service ou en stock, **doivent avoir fait l'objet, depuis moins de douze mois au moment de leur utilisation (mise en service), de la vérification générale périodique** prévue à l'art. R.233-42-2 du code du travail :

- appareils de protection respiratoire autonomes destinés à l'évacuation ;
- appareils de protection respiratoire et équipements complets destinés à des interventions accidentelles en milieu hostile ;
- gilets de sauvetage gonflables ;
- **systèmes de protection individuelle contre les chutes de hauteur** ;
- stocks de cartouches filtrantes antigaz pour appareils de protection respiratoire.

Art. 2 - La **vérification générale périodique** prévue à l'article 1er a pour objet :

1. **De s'assurer du bon état des équipements de protection individuelle en service et en stock, conformément aux instructions de révision incluses dans la notice d'instructions** prévue par le paragraphe 1.4 de l'annexe II à l'article R.233-151 du code du travail.

Cette vérification concerne en particulier :

- la source d'oxygène et l'étanchéité des appareils de protection respiratoire autonomes destinés à l'évacuation ;
- la source d'oxygène, l'étanchéité et l'efficacité de la protection des appareils de protection respiratoire et équipements complets destinés à des interventions accidentelles en milieu hostile ;
- la source de gaz et l'étanchéité des gilets de sauvetage gonflables ainsi que le fonctionnement du percuteur ;
- l'état général des coutures et des modes de fixation des systèmes de protection individuelle contre les chutes de hauteur ;

2. **De s'assurer du respect des instructions de stockage incluses dans la notice d'instructions.**

INDEX Alphabétique

DÉSIGNATION ARTICLE	PAGE	RÉFÉRENCE
A		
ABSORBEUR D'ENERGIE	318	3617BW
AIGUILLE DE DÉBARDAGE / CROCHET RACCOURCISSEUR	76	5106
AIMANT PERMANENT ÉLECTRIQUE sur batterie	197	6002-BM
AIMANT PERMANENT MANUEL pièces plates /cylindriques	195	6001 / 6002-NEO
AIMANT PERMANENT MANUEL pièces plates 250kg /petites pièces plates	196	6002-GP /-MC
ANNEAU ANTICHUTE ORIENTABLE	147	50-900 / 50-901
ANNEAU DE LEVAGE A ANSE (ECROU)	155	5170
ANNEAU DE LEVAGE A SOUDER / PLATINE A SOUDER ACIER C22	152	5015 / 5016
ANNEAU DE LEVAGE A SOUDER GRADE-80 ROUGE	153	50-804
ANNEAU DE LEVAGE ARTÉON / MAIN DE LEVAGE	155	5029 / 5030
ANNEAU DE LEVAGE ARTICULÉ À ÉMERILLON	142	5008 / 5009
ANNEAU DE LEVAGE ARTICULÉ À ÉMERILLON ET ÉTRIER GRADE-100	143	50-806
ANNEAU DE LEVAGE ARTICULÉ À ÉMERILLON FORTES CHARGES	143	5010
ANNEAU DE LEVAGE ARTICULÉ À ÉMERILLON GRADE-80 / GRADE-100	144	50-800 /800X
ANNEAU DE LEVAGE ARTICULÉ À ÉMERILLON PIVOTANT H.R.	142	5011 / 5012
ANNEAU DE LEVAGE DIN-580 MÂLE / DIN-582 FEMELLE	148-149	5025 / 5026
ANNEAU DE LEVAGE HAUTE-RÉSISTANCE	151	5022 / 5023
ANNEAU DE LEVAGE ORIENTABLE A VIS AMOVIBLE	145	50-801
ANNEAU DE LEVAGE ORIENTABLE MÂLE À VIS COURTE	146	50-807
ANNEAU DE LEVAGE ORIENTABLE MALE A VIS LONGUE / FEMELLE	146	50-810 / 50-810F
ANNEAU DE LEVAGE ORIENTABLE TWISTER A ROULEMENT	145	50-817
ANNEAU DE LEVAGE TIGE LONGUE Galva / Noir / Inox	150	5021 / 5022-i
ANNEAU DE TÊTE SIMPLE / TRIPLE HR GRADE-80	58	5055 / 5056
ANNEAU DE TÊTE SIMPLE / TRIPLE HR GRADE-100	70	5810 / 5815
ANNEAU DE TÊTE SIMPLE / TRIPLE INOX	75	5050 / 5051
ANNEAU DE TÊTE SIMPLE / TRIPLE POUR ÉLINGUE-CABLE	104	5058 / 5859
ANNEAU TRIANGULAIRE POUR ÉLINGUE SANGLE	28	5070 / 5072
ANTICHUTE A RAPPEL AUTOMATIQUE A CABLE	311	3804-B
ANTICHUTE A RAPPEL AUTOMATIQUE A SANGLE	310	3804-A
ANTICHUTE COULISSANT + ABSORBEUR + LONGE	308	3803-A / 3618-AC60
ANTICHUTE COULISSANT AVEC ABSORBEUR D'ÉNERGIE	309	3803-B
ANTICHUTE COULISSANT SUR CORDE	308	3618-AC012
ARRIMAGE 35MM POUR VEHICULES	41	4558-F-G-H
ARRIMAGE 50MM ARRIMAGE DE VOITURE	41	4565-A-C
ARRIMAGE 50MM BAS DE RIDEAU	40	4565-05-17-19
ARRIMAGE EXTÉRIEUR 25MM	32-33	4545 / 4552
ARRIMAGE EXTÉRIEUR 35MM	34	4558-A-C-D-E
ARRIMAGE EXTÉRIEUR 45MM	35	4554 / 4555
ARRIMAGE EXTÉRIEUR 50MM / 2000 KG Tendeur à cliquet	36	4572-AA-CC / 4573
ARRIMAGE EXTÉRIEUR 50MM / 2500 KG Tendeur à cliquet	37	4570
ARRIMAGE EXTÉRIEUR 50MM / 2500 KG TENDEUR INVERSÉ	38	4572-A09-C09 BERG
ARRIMAGE EXTÉRIEUR 50MM POUR VEHICULES	41	4560-G-M
ARRIMAGE EXTÉRIEUR 50MM Tendeur & crochet spéciaux	39	4560-A-C-E-F
ARRIMAGE EXTÉRIEUR 75MM Tendeur à cliquet	40	4571
ARRIMAGE INTÉRIEUR 45MM Boucle à came	42	4575-A-D
ARRIMAGE INTÉRIEUR 45MM Tendeur à levier	42	4580-A
ARRIMAGE INTÉRIEUR 50MM Tendeur poignée courte	42-43	4585-A
ATTACHE DE CÂBLE "DÉBARDAGE"	76	5073
AXE DE RÉA	244	7541

DÉSIGNATION ARTICLE	PAGE	RÉFÉRENCE
B		
BAGUE PLASTIQUE REPÉRAGE / CLIP-CONTRÔLE SUIVI VGP	173	4300-27 / 4300-28
BALANCE ÉLECTRONIQUE	337	6017-WEQ
BARRE A CRÉMAILLÈRE RÉGLABLE ALUMINIUM	44	4585-B
BARRE D'ÉCARTEMENT FIXE / RÉGLABLE	282	6055-TSP / 6056-TSPV
BARRE D'EMBRASURE SYSTÈME D'ANCRAGE	324	3618-AT060
BARRE TÉLÉSCOPIQUE RONDE RÉGLABLE	44	4575-B
BÉQUILLE DE SÉCURITÉ	223	6200
BOÎTE A COIN AXE DÉPORTÉ / ANGLE DÉPORTÉ / DROITE	124	5074 / 5075 / 5076
C		
CÂBLE ACIER CLAIR 6x25 FILLER ÂME MÉTAL	130	1071
CÂBLE ANTI CHÛTE DE SÉCURITÉ	101	4706-AC03N
CÂBLE DE SURETÉ GAINÉ PVC	101	4701-GP
CÂBLE DE TRACTION POUR POIDS-LOURDS	101	4701O-6 /10
CÂBLE GALVA 1x19 MONOTORON	126	1008
CÂBLE GALVA 6x7 HORLOGERIE ÂME TEXTILE	126	1031
CÂBLE GALVA 6x19 ÂME TEXTILE / 7x19 ÂME MÉTAL	128	1022
CÂBLE GALVA 6x36 WARRINGTON SEALE AME TEXTILE / METAL	131	1062
CÂBLE GALVA 6x37 ÂME TEXTILE	130	1051
CÂBLE GALVA 7x7 AVIATION ÂME MÉTAL	127	1011
CÂBLE GALVA 7x7 AVIATION ÂME MÉTAL (COURONNES)	127	1032
CÂBLE GALVA 7x7 GAINÉ PVC - ÂME MÉTAL	136	1300
CÂBLE GALVA 7x19 GAINÉ PVC - ÂME MÉTAL	136	1310
CÂBLE GALVA 19x7 ANTIGIRATOIRE - ÂME MÉTAL	134	1105
CÂBLE GALVA 35x7 ANTIGIRATOIRE - ÂME MÉTAL	134	1112
CÂBLE GALVA POUR APPAREILS TIREURS	129	1121
CÂBLE INOX 1x19 MONOTORON	132	1250
CÂBLE INOX 1x19 MONOTORON GAINÉ PVC	137	1350
CÂBLE INOX 6x36 ÂME MÉTAL	133	1281
CÂBLE INOX 7x7 ÂME MÉTAL	132	1260
CÂBLE INOX 7x7 GAINÉ PVC BLANC ÂME MÉTAL	137	1360
CÂBLE INOX 7x19 ÂME MÉTAL	133	1271
CÂBLE INOX 19x7 ANTIGIRATOIRE ÂME MÉTAL	135	1284
CÂBLE T.I.R. LAITONNÉ GAINÉ PVC	138	1305
CÉ DE RETOURNEMENT POUR BOBINES DE FEUILLARDS	190	6015
CEINTURE DE MAINTIEN AU TRAVAIL / BAUDRIER	306	3616-PB
CHABLOT CHANVRE / POLYPRO / SISAL	233	4403
CHAÎNE CÂBLE QUALITÉ MARINE	92	2015
CHAÎNE DE CHARGE POUR PALANS GRADE-80	91	2051 / 2052
CHAÎNE DE LEVAGE H.R. GRADE-80 / GRADE-100 / GRADE-120	86-87	2035 / 2036 / 2037
CHAÎNE DE LEVAGE INOX POUR ÉLINGUE	93	2082
CHAÎNE DE MANOEUVRE CALBRÉE POUR PALANS	91	2050
CHAÎNE DE RELEVAGE INOX POUR POMPES IMMERGÉES	92	2085
CHAÎNE DE TRANSMISSION CALBRÉE NFE	90	2010 / 2020
CHAÎNE DE TRANSMISSION INOX NFE-26011	90	2081
CHAÎNE INOX DIN-763 / DIN-766	93	2080
CHAÎNE LIEGE / MOUILLAGE	92	2100
CHAÎNE ORDINAIRE SOUDÉE NFE-26020 / DIN-763	88-89	2040 / 2041 / 2042
CHAÎNE PLASTIQUE DE SIGNALISATION	94	2045
CHAINE TORSE SOUDÉE	94	2043
CHAPE STANDARD MÂLE / A SOUDER	111	5028
CHARIOT PLATEFORME / PLATEAU / Pliable / SERVANTE	218-219	6905 / 6910
CHARIOT PORTE PALAN par poussée / par chaîne	270	6065
CHARIOT PORTE PALAN réglage rapide CTP	271	6061
CLIP DE SUSPENSION « ZIP-CLIP »	110	4041
CLIP-CONTRÔLE SUIVI VGP / BAGUE PLASTIQUE REPÉRAGE	173	4300-27 / 4300-28

INDEX Alphabétique (suite-1)

DÉSIGNATION ARTICLE	PAGE	RÉFÉRENCE
COINS ROULANTS MÉTALLIQUE	221	6920
COIN DE PROTECTION POLYETHYLENE / POLYURETHANE	27	4427
CONNEXIONS AUX ANCRAGES ACIER	325	3616-AZ
CONNEXIONS AUX ANCRAGES EN SANGLE	325	3806-B
CORDAGE CHANVRE / LIN	227	3030 / 3032
CORDAGE POLYAMIDE CÂBLÉ	226	3020 / 3025
CORDAGE POLYAMIDE POUR ANTICHUTE COULISSANT	308	3617-AC
CORDAGE POLYPROPYLENE CÂBLÉ NORME EN 699	226	3010
CORDE A POULIE A CROCHET TOURNANT	232	3501 / 3503
CORNIÈRE D'ARRIMAGE PVC / PE	43	4590
COSSE CŒUR ACIER ZINGUÉ / INOX	112	5080 / 5082 / 5087
COSSE PLEINE DIN-3091 / COSSE SERRE CÂBLE	112	5089 / 5095
COUPLEUR D'ÉLINGUES	281	6132-R-S-T
CRIC A LEVIER HI-LIFT	199	6012
CRIC BOUTEILLE HYDRAULIQUE	200	6806
CRIC DE VANNE M512	200	6007
CRIC A FÛT MONTANT	198	6009
CRIC HYDRAULIQUE	198	6010
CROCHET A CHAPE GRADE-80 STANDARD	58	5098
CROCHET A CHAPE GRADE-100	70	5830
CROCHET A CHAPE VERROUILLAGE AUTO GRADE-80	60	5157-GHIJKLMN
CROCHET A CHAPE VERROUILLAGE AUTO GRADE-100	71	5845
CROCHET A OEIL ACIER CARBONE	106	5135
CROCHET A OEIL ACIER LAQUÉ VERT	106	5141
CROCHET A OEIL GRADE-80 ACIER ALLIÉ	106	5121
CROCHET A OEIL GRADE-80 STANDARD	58	5097
CROCHET A OEIL GRADE-100	70	5825
CROCHET A OEIL INOX pour élingue chaîne	75	5126
CROCHET A OEIL VERROUILLAGE AUTO GRADE-80	60	5157-ABCDEF
CROCHET A OEIL VERROUILLAGE AUTO GRADE-100	71	5835
CROCHET A SOUDER POUR GODET	159	5164
CROCHET A TIGE FILETÉE	160	5156
CROCHET A TOURET ACIER FORGÉ	105	5136
CROCHET A TOURET GRADE-80 ACIER ALLIÉ	61	5132
CROCHET A TOURET GRADE-80 AVEC ROULEMENTS	60	5131 / 5133
CROCHET A TOURET TOURNANT SOUS CHARGE GRADE-80	61	5159
CROCHET A TOURET VERROUILLAGE AUTO GRADE-80	61	5158
CROCHET A TOURET VERROUILLAGE AUTO GRADE-100	71	5840
CROCHET CHOKER « CABLE DE DÉBARDAGE »	102	5103-B
CROCHET CHOKER A CHAPE « CHAÎNE DE DÉBARDAGE »	76	5103-F-G-H-J /-V
CROCHET COULISSANT POUR CHAÎNE GRADE-80	62	5100
CROCHET COULISSANT POUR ÉLINGUE CÂBLE	107	5105
CROCHET DE FONDERIE GRADE-80	62	5099
CROCHET DE FONDERIE GRADE-100	73	5865
CROCHET DE REMORQUAGE / DE PUISATIER	160	5102
CROCHET LÈVE-FÛT	158	5107
CROCHET MOUSQUETON A ÉMERILLON POUR LONGE	320	5266-AZ060
CROCHET MOUSQUETON A ŒIL POUR LONGE	320	5266-AZ002-003
CROCHET PARALLÈLE A CHAPE GRADE-80	59	5113
CROCHET PARALLÈLE A CHAPE GRADE-100	72	5855
CROCHET PARALLÈLE A OEIL GRADE-80	59	5117
CROCHET PARALLÈLE A OEIL GRADE-100	72	5850
CROCHET PESEUR / DYNAMOMETRE	336	6019 / 6020

DÉSIGNATION ARTICLE	PAGE	RÉFÉRENCE
CROCHET PIPELINE	160	5104
CROCHET POUR BOBINE ET TOURET	29	5108
CROCHET POUR CONTAINER MK COIN-ISO / PACK LÈVE-CONTAINER	158	5109 / CH-3
CROCHET POUR SANGLE / JOKER	29	5142
CROCHET RACCOURCISSEUR DÉBARDAGE / AIGUILLE DÉBARDAGE	76	5106
CROCHET RACCOURCISSEUR INOX pour élingue chaîne	74	5125
CROIX DE LEVAGE	182	6096-Y
D		
DIABLES TOUT-TERRAIN / PORTE-BOUEILLES	220	6912
DRISSE LANCE-MOTEUR	229	3130
DRISSE POLYAMIDE TRESSÉE	229	3100
DRISSE POLYPROPYLENE TRESSÉE / POLYPROPYLENE FLUO	228	3110 / 3115
DYNAMOMETRE / CROCHET PESEUR	336	6019 / 6020
E		
ÉCHELLE DE CORDE	232	3500
ÉLINGUE CÂBLE A TÊTE D'ÉQUILIBRAGE	103	4230
ÉLINGUE CÂBLE ANTI FOUET	101	4700AF3
ÉLINGUE CÂBLE DE DÉBARDAGE CHOKER	102	4718-H
ÉLINGUE CÂBLE INOX	101	4700-i à 4724-i
ÉLINGUE CÂBLE-GALVA 1 BRIN	97	4700 à 4728
ÉLINGUE CÂBLE-GALVA 2 BRINS	98	4729 à 4738
ÉLINGUE CÂBLE-GALVA 3 BRINS	99	4739 à 4744
ÉLINGUE CÂBLE-GALVA 4 BRINS	100	4745 à 4751
ÉLINGUE CHAÎNE D'ARRIMAGE GRADE-80	46	4280 / 4292 ARRIMAGE
ÉLINGUE CHAÎNE D'ARRIMAGE GRADE-100	47	4280-G100 / 4292-G100
ÉLINGUE CHAÎNE DE DÉBARDAGE	76	4360
ÉLINGUE CHAÎNE GRADE-80 / 1 BRIN	53	4260 à 4293
ÉLINGUE CHAÎNE GRADE-80 / 2 BRINS	54	4300 à 4327
ÉLINGUE CHAÎNE GRADE-80 / 3 BRINS	55	4331 à 4346
ÉLINGUE CHAÎNE GRADE-80 / 4 BRINS	56	4347 à 4358
ÉLINGUE CHAÎNE GRADE-100 / 1 BRIN	67	4260-G100 à 4269-G100
ÉLINGUE CHAÎNE GRADE-100 / 2 BRINS	68	4300-G100 à 4308-G100
ÉLINGUE CHAÎNE GRADE-100 / 4 BRINS	69	4348-G100 à 4350-G100
ÉLINGUE CHAÎNE INOX / 1-2-3-4 BRINS	74	4260-4300-4331-4843-S
ÉLINGUE CHAÎNE LÈVE-BUSES	81	4391
ÉLINGUE CHAÎNE LÈVE-FÛTS	78	4370 / 4371
ÉLINGUE CHAÎNE LÈVE-TÔLES	79	4390
ÉLINGUE CHAÎNE LÈVE-TUYAUX	80	4392
ÉLINGUE CORDAGE POLYPROPYLÈNE	233	4404 /-05 /-06 /-07 /-09
ÉLINGUE LÈVE-BOBINES ET TOURETS	25	4435
ÉLINGUE RONDE MULTI-BRINS AVEC FOURREAU	22	4431 /-32 /-33 /-34
ÉLINGUE RONDE POLYESTER SANS FIN	16-17	4428
ÉLINGUE RONDE ULTRALIFT FIBRE DYNEEMA	23	4429
ÉLINGUE SANGLE DOUBLE A BOUCLES	18-19	4821 / 4822
ÉLINGUE SANGLE DOUBLE AVEC ANNEAUX	21	4823 / 4824
ÉLINGUE SANGLE LÈVE-TUYAUX	24	4436
ÉLINGUE SANGLE SIMPLE SANS-FIN	20	4815
ÉLINGUE TOILE MÉTALLIQUE	82	4400
EMBOUT A SERTIR INOX	121	5171
ÉMERILLON GRAND OEIL / A CHAPE HR / INOX	123	5172 / 5173 / 5175
ÉQUILIBREUR DE CHARGE DE 1 A 90 Kg	206-207	6300 / 6301 / 6302
ESSE DE LEVAGE HR / ESSE SÉRIE LÉGÈRE	170	5167 / 5168 / 5169
ÉTRIER A SOUDER BASE-SIMPLE / BASE-DOUBLE	154	50-820 /821 /830 /831
ÉTRIER ZINGUÉ	109	5271
EXTENSIONS DE FOURCHES / POTENCE CHARIOT ÉLÉVATEUR	295	6128

INDEX Alphabétique (suite-2)

DÉSIGNATION ARTICLE	PAGE	RÉFÉRENCE
F - G - H - K		
FICELLE A AIGILLER / TIR-FIL	227	3131
FILET PÉRIPHÉRIQUE / FILET DE SÉCURITÉ	326	4410-A-B-C-D-E
FLEXIBLE HYDRAULIQUE	204	6807
FOURREAU DE PROTECTION POLYURETHANE	26	4825
FOURREAU DE PROTECTION PVC / DYNEEMA	26	4425 / 4426
GRIFFE A POUTRELLES	272	6025
GRIFFE DE RACCOURCISSEMENT GRADE-80	59	5101
GRIFFE DE RACCOURCISSEMENT GRADE-100	73	5860
GRUE D'ATELIER	214	6028
GUIRLANDE D'ALIMENTATION DE PALAN ÉLECTRIQUE	269	6058
HARNAIS DE SÉCURITÉ 2/3 POINTS D'ACCROCHAGE	298-299	3800-A-B-C-D
HARNAIS DE SÉCURITÉ 2/3 POINTS ET CEINTURE DE MAINTIEN	300-301	3800-E-F-G
HARNAIS DE SÉCURITÉ 3 POINTS CONFORT DE TRAVAIL	302	3800-H
HARNAIS DE SÉCURITÉ EN KIT	304-305	3616-KIT
KIT HARNAIS DE SÉCURITÉ	304-305	3616-KIT
L		
LÈVE PALETTE A ÉQUILIBRAGE MANUEL OU AUTOMATIQUE	205	6029
LIGNE DE VIE HORIZONTALE EN CABLE	328-329	3600
LIGNE DE VIE HORIZONTALE EN CORDE	327	3616-LP
LIGNE DE VIE HORIZONTALE EN SANGLE	327	3806-A
LONGE AVEC ABSORBEUR D'ÉNERGIE EN CORDAGE	317	3801
LONGE AVEC ABSORBEUR D'ÉNERGIE EN SANGLE	318	3617-BW
LONGE DE MAINTIEN AU TRAVAIL AVEC RÉGULATEUR	314	3617-AF100-200
LONGE DE MAINTIEN AU TRAVAIL EN CÂBLE GAINÉ	316	3617-AF150
LONGE DE MAINTIEN AU TRAVAIL RÉGLABLE A MOUSQUETONS	315	3802-AR
LONGE DE MAINTIEN AU TRAVAIL RÉGLABLE BOUCLE COSSÉE	315	3617-LB100
LONGE DE RETENUE CORDAGE 10,5MM	312	3617-LB101-102
LONGE DE RETENUE CORDAGE 12MM	313	3802-B-C
LONGE « PORTE-OUTILS »	331-333	3800-RTL
M - N - O		
MAILLE OMÉGA GRADE-80	62	5205
MAILLON DE JONCTION GRADE-80	62	5185
MAILLON DE JONCTION GRADE-100	73	5820
MAILLON DE JONCTION INOX	75	5184
MAILLON DE JONCTION POUR SANGLE	29	5183
MAILLON RAPIDE PETITE /GRANDE OUVERTURE / DELTA	172	5190 / 5191 / 5193
MANCHON ALUMINIUM / CUIVRE / INOX	113	5194 / 5195 / 5196
MANCHON CHOKER	102	5199
MANILLE DROITE DIN-82101	165	5240
MANILLE DROITE HR AXE A OEIL / AXE BOULONNÉ	163	5220 / 5221
MANILLE DROITE INOX	166	5262
MANILLE DROITE STANDARD / SÉRIE COMMERCIALE	165	5230 / 5235
MANILLE LONGUE INOX	166	5223
MANILLE LYRE AFNOR	164	5260
MANILLE LYRE HR AXE A OEIL / AXE BOULONNÉ	162	5210 / 5211
MANILLE LYRE INOX	166	5222
MANILLE LYRE STANDARD / SÉRIE COMMERCIALE	164	5250 / 5255
MANILLE POUR PALPLANCHE	167	5265
MANILLE TORSE INOX	167	5225

DÉSIGNATION ARTICLE	PAGE	RÉFÉRENCE
MOUFLE DE PONTS et DE GRUES	245	7000
MOUFLE FIXE / OUVRANTE À CÂBLE	241	7150 / 7160
MOUSQUETON A GRANDE OUVERTURE	321	5266-AZ024-025
MOUSQUETON A VERROUILLAGE A VIS / AUTOMATIQUE	319	3805-A -B
MOUSQUETON A VERROUILLAGE AUTOMATIQUE 1/4 DE TOUR	319	5266-AZ011T
MOUSQUETON A VIS ALLIAGE LEGER	319	5266-AZ014
MOUSQUETON D'ÉCHAFAUDAGE A VERROUILLAGE AUTOMATIQUE	321	3805-C -D
MOUSQUETON FORME POIRE INOX / ACIER ZINGUÉ	171	5263 / 5264
MOUSQUETON SIMPLEX	170	5266-SIM
NOIX D'ENTRAÎNEMENT POUR CHAÎNE AFNOR E-26011	94	5268
OEIL FILETÉ INOX	111	5297

P

PACK LÈVE-CONTAINER	283	6055-PLC
PALAN A LEVIER A CÂBLE (LIGNARDS) / A SANGLE	257	6043
PALAN A LEVIER A CHAÎNE	262-263	6045 / 6047
PALAN ÉLECTRIQUE A CHAÎNE 24V /220V	264-265	6050 / 6052
PALAN ÉLECTRIQUE A CHAÎNE 400V Fortes charges	268	6054
PALAN ÉLECTRIQUE A CHAÎNE TRIPHASÉ 230/400V	266-267	6053
PALAN ÉLECTRIQUE « NORME ALIMENTAIRE »	269	6600
PALAN MANUEL A CHAÎNE	260	6044 / 6046
PALAN MANUEL A CHAÎNE AMENABAR	261	6049
PALAN TENDEUR DE TRACTION MINI-MULE	257	6085
PALONNIER A AXE CENTRAL / A PLAQUES MOBILES	279	6056-TGBV / 6056-TIV
PALONNIER A CROCHETS DOUBLES	278	6055-TDHS / 6056-TDHS
PALONNIER BIG BAG	281	6057
PALONNIER EN « H »	280	6055-HTS / 6056-HTV
PALONNIER MONOPOUTRE FIXE	276	6055
PALONNIER MONOPOUTRE RÉGLABLE	277	6056
PATIN ROULEUR / PLATEAU TRANSPORTEUR	216-217	6136
PATIN ROULEUR / ROULEUR EXPRESS	215	6129
PATIN ROULEUR PIVOTANT / FIXE	215	6135
PÈSE PALETTE ELECTRONIQUE	337	6017-EPWL
PINCE A BORDURE MANUELLE / REPLIABLE	191	6119-C-D-E
PINCE A MANCHONNER	113	5198
PINCE A PANNEAU / PLAQUE DE SOUBASSEMENT	181	6108
PINCE A TÔLE A CAME INVERSÉE THK	179	6107
PINCE A TÔLE DE SURFACE FRAGILE	177	6095
PINCE A TÔLE DE SURFACE FRAGILE RH / LEVAGE HORIZONTAL	179	6105
PINCE A TÔLE GRANDE OUVERTURE TSB / TAG	180	6109 / 6110
PINCE A TÔLE HORIZONTALE	178	6094
PINCE A TÔLE UNIVERSELLE / MULTIPOSITIONS	176-177	6090 / 6091
PINCE COUPE CÂBLE	113	6006
PINCE DE LEVAGE ET TRACTION À SERRAGE À VIS TSZ	187	6120
PINCE DE TENSION « MAXTENSOR »	110	4040P
PINCE LÈVE-BLOCS BÉTON	189	61241-ABCDEFH
PINCE LÈVE-BLOCS DE ROCHES	188	61241-S
PINCE LÈVE-BLOCS ET CAISSES TBG	188	6124
PINCE LÈVE-BUSES / REGARDS BÉTON	182	6096-A-B -K
PINCE LÈVE-ÉLÉMENTS PRÉFABRIQUÉS ET BLOCS	188	6119-K
PINCE LÈVE-FÛT VERTICAL / HORIZONTAL / À PRISE LATÉRALE	184	6112 / 6113 / 6115
PINCE LÈVE-POUTRELLES ET PROFILÉS	186	61242-A-B-C-D
PINCE LÈVE-POUTRELLES ET PROFILÉS TTG / REBORDS HORIZ.	186	6098
PINCE LÈVE-POUTRES EN "I"	186	61242-PG
PINCE LÈVE-PROFILÉS en «H» CG / TTR	187	6102 / 6103
PINCE LÈVE-RONDS ET TUBES	183	6111
PINCE LÈVE-TUBES ET TUYAUX AVEC PROTECTIONS	183	6097-RHM
PINCE LÈVE-TUYAUX	183	6097

INDEX Alphabétique (suite-3)

DÉSIGNATION ARTICLE	PAGE	RÉFÉRENCE
PINCE POUR PALPLANCHES CP	181	6003
PINCE POUR PANNEAUX TPZ	181	6086
PINCE POUR RAILS	189	6099
PITON A OEIL INOX	111	5027
PLAQUE DE MARQUAGE ALUMINIUM / ACIER	173	4300-20 /21 /24 /25 /26
PLAQUE INOX POUR ELNGUE-CHAINE INOX	173	2085-24
PLAQUETTE DE MARQUAGE INSPECTION EPI + PINCE	173	3618-AY
PLATEAU et COINS ROULANTS MÉTALLIQUES	221	6920
PLATINE A SOUDER / ANNEAU DE LEVAGE A SOUDER ACIER C22	152	5015 / 5016
POMPE À MAIN SIMPLE EFFET	202	6805
PONTET DE LEVAGE A SOUDER	153	5018
PORTE-PANNEAUX MULTI-USAGES	221	6915
PORTEUR MAGNÉTIQUE MANUEL (AIMANT) pièces plates /cylindriques	194-195	6001 / 6002-NEO
PORTIQUE ROULANT	296	6125
POTEAU DE PROTECTION	223	8600
POTENCE D'ÉCHAFAUDAGE PIVOTANTE	293	6128-Z
POTENCE MURALE « PORTE OUTILS »	292	61261
POTENCE MURALE INVERSÉE ROTATION 180°	291	6126-ABCDEF
POTENCE MURALE TRIANGULÉE ROTATION 180°	290	6126_T
POTENCE POUR CHARIOT ÉLEVATEUR / EXTENSIONS DE FOURCHES	294-295	6128
POTENCE SUR FUT INVERSÉE ROTATION 270°	286-287	6127_P
POTENCE SUR FUT INVERSÉE ROTATION 360°	288-289	6127-ABCDEFH
POTENCE SUR FUT TRIANGULÉE ROTATION 270°	284-285	6127_T
POULE DE BATIMENT A CABLE	237	7130
POULIE A CHAPE À CORDE / À CÂBLE	240	7060
POULIE CISEAU OUVRANTE A CABLE	239	7075
POULIE DE BATIMENT À CORDE / POULIE-CLIC / POULISTOP	236	7010-A2 /-GC2
POULIE DE BATIMENT À CORDE ENTREPRENEUR	237	7010-E20
POULIE OUVRANTE À CÂBLE / TYPE US	239	7094
POULIE OUVRANTE À CÂBLE ouverture à charnière	238	7120
POULIE OUVRANTE RENFORCÉE A CÂBLE	238	7092
POULIE PRÉDALLES À CÂBLE	240	7076
POUTRE D'ARRIMAGE A PINCE RÉGLABLE	44	4582-B
PRÉSENTOIR MONOBLOC L.S.	12	8500-PLV -PLP

R

RAIL D'ARRIMAGE 3M A ENCOCHES	44	4575-C
RAIL D'ARRIMAGE 3M UNIVERSEL	44	4580-C
RÉA A GORGE ÉVASÉE A CABLE	243	7540
RÉA BATIMENT / TP / GÉNIE CIVIL A CABLE	244	7530
RÉA LEVAGEUR ET MARINE	242	7510
RÉA POLYAMIDE À CORDE	244	7503
RÉA POUR CABLE BAGUÉ-BRONZE / SUR ROULEMENTS	242	7535
RIDOIR INOX EMBOUT-CHAPE / 2 CHAPES	121	5296 / 5294

S

SANDOW POLYETHYLENE TYPE PRO / MONOFLEX	230	4410 / 4412
SANGLE D'ARRIMAGE 35MM POUR VEHICULES	41	4558-F-G-H
SANGLE D'ARRIMAGE 50MM BAS DE RIDEAU	40	4565-05-17-19
SANGLE D'ARRIMAGE 50MM DE VOITURE	41	4565-A-C
SANGLE D'ARRIMAGE EXTÉRIEUR 25MM	32-33	4545 / 4552
SANGLE D'ARRIMAGE EXTÉRIEUR 35MM	34	4558-A-C-D-E
SANGLE D'ARRIMAGE EXTÉRIEUR 45MM	35	4554 / 4555

DÉSIGNATION ARTICLE	PAGE	RÉFÉRENCE
SANGLE D'ARRIMAGE EXTÉRIEUR 50MM / 2000 KG Tendeur à cliquet	36	4572-AA-CC / 4573
SANGLE D'ARRIMAGE EXTÉRIEUR 50MM / 2500 KG Tendeur à cliquet	37	4570
SANGLE D'ARRIMAGE EXTÉRIEUR 50MM / 2500 KG TENDEUR INVERSÉ	38	4572-A09-C09 BERG
SANGLE D'ARRIMAGE EXTÉRIEUR 50MM POUR VEHICULES	41	4560-G-M
SANGLE D'ARRIMAGE EXTÉRIEUR 50MM Tendeur & crochet spéciaux	39	4560-A-C-E-F
SANGLE D'ARRIMAGE EXTÉRIEUR 75MM Tendeur à cliquet	40	4571
SANGLE D'ARRIMAGE INTÉRIEUR 45MM Boucle à came	42	4575-A-D
SANGLE D'ARRIMAGE INTÉRIEUR 45MM Tendeur à levier	42	4580-A
SANGLE D'ARRIMAGE INTÉRIEUR 50MM Tendeur poignée courte	42-43	4585-A
SANGLE DE TRACTION POUR 4X4 / POIDS LOURDS	258	4822-4X4 / 4822-PL
SERRE CÂBLE A ÉTRIER DIN-741	108	5270
SERRE CÂBLE A ÉTRIER EN 13411-5 / ESTAMPÉ	108	5272 / 5274
SERRE CÂBLE A ÉTRIER INOX	108	5285
SERRE CÂBLE À TENSION AUTOMATIQUE MAXTENSOR	110	4040
SERRE CÂBLE COQUILLE GALVA	109	5290
SERRE CÂBLE PLAT 1 BOULON / 2 BOULONS	109	5280 / 5281
SERRE CÂBLE PLAT INOX 1 BOULON / 2 BOULONS	109	5286 / 5287
SERVANTE / CHARIOT PLATEFORME / PLATEAU / PLIABLE	218-219	6905 / 6910
SYSTÈME INOX D'ARCHITECTURE PAR CÂBLE	120	4699

T - V

TABLE ÉLÉVATRICE HYDRAULIQUE	222	6933
TENDEUR A LANterne ESTAMPÉ	118-119	5312 à 5327
TENDEUR A LANterne HR US TYPE	116	5307 / 5308 / 5309
TENDEUR A LANterne ZINGUÉ DIN-1480	115	5821 / 5826 / 5827
TENDEUR D'ARRIMAGE A CROCHET GRADE-80	46	5306
TENDEUR D'ARRIMAGE A CROCHET GRADE-100	47	5300
TENDEUR D'ARRIMAGE A CÉIL / STANDARD	45	5304 / 5305
TENDEUR INOX 2 CHAPES	114	5298
TENDEUR INOX CROCHETS / 2 YEUX / OEIL	114	5291 / 5292 / 5293
TENDEUR PARALLÈLE	111	5295
TENDEUR CROCHETS A SPIRALES	230-231	4413
TENDEUR ROND / PLAT	230-231	4414 / 4415
TÊTE D'ÉQUILIBRAGE	103	6132-B-C-D
TIRE-CÂBLE CÂBLE ACIER GALVA / TIRE CÂBLE RAPIDE	122	5334 à 5337 / 5340
TIREUR A CÂBLE ACIER / ALUMINIUM	256	6150 / 6180
TRANSPALETTE ÉLECTRIQUE	213	6140-EL
TRANSPALETTE MANUEL / TRANSPALETTE PESEUR	210-211	6140 / 6140-P2
TRANSPALETTE MANUEL INOX / ACIER GALVA	212	6140-S / 6140-AG
TREPIED DE SÉCURITÉ ALUMINIUM	323	3806-C
TREUIL DE SAUVETAGE	323	3806-D
TREUIL ÉLECTRIQUE DE LEVAGE / COMPACT	249	6532
TREUIL ÉLECTRIQUE DE LEVAGE / ÉLÉVATEUR DE CHANTIER	248	6536
TREUIL ÉLECTRIQUE DE LEVAGE ÉCO	249	6531
TREUIL ÉLECTRIQUE DE TRACTION	251	6535
TREUIL ÉLECTRIQUE MINI-PORTATIF / A COMMANDE DIRECTE	250	6528 / 6529
TREUIL MANUEL D'APPLIQUE	254	6411
TREUIL MANUEL DE LEVAGE COMPACT	255	6400-CS
TREUIL MANUEL DE LEVAGE ET HALAGE	252-253	6400 / 6401
TRIPODE DE CHARGE ACIER RÉGLABLE	190	6134
VÉRIN A PISTON CREUX SIMPLE EFFET	202	6804
VÉRIN SIMPLE EFFET (RAPPEL PAR RESSORT)	201	6801
VÉRIN SIMPLE EFFET TRÈS BAS / ULTRA BAS	203	6802 / 6803

INDEX par Références

RÉFÉRENCE	PAGE	DÉSIGNATION ARTICLE
1000 : Câbles		
1008	126	CÂBLE GALVA 1x19 MONOTORON
1011	127	CÂBLE GALVA 7x7 AVIATION ÂME MÉTAL
1022	128	CÂBLE GALVA 6x19 ÂME TEXTILE / 7x19 ÂME MÉTAL
1031	126	CÂBLE GALVA 6x7 HORLOGERIE ÂME TEXTILE
1032	127	CÂBLE GALVA 7x7 AVIATION ÂME MÉTAL (COURONNES)
1051	130	CÂBLE GALVA 6x37 ÂME TEXTILE
1062	131	CÂBLE GALVA 6x36 WARRINGTON SEALE AME TEXTILE / METAL
1071	130	CÂBLE ACIER CLAIR 6x25 FILLER ÂME MÉTAL
1105	134	CÂBLE GALVA 19x7 ANTIGIRATOIRE - ÂME MÉTAL
1112	134	CÂBLE GALVA 35x7 ANTIGIRATOIRE - ÂME MÉTAL
1121	129	CÂBLE GALVA POUR APPAREILS TIREURS
1250	132	CÂBLE INOX 1x19 MONOTORON
1260	132	CÂBLE INOX 7x7 ÂME MÉTAL
1271	133	CÂBLE INOX 7x19 ÂME MÉTAL
1281	133	CÂBLE INOX 6x36 ÂME MÉTAL
1284	135	CÂBLE INOX 19x7 ANTIGIRATOIRE ÂME MÉTAL
1300	136	CÂBLE GALVA 7x7 GAINÉ PVC - ÂME MÉTAL
1305	138	CÂBLE T.I.R. LAITONNÉ GAINÉ PVC
1310	136	CÂBLE GALVA 7x19 GAINÉ PVC - ÂME MÉTAL
1350	137	CÂBLE INOX 1x19 MONOTORON GAINÉ PVC
1360	137	CÂBLE INOX 7x7 GAINÉ PVC BLANC ÂME MÉTAL
2000 : Chaînes		
2010	90	CHAÎNE DE TRANSMISSION CALBRÉE NFE-26011
2015	92	CHAÎNE CÂBLE QUALITÉ MARINE
2020	90	CHAÎNE DE TRANSMISSION CALBRÉE NFE-26012
2035 / 2036 / 2037	86-87	CHAÎNE DE LEVAGE H.R. GRADE-80 / GRADE-100 / GRADE-120
2040 / 2041 / 2042	88-89	CHAÎNE ORDINAIRE SOUDÉE NFE-26020 / DIN-763
2043	94	CHAINE TORSE SOUDÉE
2045	94	CHAÎNE PLASTIQUE DE SIGNALISATION
2050	91	CHAÎNE DE MANOEUVRE CALBRÉE POUR PALANS
2051 / 2052	91	CHAÎNE DE CHARGE POUR PALANS GRADE-80
2080	93	CHAÎNE INOX DIN-763 / DIN-766
2081	90	CHAÎNE DE TRANSMISSION INOX NFE-26011
2082	93	CHAÎNE DE LEVAGE INOX POUR ÉLINGUE
2085	92	CHAÎNE DE RELEVAGE INOX POUR POMPES IMMERGÉES
2085-24	173	PLAQUE INOX POUR ELNGUE-CHAINE INOX
2100	92	CHAÎNE LIEGE / MOUILLAGE
3000 : Cordages et Equipements Antichutes (EPI)		
3010	226	CORDAGE POLYPROPYLÈNE CÂBLÉ NORME EN 699
3020 / 3025	226	CORDAGE POLYAMIDE CÂBLÉ
3030 / 3032	227	CORDAGE CHANVRE / LIN
3100	229	DRISSE POLYAMIDE TRESSÉE
3110 / 3115	228	DRISSE POLYPROPYLENE TRESSÉE / POLYPROPYLENE FLUO
3130	229	DRISSE LANCE-MOTEUR
3131	227	FICELLE A AIGUILLER / TIR-FIL
3500	232	ÉCHELLE DE CORDE

RÉFÉRENCE	PAGE	DÉSIGNATION ARTICLE
3501 / 3503	232	CORDE A POULIE A CROCHET TOURNANT
3600	328-329	LIGNE DE VIE HORIZONTALE EN CABLE
3616-AZ	325	CONNEXIONS AUX ANCRAGES ACIER
3616-KIT	304-305	HARNAIS DE SÉCURITÉ EN KIT
3616-LP	327	LIGNE DE VIE HORIZONTALE EN CORDE
3616-PB	306	CEINTURE DE MAINTIEN AU TRAVAIL / BAUDRIER
3617-AC	308	CORDAGE POLYAMIDE POUR ANTICHUTE COULISSANT
3617-AF100-200	314	LONGE DE MAINTIEN AU TRAVAIL AVEC RÉGULATEUR
3617-AF150	316	LONGE DE MAINTIEN AU TRAVAIL EN CÂBLE GAINÉ
3617-BW	318	LONGE AVEC ABSORBEUR D'ÉNERGIE EN SANGLE
3617-LB100	315	LONGE DE MAINTIEN AU TRAVAIL RÉGLABLE BOUCLE COSSÉE
3617-LB101-102	312	LONGE DE RETENUE CORDAGE 10,5MM
3618-AC012	308	ANTICHUTE COULISSANT SUR CORDE
3618-AC60	308	ANTICHUTE COULISSANT + ABSORBEUR + LONGE 5-25-40-50M
3618-AT060	324	BARRE D'EMBRASURE SYSTÈME D'ANCRAGE
3618-AY	173	PLAQUETTE DE MARQUAGE INSPECTION EPI + PINCE
3800-A-B-C-D	298-299	HARNAIS DE SÉCURITÉ 2/3 POINTS D'ACCROCHAGE
3800-E-F-G	300-301	HARNAIS DE SÉCURITÉ 2/3 POINTS ET CEINTURE DE MAINTIEN
3800-H	302	HARNAIS DE SÉCURITÉ 3 POINTS CONFORT DE TRAVAIL
3800-RTL	331-333	LONGE « PORTE-OUTILS »
3801	317	LONGE AVEC ABSORBEUR D'ÉNERGIE EN CORDAGE
3802-AR	315	LONGE DE MAINTIEN AU TRAVAIL RÉGLABLE A MOUSQUETONS
3802-B-C	313	LONGE DE RETENUE CORDAGE 12MM
3803-A	308	ANTICHUTE COULISSANT + ABSORBEUR + LONGE 10-20-30M
3803-B	309	ANTICHUTE COULISSANT AVEC ABSORBEUR D'ÉNERGIE
3804-A	310	ANTICHUTE A RAPPEL AUTOMATIQUE A SANGLE
3804-B	311	ANTICHUTE A RAPPEL AUTOMATIQUE A CABLE
3805-A -B	319	MOUSQUETON A VERROUILLAGE A VIS / AUTOMATIQUE
3805-C -D	321	MOUSQUETON D'ÉCHAFAUDAGE A VERROUILLAGE AUTOMATIQUE
3806-A	327	LIGNE DE VIE HORIZONTALE EN SANGLE
3806-B	325	CONNEXIONS AUX ANCRAGES EN SANGLE
3806-C	323	TREPIED DE SÉCURITÉ ALUMINIUM
3806-D	323	TREUIL DE SAUVETAGE

4000 : Élingues-Chânes -Câbles -Sangles / Arrimages

4040	110	SERRE CÂBLE À TENSION AUTOMATIQUE MAXTENSOR
4040P	110	PINCE DE TENSION « MAXTENSOR »
4041	110	CLIP DE SUSPENSION « ZIP-CLIP »
4230	103	ÉLINGUE CÂBLE A TÊTE D'ÉQUILIBRAGE
4260 à 4293	53	ÉLINGUE CHAÎNE GRADE-80 / 1 BRIN
4260-S	74	ÉLINGUE CHAÎNE INOX / 1 BRIN
4260-G100 à 4269-G100	67	ÉLINGUE CHAÎNE GRADE-100 / 1 BRIN
4280 / 4292 ARRIMAGE	46	ÉLINGUE CHAÎNE D'ARRIMAGE GRADE-80
4280-G100 / 4292-G100	47	ÉLINGUE CHAÎNE D'ARRIMAGE GRADE-100
4300 à 4327	54	ÉLINGUE CHAÎNE GRADE-80 / 2 BRINS
4300-G100 à 4308-G100	68	ÉLINGUE CHAÎNE GRADE-100 / 2 BRINS
4300-S	74	ÉLINGUE CHAÎNE INOX / 2 BRINS
4331 à 4346	55	ÉLINGUE CHAÎNE GRADE-80 / 3 BRINS
4331-S	74	ÉLINGUE CHAÎNE INOX / 3 BRINS
4300-20 /21 /24 /25 /26	173	PLAQUE DE MARQUAGE ALUMINIUM / ACIER
4300-27 / 4300-28	173	CLIP-CONTRÔLE SUIVI VGP / BAGUE PLASTIQUE REPÉRAGE
4347 à 4358	56	ÉLINGUE CHAÎNE GRADE-80 / 4 BRINS
4348-G100 à 4350-G100	69	ÉLINGUE CHAÎNE GRADE-100 / 4 BRINS
4348-S	74	ÉLINGUE CHAÎNE INOX / 4 BRINS
4360	76	ÉLINGUE CHAÎNE DE DÉBARDAGE

INDEX par Références (suite-1)

RÉFÉRENCE	PAGE	DÉSIGNATION ARTICLE
4370 / 4371	78	ÉLINGUE CHAÎNE LÈVE-FÔTS
4390	79	ÉLINGUE CHAÎNE LÈVE-TÔLES
4391	81	ÉLINGUE CHAÎNE LÈVE-BUSES
4392	80	ÉLINGUE CHAÎNE LÈVE-TUYAUX
4400	82	ÉLINGUE TOILE MÉTALLIQUE
4403	233	CHABLOT CHANVRE / POLYPRO / SISAL
4404 /-05 /-06 /-07 /-09	233	ÉLINGUE CORDAGE POLYPROPYLENE
4410 / 4412	230	SANDOW POLYETHYLENE TYPE PRO / MONOFLEX
4410-A-B-C-D-E	326	FILET PÉRIPHÉRIQUE / FILET DE SÉCURITÉ
4413 / 4414 / 4415	230-231	TENDEUR A CROCHETS / ROND / PLAT
4425 / 4426	26	FOURREAU DE PROTECTION PVC / DYNEEMA
4427	27	COIN DE PROTECTION POLYETHYLENE / POLYURETHANE
4428	16-17	ÉLINGUE RONDE POLYESTER SANS FIN
4429	23	ÉLINGUE RONDE ULTRALIFT FIBRE DYNEEMA
4431 /-32 /-33 /-34	22	ÉLINGUE RONDE MULTI-BRINS / SANS FIN
4435	25	ÉLINGUE LÈVE-BOBINES ET TOURETS
4436	24	ÉLINGUE SANGLE LEVE TUYAUX
4545 / 4552	32-33	ARRIMAGE EXTÉRIEUR 25mm
4554 / 4555	35	ARRIMAGE EXTÉRIEUR 45mm
4558-A-C-D-E	34	ARRIMAGE EXTÉRIEUR 35mm
4558-F-G-H	41	ARRIMAGE 35mm POUR VEHICULES
4560-A-C-E-F	39	ARRIMAGE EXTÉRIEUR 50mm Tendeur & crochet spéciaux
4560-G-M	41	ARRIMAGE EXTÉRIEUR 50mm POUR VEHICULES
4565-05-17-19	40	ARRIMAGE 50mm BAS DE RIDEAU
4565-A-C	41	ARRIMAGE 50mm ARRIMAGE DE VOITURE
4570	37	ARRIMAGE EXTÉRIEUR 50mm / 2500 KG Tendeur à cliquet
4571	40	ARRIMAGE EXTÉRIEUR 75mm Tendeur à cliquet
4572-AA-CC / 4573	36	ARRIMAGE EXTÉRIEUR 50mm / 2000 KG Tendeur à cliquet
4572-A09-C09 BERG	38	ARRIMAGE EXTÉRIEUR 50mm / 2500 KG TENDEUR INVERSÉ
4575-A-D	42	ARRIMAGE INTÉRIEUR 45mm Boucle à came
4575-B	44	BARRE TÉLÉSCOPIQUE RONDE RÉGLABLE
4575-C	44	RAIL D'ARRIMAGE 3M A ENCOCHES
4580-A	42	ARRIMAGE INTÉRIEUR 45mm tendeur à levier
4580-C	44	RAIL D'ARRIMAGE 3M UNIVERSEL
4582-B	44	POUTRE D'ARRIMAGE A PINCE RÉGLABLE
4585-A	42-43	ARRIMAGE INTÉRIEUR 50mm Tendeur poignée courte
4585-B	44	BARRE A CRÉMAILLERE RÉGLABLE ALUMINIUM
4590	43	CORNIÈRE D'ARRIMAGE PVC / PE
4699	120	SYSTÈME INOX D'ARCHITECTURE PAR CÂBLE
4700 à 4728	97	ÉLINGUE CÂBLE-GALVA 1 BRIN
4700AF3	101	ÉLINGUE CÂBLE ANTI FOUET
4700-i à 4724-i	101	ÉLINGUE CÂBLE INOX
4701-GP	101	CÂBLE DE SURETÉ GAINÉ PVC
4701O-6 /10	101	CÂBLE DE TRACTION POUR POIDS-LOURDS
4706-AC03N	101	CÂBLE ANTI CHÛTE DE SÉCURITÉ
4718-H	102	ÉLINGUE CÂBLE DE DÉBARDAGE CHOKER
4729 à 4738	98	ÉLINGUE CÂBLE-GALVA 2 BRINS
4739 à 4744	99	ÉLINGUE CÂBLE-GALVA 3 BRINS
4745 à 4751	100	ÉLINGUE CÂBLE-GALVA 4 BRINS

RÉFÉRENCE	PAGE	DÉSIGNATION ARTICLE
4815	20	ÉLINGUE SANGLE SIMPLE SANS FIN
4821 / 4822	18-19	ÉLINGUE SANGLE DOUBLE A BOUCLES
4822-4X4 / 4822-PL	258	SANGLE DE TRACTION POUR 4X4 / POIDS LOURDS
4823 / 4824	21	ÉLINGUE SANGLE DOUBLE AVEC ANNEAUX
4825	26	FOURREAU DE PROTECTION POLYURETHANE

5000 : Accessoires pour câbles, chaînes, élingues et de quincaillerie

CH / CH-3	158	CROCHET POUR CONTAINER
50-800 / 800X	144	ANNEAU DE LEVAGE ARTICULÉ À ÉMERILLON GR-80 / GR-100
50-801	145	ANNEAU DE LEVAGE ORIENTABLE A VIS AMOVIBLE
50-804	153	ANNEAU DE LEVAGE A SOUDER GRADE-80 ROUGE
50-806	143	ANNEAU DE LEVAGE ARTICULÉ À ÉMERILLON ET ÉTRIER GRADE-100
50-807	146	ANNEAU DE LEVAGE ORIENTABLE MÂLE À VIS COURTE
50-810 / 50-810F	146	ANNEAU DE LEVAGE ORIENTABLE MALE A VIS LONGUE / FEMELLE
50-817	145	ANNEAU DE LEVAGE ORIENTABLE TWISTER A ROULEMENT
50-820 / 50-821	154	ÉTRIER A SOUDER BASE-DOUBLE
50-830 / 50-831	154	ÉTRIER A SOUDER BASE-SIMPLE
50-900 / 50-901	147	ANNEAU ANTICHUTE ORIENTABLE
5008 / 5009	142	ANNEAU DE LEVAGE ARTICULÉ À ÉMERILLON
5010	143	ANNEAU DE LEVAGE ARTICULÉ À ÉMERILLON FORTES CHARGES
5011 / 5012	142	ANNEAU DE LEVAGE ARTICULÉ À ÉMERILLON PIVOTANT Haute Résistance
5015 / 5016	152	ANNEAU DE LEVAGE A SOUDER / PLATINE A SOUDER ACIER-C22
5018	153	PONTET DE LEVAGE A SOUDER
5021 / 5022-i	150	ANNEAU DE LEVAGE TIGE LONGUE Galva / Noir / Inox
5022 / 5023	151	ANNEAU DE LEVAGE HAUTE-RÉSISTANCE
5025 / 5026	148-149	ANNEAU DE LEVAGE DIN-580 MÂLE / DIN-582 FEMELLE
5027	111	PITON A OEIL INOX
5028	111	CHAPE STANDARD MÂLE / A SOUDER
5029 / 5030	155	ANNEAU DE LEVAGE ARTÉON / MAIN DE LEVAGE
5050 / 5051	75	ANNEAU DE TÊTE SIMPLE / TRIPLE INOX
5055 / 5056	58	ANNEAU DE TÊTE SIMPLE / TRIPLE HR GRADE-80
5058 / 5859	104	ANNEAU DE TÊTE SIMPLE / TRIPLE POUR ÉLINGUE-CABLE
5070 / 5072	28	ANNEAU TRIANGULAIRE POUR ÉLINGUE SANGLE
5073	76	ATTACHE DE CÂBLE "DÉBARDAGE"
5074 / 5075 / 5076	124	BOÎTE A COIN AXE DÉPORTÉ / ANGLE DÉPORTÉ / DROITE
5080 / 5082 / 5087	112	COSSE CŒUR ACIER ZINGUÉ / INOX
5089 / 5095	112	COSSE PLEINE DIN-3091 / COSSE SERRE CÂBLE
5097 / 5098	58	CROCHET A OEIL / A CHAPE STANDARD GRADE-80
5099	62	CROCHET DE FONDERIE GRADE-80
5100	62	CROCHET COULISSANT POUR CHÂÎNE GRADE-80
5101	59	GRIFFE DE RACCOURCISSEMENT GRADE-80
5102	160	CROCHET DE REMORQUAGE / DE PUISATIER
5103-B	102	CROCHET CHOKER « CABLE DE DÉBARDAGE »
5103-F-G-H-J /-V	76	CROCHET CHOKER A CHAPE « CHAÎNE DE DÉBARDAGE »
5104	160	CROCHET PIPELINE
5105	107	CROCHET COULISSANT POUR ÉLINGUE CÂBLE
5106	76	CROCHET RACCOURCISSEUR / AIGUILLE « DÉBARDAGE »
5107	158	CROCHET LÈVE-FÛT
5108	29	CROCHET POUR BOBINE ET TOURET
5109 / CH-3	158	CROCHET POUR CONTAINER
5113 / 5117	59	CROCHET PARALLÈLE A CHAPE / A OEIL GRADE-80
5121	106	CROCHET A OEIL ACIER ALLIÉ
5125	74	CROCHET RACCOURCISSEUR INOX pour élingue chaîne
5126	75	CROCHET A OEIL INOX pour élingue chaîne

INDEX par Références (suite-2)

RÉFÉRENCE	PAGE	DÉSIGNATION ARTICLE
5131 / 5133	60	CROCHET A TOURET GRADE-80 AVEC ROULEMENTS
5132	61	CROCHET A TOURET ACIER ALLIÉ GRADE-80
5135	106	CROCHET A OEIL ACIER CARBONE
5136	105	CROCHET A TOURET ACIER FORGÉ
5141	106	CROCHET A OEIL ACIER LAQUÉ VERT
5142	29	CROCHET POUR SANGLE / JOKER
5156	160	CROCHET A TIGE FILETÉE
5157	60	CROCHET A OEIL / A CHAPE VERROUILLAGE AUTO GRADE-80
5158 / 5159	61	CROCHET A TOURET VERROUILLAGE AUTO GRADE-80
5164	159	CROCHET A SOUDER POUR GODET
5167 / 5168 / 5169	170	ESSE DE LEVAGE HR / ESSE SÉRIE LÉGÈRE
5170	155	ANNEAU DE LEVAGE A ANSE (ECROU)
5171	121	EMBOUT A SERTIR INOX
5172 / 5173 / 5175	123	ÉMERILLON GRAND OEIL / A CHAPE HR / INOX
5183	29	MAILLON DE JONCTION POUR SANGLE
5184	75	MAILLON DE JONCTION INOX
5185	62	MAILLON DE JONCTION GRADE-80
5190 / 5191 / 5193	172	MAILLON RAPIDE PETITE /GRANDE OUVERTURE / DELTA
5194 / 5195 / 5196	113	MANCHON ALUMINIUM / CUIVRE / INOX
5198	113	PINCE A MANCHONNER
5199	102	MANCHON CHOKER
5205	62	MAILLE OMÉGA GRADE-80
5210 / 5211	162	MANILLE LYRE HR AXE A OEIL / AXE BOULONNÉ
5220 / 5221	163	MANILLE DROITE HR AXE A OEIL / AXE BOULONNÉ
5222 / 5223	166	MANILLE LYRE INOX / MANILLE LONGUE INOX
5225	167	MANILLE TORSE INOX
5230 / 5235	165	MANILLE DROITE STANDARD / SÉRIE COMMERCIALE
5240	165	MANILLE DROITE DIN-82101
5250 / 5255	164	MANILLE LYRE STANDARD / SÉRIE COMMERCIALE
5260	164	MANILLE LYRE AFNOR
5262	166	MANILLE DROITE INOX
5263 / 5264	171	MOUSQUETON FORME POIRE INOX / ACIER ZINGUÉ
5265	167	MANILLE POUR PALPLANCHE
5266-AZ002-003	320	CROCHET MOUSQUETON A OEIL POUR LONGE
5266-AZ060	320	CROCHET MOUSQUETON A ÉMERILLON POUR LONGE
5266-AZ014	319	MOUSQUETON A VIS ALLIAGE LEGER
5266-AZ011T	319	MOUSQUETON A VERROUILLAGE AUTOMATIQUE 1/4 DE TOUR
5266-AZ024-025	321	MOUSQUETON A GRANDE OUVERTURE
5266-SIM	170	MOUSQUETON SIMPLEX
5268	94	NOIX D'ENTRAINEMENT POUR CHAINE / AFNOR E-26011
5270	108	SERRE CÂBLE A ÉTRIER DIN-741
5271	109	ÉTRIER ZINGUÉ
5272 / 5274	108	SERRE CÂBLE A ÉTRIER EN 13411-5 / ESTAMPÉ
5280 / 5281	109	SERRE CÂBLE PLAT 1 BOULON / 2 BOULONS
5285	108	SERRE CÂBLE A ÉTRIER INOX
5286 / 5287	109	SERRE CÂBLE PLAT INOX 1 BOULON / 2 BOULONS
5290	109	SERRE CÂBLE COQUILLE GALVA
5291 / 5292 / 5293	114	TENDEUR INOX CROCHETS / YEUX / OEIL
5294	121	RIDOIR INOX À 2 CHAPES

RÉFÉRENCE	PAGE	DÉSIGNATION ARTICLE
5295	111	TENDEUR PARALLÈLE
5296	121	RIDOIR INOX À 1 EMBOUT / 1 CHAPE
5297	111	OEIL FILETÉ INOX
5298	114	TENDEUR INOX 2 CHAPES
5300	47	TENDEUR D'ARRIMAGE A CROCHET GRADE-100
5304 - 5305	45	TENDEUR D'ARRIMAGE A OEIL / STANDARD
5306	46	TENDEUR D'ARRIMAGE A CROCHET GRADE-80
5307 / 5308 / 5309	116	TENDEUR A LANTERNE HR US TYPE
5312 à 5327	118-119	TENDEUR A LANTERNE ESTAMPÉ
5334 à 5337 / 5340	122	TIRE-CÂBLE CÂBLE ACIER GALVA / TIRE CÂBLE RAPIDE
5810 / 5815	70	ANNEAU DE TÊTE SIMPLE / TRIPLE HR GRADE-100
5820	73	MAILLON DE JONCTION GRADE-100
5821 / 5826 / 5827	115	TENDEUR A LANTERNE ZINGUÉ DIN-1480
5825 / 5830	70	CROCHET A OEIL / A CHAPE GRADE-100
5835	71	CROCHET A OEIL VERROUILLAGE AUTO GRADE-100
5840 / 5845	71	CROCHET A TOURET / A CHAPE VERROUILLAGE AUTO GRADE-100
5850 / 5855	72	CROCHET PARALLÈLE A OEIL / A CHAPE GRADE-100
5860	73	GRIFFE DE RACCOURCISSEMENT GRADE-100
5865	73	CROCHET DE FONDERIE GRADE-100

6000 : Appareils de levage et Matériels de manutention et traction

6001 / 6002-NEO	194-195	PORTEUR MAGNÉTIQUE MANUEL (AIMANT) pièces plates /cylindriques
6002-BM	197	AIMANT PERMANENT ÉLECTRIQUE sur batterie
6002-GP /-MC	196	AIMANT PERMANENT MANUEL pièces plates 250 kg / petites pièces plates
6002-NEO	195	AIMANT PERMANENT MANUEL pièces plates /cylindriques
6003	181	PINCE POUR PALPLANCHES CP
6006	113	PINCE COUPE CÂBLE
6007	200	CRIC DE VANNE M512
6009 / 6010	198	CRIC HYDRAULIQUE / CRIC A FÛT MONTANT
6012	199	CRIC A LEVIER HI-LIFT
6015	190	CÉ DE RETOURNEMENT POUR BOBINES DE FEUILLARDS
6017-EPWL	337	PÈSE PALETTE ELECTRONIQUE
6017-WEQ	337	BALANCE ÉLECTRONIQUE
6019 / 6020	336	DYNAMOMETRE / CROCHET PESEUR
6025	272	GRIFFE A POUTRELLES
6028	214	GRUE D'ATELIER
6029	205	LÈVE-PALETTE A ÉQUILIBRAGE MANUEL OU AUTOMATIQUE
6043	257	PALAN A LEVIER A CÂBLE (LIGNARDS) / A SANGLE
6044 / 6046	260	PALAN MANUEL A CHAINE
6045 / 6047	262-263	PALAN A LEVIER A CHAINE
6049	261	PALAN MANUEL A CHAINE AMENABAR
6050 / 6052	264-265	PALAN ÉLECTRIQUE A CHAINE 24V /220V
6053	266-267	PALAN ÉLECTRIQUE A CHAINE TRIPHASÉ 230/400V
6054	268	PALAN ÉLECTRIQUE A CHAINE 400V Fortes charges
6055	276	PALONNIER MONOPOUTRE FIXE
6055-HTS	280	PALONNIER EN « H » FIXE
6055-PLC	283	PACK LÈVE-CONTAINER
6055-TDHS	278	PALONNIER A CROCHETS DOUBLES FIXE
6055-TSP	282	BARRE D'ÉCARTEMENT FIXE
6056	277	PALONNIER MONOPOUTRE RÉGLABLE
6056-HTV	280	PALONNIER EN « H » RÉGLABLE
6056-TDHS	278	PALONNIER A CROCHETS DOUBLES RÉGLABLE
6056-TGBV /-TIV	279	PALONNIER A AXE CENTRAL / A PLAQUES MOBILES / RÉGLABLE
6056-TSPV	282	BARRE D'ÉCARTEMENT RÉGLABLE

INDEX par Références (suite-3)

RÉFÉRENCE	PAGE	DÉSIGNATION ARTICLE
6057	281	PALONNIER BIG BAG
6058	269	GUIRLANDE D'ALIMENTATION DE PALAN ÉLECTRIQUE
6061	271	CHARIOT PORTE PALAN réglage rapide CTP
6065	270	CHARIOT PORTE PALAN par poussée / par chaîne
6085	257	PALAN TENDEUR DE TRACTION MINI MULE
6086	181	PINCE POUR PANNEAUX TPZ
6090 / 6091	176-177	PINCE A TÔLE UNIVERSELLE / MULTIPPOSITIONS
6094	178	PINCE A TÔLE HORIZONTALE
6095	177	PINCE A TÔLE DE SURFACE FRAGILE
6096-A-B -K	182	PINCE LÈVE-BUSES / REGARDS BÉTON
6096-Y	182	CROIX DE LEVAGE
6097	183	PINCE LÈVE-TUYAUX
6097-RHM	183	PINCE LÈVE-TUBES ET TUYAUX AVEC PROTECTIONS
6098	186	PINCE LÈVE-POUTRELLES ET PROFILÉS TTG / REBORDS HORIZ.
6099	189	PINCE POUR RAILS
6102 / 6103	187	PINCE LÈVE-PROFILÉS en «H» CG / TTR
6105	179	PINCE A TÔLE DE SURFACE FRAGILE RH / LEVAGE HORIZONTAL
6107	179	PINCE A TÔLE A CAME INVERSÉE THK
6108	181	PINCE A PANNEAU / PLAQUE DE SOUBASSEMENT
6109 / 6110	180	PINCE A TÔLE GRANDE OUVERTURE TSB / TAG
6111	183	PINCE LÈVE-RONDS ET TUBES
6112 / 6113 / 6115	184	PINCE LÈVE-FÛT VERTICAL / HORIZ. / À PRISE LATÉRALE
6119-C-D-E	191	PINCE A BORDURE MANUELLE / REPLIABLE
6119-K	188	PINCE LÈVE-ÉLÉMENTS PRÉFABRIQUÉS ET BLOCS
6120	187	PINCE DE LEVAGE ET TRACTION À SERRAGE À VIS TSZ
6124	188	PINCE LÈVE-BLOCS ET CAISSES TBG
6125	296	PORTIQUE ROULANT
6126-ABCDEF	291	POTENCE MURALE INVERSÉE ROTATION 180°
6126_T	290	POTENCE MURALE TRIANGULÉE ROTATION 180°
6127-ABCDEFH	288-289	POTENCE SUR FUT INVERSÉE ROTATION 360°
6127_P	286-287	POTENCE SUR FUT INVERSÉE ROTATION 270°
6127_T	284-285	POTENCE SUR FUT TRIANGULÉE ROTATION 270°
6128	294-295	POTENCE POUR CHARIOT ÉLÉVATEUR / EXTENSIONS DE FOURCHES
6128-Z	293	POTENCE D'ÉCHAFAUDAGE PIVOTANTE
6129	215	PATIN ROULEUR / ROULEUR EXPRESS
6132-B-C-D	103	TÊTE D'ÉQUILIBRAGE
6132-R-S-T	281	COUPLEUR D'ÉLINGUES
6134	190	TRIPODE DE CHARGE ACIER RÉGLABLE
6135	215	PATIN ROULEUR PIVOTANT / FIXE
6136	216-217	PATIN ROULEUR / PLATEAU TRANSPORTEUR
6140 / 6140-P2	210-211	TRANSPALETTE MANUEL / TRANSPALETTE PESEUR
6140-S / 6140-AG	212	TRANSPALETTE MANUEL INOX / ACIER GALVA
6140-EL	213	TRANSPALETTE ÉLECTRIQUE
6150 / 6180	256	TIREUR A CÂBLE ACIER / ALUMINIUM
6200	223	BÉQUILLE DE SÉCURITÉ
6300 / 6301 / 6302	206-207	ÉQUILIBREUR DE CHARGE DE 1 A 90 Kg
6400 / 6401	252-253	TREUIL MANUEL DE LEVAGE ET HALAGE
6400-CS	255	TREUIL MANUEL DE LEVAGE COMPACT
6411	254	TREUIL MANUEL D'APPLIQUE

RÉFÉRENCE	PAGE	DÉSIGNATION ARTICLE
6528 / 6529	250	TREUIL ELECTRIQUE MINI-PORTATIF / A COMMANDE DIRECTE
6531	249	TREUIL ÉLECTRIQUE DE LEVAGE ÉCO
6532	249	TREUIL ÉLECTRIQUE DE LEVAGE / COMPACT
6535	251	TREUIL ÉLECTRIQUE DE TRACTION
6536	248	TREUIL ÉLECTRIQUE DE LEVAGE / ÉLÉVATEUR DE CHANTIER
6600	269	PALAN ÉLECTRIQUE« NORME ALIMENTAIRE »
6801	201	VÉRIN SIMPLE EFFET (RAPPEL PAR RESSORT)
6802 / 6803	203	VÉRIN SIMPLE EFFET TRÈS BAS / ULTRA BAS
6804	202	VÉRIN A PISTON CREUX SIMPLE EFFET
6805	202	POMPE À MAIN SIMPLE EFFET
6806	200	CRIC BOUTEILLE HYDRAULIQUE
6807	204	FLEXIBLE HYDRAULIQUE
6905 / 6910	218-219	CHARIOT PLATEFORME / PLATEAU / Pliable / SERVANTE
6912	220	DIABLES TOUT-TERRAIN / PORTE-BOUTEILLES
6915 / 6920	221	PORTE-PANNEAUX MULTI-USAGES / PLATEAU et COINS ROULANTS MÉTAL.
6933	222	TABLE ÉLÉVATRICE HYDRAULIQUE
61241-ABCDEFH	189	PINCE LÈVE-BLOCS BÉTON
61241-S	188	PINCE LÈVE-BLOCS DE ROCHES
61242-A-B-C-D	186	PINCE LÈVE-POUTRELLES ET PROFILÉS
61242-PG	186	PINCE LÈVE-POUTRES EN "I"
61261	292	POTENCE MURALE « PORTE OUTILS »

7000 : Poulies, Moufles et Réas

7000	245	MOUFLE DE PONTS et DE GRUES
7010-A2 /-GC2	236	POULIE DE BATIMENT À CORDE / POULIE-CLIC / POULISTOP
7010-E20	237	POULIE DE BATIMENT À CORDE ENTREPRENEUR
7060	240	POULIE A CHAPE À CORDE / À CÂBLE
7075	239	POULIE CISEAU OUVRANTE A CABLE
7076	240	POULIE PRÉDALLES À CÂBLE
7092	238	POULIE OUVRANTE RENFORCÉE A CÂBLE
7094	239	POULIE OUVRANTE À CÂBLE / TYPE US
7120	238	POULIE OUVRANTE À CÂBLE ouverture à charnière
7130	237	POULE DE BATIMENT A CABLE
7150 / 7160	241	MOUFLE FIXE / OUVRANTE À CÂBLE
7503	244	RÉA POLYAMIDE À CORDE
7510	242	RÉA LEVAGEUR ET MARINE
7530	244	RÉA BATIMENT / TP / GÉNIE CIVIL A CABLE
7535	242	RÉA POUR CABLE BAGUÉ-BRONZE / SUR ROULEMENTS
7540	243	RÉA A GORGE ÉVASÉE A CABLE
7541	244	AXE DE RÉA

8000 : Présentoirs / Poteaux

8500-PLV -PLP	12	PRÉSENTOIRS MONOBLOC LIBRE SERVICE
8600	223	POTEAU DE PROTECTION

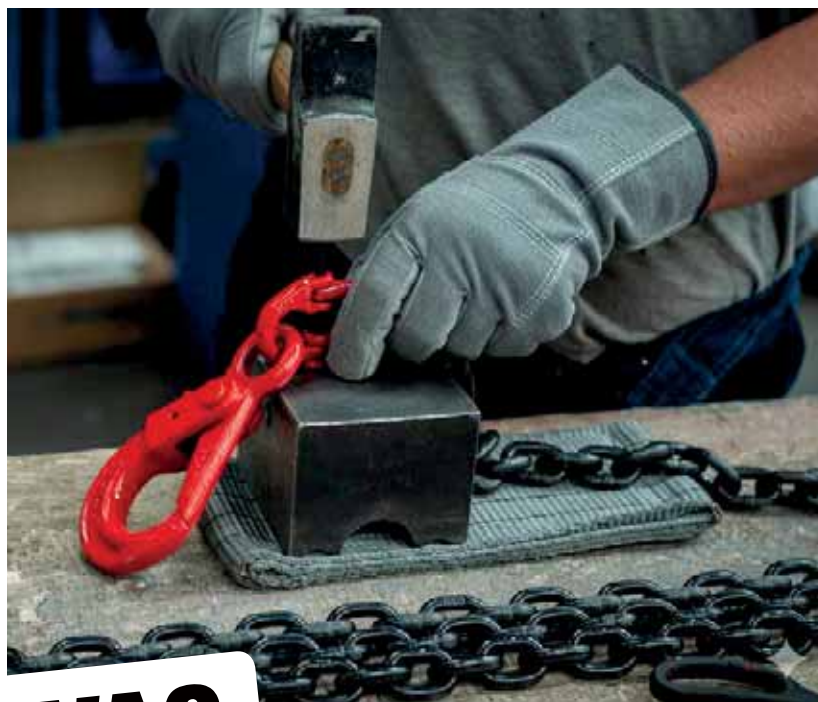

LEVAC
PRODUCTION



CONDITIONS GÉNÉRALES DE VENTE – EXTRAITS

C.G.V INTÉGRALES sur demande et téléchargeables sur www.shop-levac.com

Elles s'appliquent aux ventes de produits conclues par la société LEVAC auprès de ses clients, quelles que soient les clauses pouvant figurer sur les documents des Clients, et notamment leurs conditions générales d'achat ;

En conséquence, le fait de passer commande implique l'adhésion entière et sans réserve du Client aux présentes Conditions Générales de Vente, expressément agréées et acceptées par le Client qui déclare et reconnaît en avoir une parfaite connaissance et renonce, de ce fait, à se prévaloir de tout document contradictoire et, notamment de ses propres conditions générales d'achat.

Tout article du CATALOGUE peut être modifié ou supprimé sans préavis ; les caractéristiques des articles sont publiées à titre indicatif et les photos des supports commerciaux sont non-contractuelles.

ENGAGEMENTS – COMMANDES – CONFIRMATIONS Les commandes impliquent l'acceptation sans réserve par l'acheteur et son adhésion pleine et entière aux présentes Conditions Générales de Vente ; ces dernières prévalant sur tout autre document, notamment sur toutes Conditions Générales d'Achat, catalogues, prospectus, notices qui n'ont qu'une valeur informative et indicative, non contractuelle ;

Les commandes transmises sont irrévocables pour le client, sauf confirmation écrite et acceptation par LEVAC ;

Le client sera tenu de signaler par courrier électronique ou télécopie toute erreur, omission, demande de modification ou d'annulation.

A défaut, la commande sera considérée comme définitive et aucune contestation ne sera acceptée.

LIVRAISONS–TRANSPORT Les livraisons sont effectuées conformément aux *conditions de livraison* stipulées sur l'accusé de réception de la commande : port avancé, franco, à disposition, incoterm transport international

Les délais de livraison prévus dans nos confirmations ne sont donnés qu'à titre indicatif ;

le dépassement éventuel de ces délais ne peut être invoqué par l'acheteur pour annulation de commande, refus de marchandise, application de pénalités ou demande d'indemnités ;

Levac se réserve la possibilité de procéder à des livraisons partielles et de les facturer séparément.

Nos marchandises voyagent aux risques et périls du destinataire, quels que soient le mode de transport ou les modalités de règlement de celui-ci (franco ou port dû) ;

le transfert de risques est donc effectif à compter de l'expédition ; en cas d'enlèvement sur notre site, les risques sont à la charge du client dès l'enlèvement des marchandises par le transporteur ;

Le Client est tenu de vérifier les marchandises livrées lors de leur livraison.

En cas d'avarie ou de manquants, le destinataire ne doit les prendre qu'après avoir fait les réserves d'usage auprès du transporteur ;

A défaut de réserves expressément émises par le client, par Lettre-Recommandée avec AR dans les 3 jours suivant la réception, auprès du transporteur (avec copie adressée à notre Société), les produits livrés sont réputés conformes à la commande, en quantité et en qualité, donc acceptés par le client (article L.133-3 du Code du Commerce) ;

Aucun retour ne peut être effectué par le Client sans l'accord préalable et écrit de LEVAC.

Aucune réclamation ne pourra être valablement acceptée en cas de non-respect de ces formalités par le Client, notamment toute réclamation adressée directement à notre Société sera sans valeur si les droits contre le transporteur n'ont pas été sauvegardés ;

La responsabilité de notre Société ne peut, en aucun cas, être mise en cause pour des faits survenus en cours de transport tels que destructions, avaries, pertes, vols, même si elle a choisi le Transporteur ; ces faits relevant de la seule responsabilité du transporteur.

Aucune réclamation sur la composition du matériel, quantité, poids, ou sa non-conformité, ne sera acceptée si elle nous parvient plus de huit jours après la réception de la marchandise par le destinataire ; En cas de non-paiement intégral d'une facture arrivée à échéance, notre Société se réserve la possibilité de suspendre toute livraison en cours ou à venir ;

Conditions Générales de Vente (suite)

Franco de port pour toute commande d'un montant net hors-taxes supérieur à **460€** pour la France métropolitaine, hors conditions particulières ;

Sont exclus du Franco les Portiques, Potences, Palonniers, Lève-Palettes, Béquilles de sécurité, Bennes, Packs lève-container (références 6125, 6126, 6127, 61261, 6055, 6056, 6057, 6029, 6200, 6210, PLC20/40).

RETOURS & ÉCHANGES Tout retour de marchandises sera subordonné à l'accord préalable de notre service commercial, retour de produits en parfait état (y compris emballages, marquages, certificats, notices), accompagné de la demande de reprise signée et de la facture justificative ;

Les frais de port restant à la charge de l'expéditeur (port aller et retour) ;

En cas d'avoir, ce dernier sera établi sur la base du tarif en vigueur lors de la vente du produit ;

Une décote minimale de 10% sera appliquée, avec un minimum de 30€ pour traitement administratif et logistique (contrôle, reconditionnement, manutention, etc...) ;

Si le matériel nous est restitué endommagé, nous nous réservons le droit de répercuter les frais de remise à l'état standard ;

Si cette opération s'avère impossible ou trop coûteuse, le matériel restera votre propriété à son prix initial et son paiement intégral sera exigible ; **Sauf pour un motif de notre fait, ne peuvent être retournées les fabrications suivantes : Élingues-Chaîne, -Câble, -Corde, -Sangle, -Toile métallique et Fabrications « hors-catalogue ».**

GARANTIE Les garanties, applicables à compter de la date du bon de livraison, ne sont applicables que si l'acheteur a satisfait au préalable aux conditions de paiement ;

La garantie couvre les défauts et vices non-apparents, provenant d'un défaut de matière, de conception ou de fabrication affectant les produits livrés et les rendant impropres à leur utilisation.

Afin de faire valoir ses droits, le client devra, sous peine de déchéance de toute action s'y rapportant, informer LEVAC, par écrit, de l'existence des vices dans un délai maximum de huit (8) jours à compter de leur découverte ;

Aucun retour ne peut être effectué par le Client sans l'accord préalable et écrit de LEVAC ;

En cas de défaut ou de vice avéré, LEVAC procédera, selon son choix, à la réparation ou au remplacement gratuit du produit ou des pièces reconnues défectueuses (hors pièces d'usure) ;

L'expédition des produits au titre de la garantie est effectuée par un transport non-express, au tarif normal et à la discrétion de LEVAC ; Le remplacement des Produits n'aura pas pour effet de prolonger la durée de la garantie ci-dessus fixée.

EXCLUSIONS : Levac ne saurait être responsable au-delà de la garantie prévue ni être tenu d'une réparation pour les pertes et /ou dommages subis par le client ou causés à ses biens quelle qu'en soit la nature.

La présente garantie ne couvre pas les défauts ou vices résultant d'une utilisation non conforme aux instructions et recommandations, d'une insuffisance d'entretien, d'une négligence, d'un usage anormal ou abusif, d'une usure normale des produits (et des pièces qui le composent) ou d'un cas de force majeure.

La présente garantie est également exclue en cas de modification, de transformation, de réparation des produits, par le client sans l'accord préalable écrit de LEVAC ; Si la responsabilité de LEVAC devait toutefois être retenue, et ce quelle que soit la cause ou l'origine, elle ne saurait être supérieure à la valeur du prix d'achat du produit.

DROITS DE PROPRIÉTÉ INTELLECTUELLE Les produits, la documentation relative aux Produits ainsi que les marques de LEVAC sont protégés par des droits de propriété intellectuelle qui ne sont en aucun cas cédés ou concédés au Client ;

Tout le contenu de nos supports (y compris nos sites internet) est la propriété intellectuelle de LEVAC ; toute exploitation commerciale des photos, textes et prix, nécessite notre autorisation expresse ;

Toute utilisation des marques de LEVAC par le client, devra faire l'objet d'une autorisation préalable écrite de LEVAC et devra respecter strictement les chartes graphiques et cahiers des charges établis.

LEVAC

L'exigence industrielle incarnée
le style en signature

Avec **ESTEBAN OCON**,
ambassadeur **LEVAC Sneakers**

LEVAC
sneakers

Not different
UNIQUE

LEVAC
Safety

www.levac.fr • www.shop-levac.com • levac-sneakers.com